

Andrzej Krzanowski

Sitios arqueológicos en la región de Alto Chicama, Perú



Kraków 2006

UNION ACADÉMIQUE INTERNATIONALE

CORPUS ANTIQUITATUM
AMERICANENSIVM

POLOGNE
III

ANDRZEJ KRZANOWSKI

SITIOS ARQUEOLÓGICOS EN LA REGIÓN
DE ALTO CHICAMA, PERÚ

ACADÉMIE POLONAISE DES SCIENCES ET DES LETTRES

KRAKÓW 2006

CORPUS ANTIQUITATUM
AMERICANENSIVM
POLOGNE

SITIOS ARQUEOLÓGICOS EN LA REGIÓN
DE ALTO CHICAMA, PERÚ

UNION ACADÉMIQUE INTERNATIONALE

CORPUS ANTIQUITATUM
AMERICANENSIVM

POLOGNE
III

ANDRZEJ KRZANOWSKI

SITIOS ARQUEOLÓGICOS EN LA REGIÓN
DE ALTO CHICAMA, PERÚ

ACADÉMIE POLONAISE DES SCIENCES ET DES LETTRES

KRAKÓW 2006

Rédacteur de la Série Polonaise de CAA:

JANUSZ K. KOZLOWSKI

Traduction:

MARTA WÓJTOWICZ

Dessins:

ANDRZEJ KRZANOWSKI

Photographies:

ANDRZEJ KRZANOWSKI

© 2006, ANDRZEJ KRZANOWSKI

Converture:

ANDRZEJ KRZANOWSKI

ISBN 83-86956-30-5
ISBN T. III 83-60183-20-1

Imprimerie de Poligrafia Inspektoratu Towarzystwa Salezjańskiego
Tirage 400; 16,25 fenilles

FROM THE EDITORIAL BOARD OF THE CAA POLISH SERIES

The Polish Academy of Arts and Sciences (L'Academie Polonaise des Science et des Lettres), having published two volumes of Corpus Antiquitatum Americanensium devoted to the collection of Peruvian ceramics and textiles from the Archaeological Museum in Krakow, decided, upon the agreement of the CAA international committee, to dedicate further volumes to standardised catalogues of archaeological sites discovered as a result of archaeological prospection conducted by Polish archaeological missions in the Peruvian Andes. The results – published based on standardised questionnaire related to each site (the site type, chronology, location, topographic and geomorphologic plan, description of architectural structures and archaeological finds, bibliography) – contribute to better understanding and more systematic acquisition of knowledge about Pre-Inca and Inca settlements within the area of the Andes. The catalogues will cover consecutive river basins; the first volume describes the Alto Chicama basin.

NOTA DE LA REDACCIÓN DE LA SERIE POLACA DEL CAA

La Academia Polaca de Ciencias y Letras, después de haber publicado dos tomos del Corpus Antiquitatum Americanensium consagrados a la colección de cerámica y tejidos peruanos del Museo Arqueológico de Cracovia, decidió con el consentimiento del comité internacional del CAA dedicar los tomos siguientes a los catálogos estandarizados de los yacimientos arqueológicos descubiertos gracias a las prospecciones realizadas por las misiones arqueológicas polacas en los Andes peruanos. Los resultados, publicados en base de cuestionarios uniformizados relativos a cada yacimiento (tipo de yacimiento, cronología, localización, situación topográfica y geomorfológica, descripción de estructuras y del material arqueológico, bibliografía), contribuyen a un mejor y más sistemático conocimiento de los asentamientos preinca e inca en el territorio andino. Los catálogos van a cubrir consecutivamente las cuencas de los ríos; el primer tomo está consagrado a la cuenca del Alto Chicama.

ÍNDICE

Prefacio.	15
La región de Alto Chicama y su medio ambiente.	17
Investigaciones arqueológicas en la región de Alto Chicama.	25
Cronología cultural y patrones de asentamiento.	31
Horizonte Temprano.	31
Período Intermedio Temprano.	33
Período Intermedio Tardío y Horizonte Tardío.	34
Bibliografía.	42
Catálogo	45
Notas introductorias al catálogo.	47
Índice de nombres de sitios arqueológicos.	49
Sitios arqueológicos.	51
AC-1 (Huacamochal)	53
AC-2 (Cerro Judío)	61
AC-3	65
AC-4	67
AC-5	69
AC-6 (Cerro Collona)	71
AC-7 (Cerro Cerripchugo)	73
AC-8	75
AC-9	77
AC-10 (Cerro Condor Cana)	79
AC-11 (Mollepata)	83
AC-12 (La Huaca)	87
AC-13	89
AC-14	93
AC-15	95
AC-16 (Cerro Paja Blanca)	97
AC-17	101
AC-18	103
AC-19	105
AC-20	107
AC-21	109
AC-22	113
AC-23	115
AC-24 (Cerro Piedra Grande)	117
AC-26	119
AC-27 (Cerro Alto La Piura)	121
AC-28 (Cerro Cocot)	125
AC-29 (Shiguillan)	127
AC-30	129
AC-31 (Cachulla)	131

AC-32 (Cerro Tayu)	133
AC-33 (Cerro Venado)	135
AC-34 (Cerro Campana)	137
AC-35 (Cerro Melcot)	139
AC-36	141
AC-37	143
AC-38	145
AC-39 (Yigueda)	147
AC-40 (Cerro Divina)	151
AC-41	155
AC-42	157
AC-43	159
AC-44 (Cerro Candela)	161
AC-45	163
AC-46	165
AC-47	167
AC-48 (Cotquit)	169
AC-49	171
AC-50	173
AC-51	175
AC-52 (Totorapamba I)	177
AC-53 (Totorapamba II)	179
AC-54	183
AC-55	185
AC-56	187
AC-57 (Cerro Pergoche)	189
AC-58	195
AC-59 (Cerro Yuraccama)	197
AC-60	205
AC-61	207
AC-62	209
AC-63 (Cerro El Redondo)	211
AC-64	217
AC-65	219
AC-66 (Cerro Mal Paso)	221
AC-67 (Cerro Peña de Plata)	225
AC-67A	227
AC-68	229
AC-69 (Cerro Quishuar)	231
AC-70	233
AC-71 (Cerro Rayambal)	235
AC-72	239
AC-73	241
AC-74	243
AC-75 (Mascarato)	245
AC-76	249

AC-77 (Cerro Huanaco)	251
AC-78	255
AC-79 (Cerro Peña Pliese)	257
AC-80	259
AC-81	261
AC-82	263
AC-83 (Cerro La Cuchilla)	265
AC-84	269
AC-85	273
AC-86 (Cerro la Victoria)	275
AC-87	279
AC-88	281
AC-89 (Cerro Los Arcalles)	283
AC-90 (Cerro Yanahuanca)	287
AC-91 (Cerro Vizcachas)	291
AC-92 (Cerro Los Melendres)	293
AC-93 (Cerro Shulcahuanca)	299
AC-94 (Cerro Huaygorral)	303
AC-95 (Cerro Palo Blanco)	305
AC-96 (Cerro Callacuyán)	307
AC-97 (Cerro Pelón)	309
AC-98 (Cerro Quesquenda)	315

LISTA DE ILUSTRACIONES.

- Fig. 0-1. Mapa de ubicación de la región de Alto Chicama.
- Fig. 0-2. Mapa topográfico de la región de Alto Chicama.
- Fig. 0-3. Secciones topográficas de la región de Alto Chicama.
- Fig. 0-4. La parte más alta de la región de Alto Chicama vista desde la carretera Quiruvilca-Huamachuco. Cerca de 4000 m. s.n.m., zona morfo-ecológica I (jalca).
- Fig. 0-5. Parte alta de la cuenca de Alto Chicama vista desde el norte. Zona morfo-ecológica II.
- Fig. 0-6. Parte media de la cuenca de Alto Chicama vista desde el noreste. Zonas morfo-ecológicas II-B, II-C y III.
- Fig. 0-7. Pueblo de Coina rodeado por los campos de cultivo. Zonas morfo-ecológicas III y IV.
- Fig. 0-8. Autor durante las investigaciones en el sitio Cerro El Redondo (junio de 1973).
- Fig. 0-9. Tipos de viviendas identificados en los sitios arqueológicos de la región de Alto Chicama.
- Fig. 0-10. Cuadro cronológico de la región de Alto Chicama.
- Fig. 0-11. Cerámica de la fase Pelón del Horizonte Temprano.
- Fig. 0-12. Cerámica de la fase Totorapamba del Horizonte Temprano.
- Fig. 0-13. Cerámica de la fase Mollepata del Período Intermedio Temprano.
- Fig. 0-14. Motivos decorativos de la cerámica Huamachuco Impresa.
- Fig. 0-15. Cerámica de la fase Yuraccama del Período Intermedio Tardío (reconstrucción de formas según McCown 1945).
- Fig. 0-16. Cerámica de la fase Yuraccama del Período Intermedio Tardío.
- Fig. 0-17. Signos comunes para todas las ilustraciones del catálogo.
- Fig. 0-18. Mapa arqueológico de la región de Alto Chicama.
- Fig. 1-1. Mapa del sitio Huacamochal (AC-1).
- Fig. 1-2. Vista general al sitio Huacamochal (AC-1).
- Fig. 1-3. Terrazas con edificios en el sitio Huacamochal (AC-1).
- Fig. 1-4. Muestra de cerámica recuperada en la superficie del sitio Huacamochal (AC-1).
- Fig. 1-5. Muestra de cerámica recuperada en la superficie del sitio Huacamochal (AC-1).
- Fig. 1-6. Muestra de cerámica recuperada en la superficie del sitio Huacamochal (AC-1).
- Fig. 1-7. Piedra de moler de losa grande con su mano de forma cilíndrica. Parte central del sitio Huacamochal (AC-1).
- Fig. 1-8. Estatuas de piedra provenientes del sitio Huacamochal (AC-1). Colección del Dr. O. Kaufmann, Coina.
- Fig. 2-1. Mapa del sitio Cerro Judío (AC-2) y de los sitios vecinos AC-3 y AC-4.
- Fig. 2-2. Vista desde el noroeste al sitio Cerro Judío (AC-2).
- Fig. 2-3. Muestra de cerámica recuperada en la superficie del sitio Cerro Judío (AC-2).
- Fig. 5-1. Mapa del sitio AC-5.
- Fig. 6-1. Mapa del sitio Cerro Collona (AC-6).
- Fig. 7-1. Mapa del sitio Cerro Cerripchugo (AC-7) y del AC-8.
- Fig. 7-2. Muestra de cerámica recuperada en la superficie del sitio Cerro Cerripchugo (AC-7).
- Fig. 9-1. Muestra de cerámica recuperada en la superficie del sitio AC-9.
- Fig. 10-1. Mapa del sitio Cerro Condor Cana (AC-10) y de los sitios vecinos AC-9 y AC-23.
- Fig. 10-2. Muestra de cerámica recuperada en la superficie del sitio Cerro Condor Cana (AC-10).
- Fig. 11-1. Mapa del sitio Mollepata (AC-11).
- Fig. 11-2. Piruro de piedra del sitio Mollepata (AC-11).
- Fig. 11-3. Muestra de cerámica recuperada en la superficie del sitio Mollepata (AC-11).

Fig. 12-1. Mapa del sitio La Huaca (AC-12).
Fig. 12-2. Vasija en forma de llama (?) proveniente de la tumba saqueada en La Huaca (AC-12).
Fig. 13-1. Mapa de los sitios AC-13, AC-14, AC-15, Cerro Paja Blanca (AC-16), AC-17, AC-18 y AC-37.
Fig. 13-2. Camino prehispánico que pasa por el Cerro Monte Grande (sitio AC-13).
Fig. 14-1. Paredes de viviendas en el sitio AC-14.
Fig. 16-1. Vivienda rectangular en el sitio Cerro Paja Blanca (AC-16).
Fig. 16-2. Muestra de cerámica recuperada en la superficie del sitio Cerro Paja Blanca (AC-16).
Fig. 17-1. Muro de terraza con nicho en el sitio AC-17.
Fig. 19-1. Mapa de los sitios AC-19 y AC-20.
Fig. 21-1. Mapa de los sitios AC-21, AC-22 y AC-42
Fig. 21-2. Muestra de cerámica recuperada en la superficie del sitio AC-21.
Fig. 22-1. Muestra de cerámica recuperada en la superficie del sitio AC-22.
Fig. 24-1. Mapa del sitio Cerro Piedra Grande (AC-21).
Fig. 24-2. Muestra de cerámica recuperada en la superficie del sitio AC-24.
Fig. 26-1. Mapa del sitio AC-26.
Fig. 27-1. Mapa de los sitios Cerro Alto La Piura (AC-27), Cerro Cocot (AC-28) y Shiguillan (AC-29).
Fig. 27-2. Muestra de cerámica recuperada en la superficie del sitio Cerro Alto La Piura (AC-27).
Fig. 28-1. Muestra de cerámica recuperada en la superficie del sitio Cerro Cocot (AC-28).
Fig. 29-1. Muestra de cerámica recuperada en la superficie del sitio Shiguillan (AC-29).
Fig. 30-1. Mapa de los sitios AC-30 y Cachulla (AC-31).
Fig. 30-2. Muestra de cerámica recuperada en la superficie del sitio AC-30.
Fig. 31-1. Muestra de cerámica recuperada en la superficie del sitio Cachulla (AC-31).
Fig. 32-1. Mapa de los sitios Cerro Tayu (AC-32), Cerro Venado (AC-33), Cerro Campana (AC-34) y Cerro Melcot (AC-35).
Fig. 32-2. Muestra de cerámica recuperada en la superficie del sitio AC-32.
Fig. 33-1. Muestra de cerámica recuperada en la superficie del sitio Cerro Venado (AC-33).
Fig. 33-2. Utensilios de piedra recuperados en la superficie del sitio Cerro Venado (AC-33).
Fig. 34-1. Muestra de cerámica recuperada en la superficie del sitio Cerro Campana (AC-34).
Fig. 35-1. Sitio Melcot (AC-35) visto desde el fondo del valle Alto Chicama.
Fig. 35-2. Muestra de cerámica recuperada en la superficie del sitio Cerro Melcot (AC-35).
Fig. 36-1. Mapa del sitio AC-36.
Fig. 38-1. Mapa de los sitios AC-38 y AC-49.
Fig. 39-1. Mapa de los sitios Yigueda (AC-39), Cerro Divina (AC-40), AC-41 y AC-50.
Fig. 39-2. Muestra de cerámica recuperada en la superficie del sitio Yigueda (AC-39).
Fig. 39-3. Muestra de cerámica recuperada en la superficie del sitio Yigueda (AC-39).
Fig. 40-1. Vista del noreste a los sitios Cerro Divina (AC-40) y AC-50.
Fig. 40-2. Muestra de cerámica recuperada en la superficie del sitio Cerro Divina (AC-40).
Fig. 43-1. Mapa del sitio AC-43.
Fig. 44-1. Mapa de los sitios Cerro Candela (AC-44), AC-45 y AC-46.
Fig. 44-2. Muestra de cerámica recuperada en la superficie del sitio Cerro Candela (AC-44).
Fig. 48-1. Mapa del sitio Cotquit (AC-48).
Fig. 48-2. Muestra de cerámica recuperada en la superficie del sitio Cotquit (AC-48).
Fig. 49-1. Muestra de cerámica recuperada en la superficie del sitio AC-49.
Fig. 50-1. Muestra de cerámica recuperada en la superficie del sitio AC-50.
Fig. 51-1. Mapa de los sitios AC-51, Totorapamba I (AC-52) y Totorapamba II (AC-53).
Fig. 52-1. Muestra de cerámica recuperada en la superficie del sitio Totorapamba I (AC-52).

Fig. 53-1. Vista general al sitio Totorapamba II (AC-53).

Fig. 53-2. Muestra de cerámica recuperada en la superficie del sitio Totorapamba II (AC-53).

Fig. 55-1. Mapa de los sitios AC-55, AC-56 y Cerro Pergoche (AC-57).

Fig. 57-1. Vista desde el norte al Cerro Pergoche (sitio AC-57).

Fig. 57-2. Edificios en la parte superior del sitio Cerro Pergoche (sitio AC-57).

Fig. 57-3. Muestra de cerámica recuperada en la superficie del sitio Cerro Pergoche (AC-57).

Fig. 57-4. Muestra de cerámica recuperada en la superficie del sitio Cerro Pergoche (AC-57).

Fig. 58-1. Mapa del sitio AC-58.

Fig. 59-1. Mapa de los sitios: Cerro Yuraccama (AC-59), AC-60, AC-61, AC-62, El Redondo (AC-63), AC-64, AC-65, Cerro Mal Paso (AC-66), Cerro Peña de Plata (AC-67), AC-67A y AC-68.

Fig. 59-2. La cresta Yuraccama - Mal Paso vista desde el norte. Sitios Cerro Yuraccama (AC-59), AC-60, AC-64, AC-65 y Cerro Mal Paso (AC-66).

Fig. 59-3. Parte central del sitio Cerro Yuraccama (AC-59).

Fig. 59-4. Cerro Yuraccama (AC-59). Puerta en un muro grueso en la parte norte del sitio.

Fig. 59-5. Muestra de cerámica recuperada en la superficie del sitio Cerro Yuraccama (AC-59).

Fig. 59-6. Muestra de cerámica recuperada en la superficie del sitio Cerro Yuraccama (AC-59).

Fig. 60-1. Sitio AC-60. Ruinas de una vivienda.

Fig. 60-2. Muestra de cerámica recuperada en la superficie del sitio AC-60.

Fig. 62-1. Muestra de cerámica recuperada en la superficie del sitio AC-62.

Fig. 63-1. Croquis del sitio Cerro El Redondo (AC-63).

Fig. 63-2. Vista general al sitio Cerro El Redondo (AC-63).

Fig. 63-3. Cerro El Redondo (AC-63). Muro exterior del conjunto defensivo.

Fig. 63-4. Cerro El Redondo (AC-63). Interior de una vivienda con hilera de soportes de piedra clavados en la pared.

Fig. 63-5. Cerro El Redondo (AC-63). Pared con clavos de piedra.

Fig. 63-6. Muestra de cerámica recuperada en la superficie del sitio El Redondo AC-63.

Fig. 66-1. Cerro Mal Paso (AC-66). Muro defensivo que atraviesa la cumbre.

Fig. 66-2. Muestra de cerámica recuperada en la superficie del sitio Cerro Mal Paso (AC-66).

Fig. 67-1. Muestra de cerámica recuperada en la superficie del sitio Cerro Peña de Plata (AC-67).

Fig. 69-1. Mapa del sitio Cerro Quishuar (AC-69).

Fig. 70-1. Mapa del sitio AC-70.

Fig. 70-2. Muestra de cerámica recuperada en la superficie del sitio AC-70.

Fig. 71-1. Mapa de los sitios: Cerro Rayambal (AC-71), AC-72 y AC-73.

Fig. 71-2. Muestra de cerámica recuperada en la superficie del sitio Cerro Rayambal (AC-71).

Fig. 74-1. Mapa de los sitios: AC-74, Mascarato (AC-75) y AC-76.

Fig. 75-1. Vista desde el norte al sitio Mascarato (AC-75).

Fig. 75-2. Mascarato (AC-75). Muro de la terraza con nicho y la pared superpuesta.

Fig. 75-3. Muestra de cerámica recuperada en la superficie del sitio Mascarato (AC-75).

Fig. 77-1. Mapa de los sitios Cerro Huanaco (AC-77) y AC-78.

Fig. 77-2. Vista desde el noroeste hacia el sitio Cerro Huanaco (AC-77).

Fig. 77-3. Muestra de cerámica recuperada en la superficie del sitio Cerro Huanaco (AC-77).

Fig. 79-1. Mapa de los sitios: Cerro Peña Pliese (AC-79), AC-80, AC-81, AC-82 y Cerro La Cuchilla (AC-83).

Fig. 83-1. Muestra de cerámica recuperada en la superficie del sitio Cerro La Cuchilla (AC-83).

Fig. 83-2. Muestra de cerámica recuperada en la superficie del sitio Cerro La Cuchilla (AC-83).

Fig. 83-3. Muestra de cerámica recuperada en la superficie del sitio Cerro La Cuchilla (AC-83).

Fig. 84-1. Mapa de los sitios: AC-84, AC-85, Cerro La Victoria (AC-86), AC-87 y AC-88.

Fig. 84-2. Muestra de cerámica recuperada en la superficie del sitio AC-84.

Fig. 84-3. Muestra de cerámica recuperada en la superficie del sitio AC-84.
Fig. 86-1. Croquis del sitio Cerro La Victoria (AC-86).
Fig. 86-2. Croquis del estanque de agua en el sitio Cerro La Victoria (AC-86).
Fig. 89-1. Mapa del sitio Cerro Los Arcalles (AC-89).
Fig. 89-2. Cerro Los Arcalles (AC-89). Vista general a la parte alta.
Fig. 89-3. Croquis de la plaza con edificios cercanos en la parte alta del sitio Cerro Los Arcalles (AC-89).
Fig. 89-4. Muestra de cerámica recuperada en la superficie del sitio Cerro Los Arcalles (AC-89).
Fig. 90-1. Mapa del sitio Cerro Yanahuanca (AC-90).
Fig. 90-2. Vista general al sitio Cerro Yanahuanca (AC-90).
Fig. 90-3. Muestra de cerámica recuperada en la superficie del sitio Cerro Yanahuanca (AC-90).
Fig. 90-4. Muestra de cerámica recuperada en la superficie del sitio Cerro Yanahuanca (AC-90).
Fig. 91-1. Mapa del sitio Cerro Vizcachas (AC-91).
Fig. 92-1. Mapa del sitio Cerro Los Melendres (AC-92).
Fig. 92-2. Croquis del sitio Cerro Los Melendres (AC-92).
Fig. 92-3. Cerro Los Melendres (AC-92). Vista a la parte sur del sitio.
Fig. 92-4. Cerro Los Melendres (AC-92). Croquis de la plazuela y parte de su pavimento.
Fig. 92-5. Muestra de cerámica proveniente del sitio Cerro Los Melendres (AC-92).
Fig. 92-6. Mortero redondo de piedra volcánica recuperado en la superficie del sitio Cerro Los Melendres (AC-92).
Fig. 93-1. Mapa del sitio Cerro Shulcahuanca (AC-93).
Fig. 93-2. Vista desde el sureste al sitio Cerro Shulcahuanca (AC-93).
Fig. 94-1. Mapa del sitio Cerro Huaygorral (AC-94).
Fig. 95-1. Mapa del sitio Cerro Palo Blanco (AC-95).
Fig. 95-2. Muestra de cerámica recuperada en la superficie del sitio Cerro Palo Blanco (AC-95).
Fig. 96-1. Mapa del sitio Cerro Callacuyán (AC-96).
Fig. 97-1. Mapa del sitio Cerro Pelón (AC-97).
Fig. 97-2. Croquis del sitio Cerro Pelón (AC-97).
Fig. 97-3. Muestra de cerámica proveniente del sitio Cerro Pelón (AC-97).
Fig. 97-4. Mortero redondo de piedra volcánica recuperado en la superficie del sitio Cerro Pelón (AC-97).
Fig. 98-1. Mapa del sitio Cerro Quesquenda (AC-98).
Fig. 98-2. Muestra de cerámica recuperada en la superficie del sitio Cerro Quesquenda (AC-98).

LISTA DE TABLAS

1. Esquemas ecológicos para la región de Alto Chicama.
2. Relación de sitios arqueológicos con su cronología.

PREFACIO

La tierra peruana oculta miles de sitios arqueológicos. Sin embargo, sólo alguna parte de ellos deviene objeto de investigaciones o, por lo menos, de un simple registro. Si bien la necesidad de un catastro de los sitios arqueológicos que abarque el territorio entero del Perú ha sido reconocida hace tiempo y pese a muchos esfuerzos que se han hecho para cumplir esta finalidad, el estado presente dista mucho de ser satisfactorio.

Desde el año 1973, en el que realicé mis investigaciones, o sea por más de 30 años, ningún arqueólogo ha dedicado su atención a la región de Alto Chicama. Espero pues, que la información sobre estos sitios entrará a la circulación científica mediante la publicación del siguiente catálogo y que éste a los arqueólogos peruanos les servirá como guía de los monumentos precolombinos de la región. Esto permitiría protegerlos de la destrucción frente a la cada vez más intensa actividad de la industria minera. La explotación de los yacimientos de carbón y, más recientemente, el descubrimiento de grandes yacimientos de oro, constituye una amenaza significativa para el patrimonio cultural de la región de Alto Chicama. La iniciada construcción de la gran mina de oro a tajo abierto probablemente llevará a la desaparición total de varios sitios y pondrá en peligro muchos sitios de importancia relevante, situados en proximidad directa de la inversión.

Considerando los mejores esfuerzos del Instituto Nacional de Cultura y del gobierno peruano y el hecho de que los inversionistas cumplen con todas las normas legales, aun así la amenaza parece inevitable, puesto que los procesos de la industrialización y urbanización, no sólo en el Perú, sino en todo el mundo crean uno de los mayores peligros para los monumentos arqueológicos.

Como autor, quiero dar mis gracias a las personas que de una u otra manera han contribuido a la creación de esta obra.

Mi agradecimiento muy particular va dirigido al Prof. Dr. Janusz K. Kozłowski, quien desde muchos años ha brindado su apoyo a la arqueología de América en Polonia y gracias a quien ha sido posible la publicación del presente catálogo en la serie de *Corpus Antiquitatum Americanensium*.

Quiero dar mis gracias al Prof. Dr. Andrzej Żaki – experto notable en la arqueología de alta montaña – quien me visitó durante las investigaciones en Alto Chicama en 1973, proporcionándome valiosos consejos e indicaciones prácticas.

Agradezco también a mis compañeros geólogos del equipo Minero-Perú, quienes trabajaban en Alto Chicama. Un agradecimiento muy especial dirijo al Ing. Jan Kiełkowski, quien con mayor dedicación me ayudó en los trabajos arqueológicos en 1973.

Quiero expresar mi gratitud a la inolvidable Dra. Josefina Ramos de Cox de la Pontificia Universidad Católica del Perú en Lima, la entonces directora del Seminario Arqueológico del Instituto Riva-Agüero, por auspiciar mis investigaciones y la gran ayuda ofrecida. Gracias a la Dra. Ramos fue posible el almacenamiento del material recuperado en Alto Chicama en el Instituto y su análisis preliminar en Lima.

Deseo también dar las gracias a mi esposa Romana, por su ayuda en la trabajosa tarea de la elaboración de la mayoría de los dibujos que ilustran el presente trabajo.

Kraków-Kościelniki, septiembre de 2005

Andrzej Krzanowski

LA REGIÓN DE ALTO CHICAMA Y SU MEDIO AMBIENTE.

La región de Alto Chicama está situada en el Perú septentrional, en las provincias de Otuzco y Santiago de Chuco, pertenecientes al departamento de La Libertad. La región constituye una zona de alta montaña (2000–4300 m. s.n.m.) ubicada junto a la cordillera principal de los Andes, o sea la divisoria continental (fig. 0-1).

Con el nombre de Alto Chicama se denomina el curso superior del Río Chicama desde sus fuentes (a poca distancia del C° Callacuyán, a una altitud de 4000 m. s.n.m.) hasta lugar donde une sus aguas con el Río Chuquillanqui. El Río Chicama (incluido Alto Chicama) tiene aproximadamente 150 Km. de largo; su cuenca abarca una superficie de 5822 Km². El río recibe las aguas del territorio limitado por las cuencas de Jequetepeque (al norte) y Moche (al sur). Al sureste, en la parte superior de la cuenca se encuentra un fragmento de su divisoria con la cuenca del Río Tablachaca (afluente del Río Santa). Al este, la divisoria continental separa la cuenca de Alto Chicama de la cuenca de afluentes del Río Marañón - tributario del Amazonas (fig. 0-2). En su curso inferior el Río Chicama (orientado del noreste al suroeste) corre perpendicularmente a la costa del Pacífico. Aguas arriba, cerca de la confluencia con el Chuquillanqui, el valle se desvía y el curso de Alto Chicama toma la dirección paralela a la costa, o sea del sureste al noroeste (fig. 0-1). En consecuencia, a pesar de que el río vierte sus aguas en el Pacífico, el valle de Alto Chicama está separado de la costa por un macizo montañoso, el cual constituye una barrera topográfica bien distinguible cuyas cumbres sobrepasan la altitud de 4000 m. s.n.m.

En términos generales, el área de las investigaciones arqueológicas abarca la cuenca del Río Alto Chicama desde su nacimiento hasta las cercanías del pueblo de Coina (fig. 0-2). En esta distancia desembocan al río 19 afluentes, entre los cuales los más grandes son Huacamochal, Chacomas y Huanaco (afluentes de la derecha) y Rumuro y Huarichac (afluentes de la izquierda).

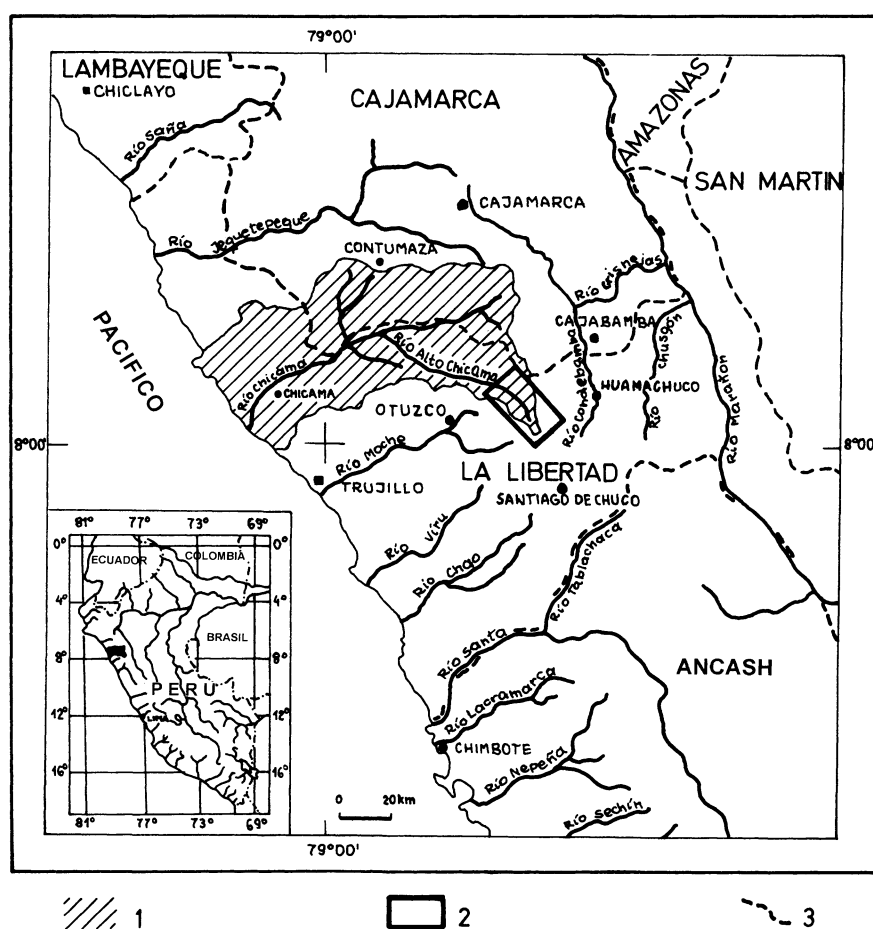

Fig. 0-1. Mapa de ubicación de la región de Alto Chicama. Leyenda: 1 – cuenca del Río Chicama, 2 – zona de las investigaciones arqueológicas, 3 – límites departamentales.

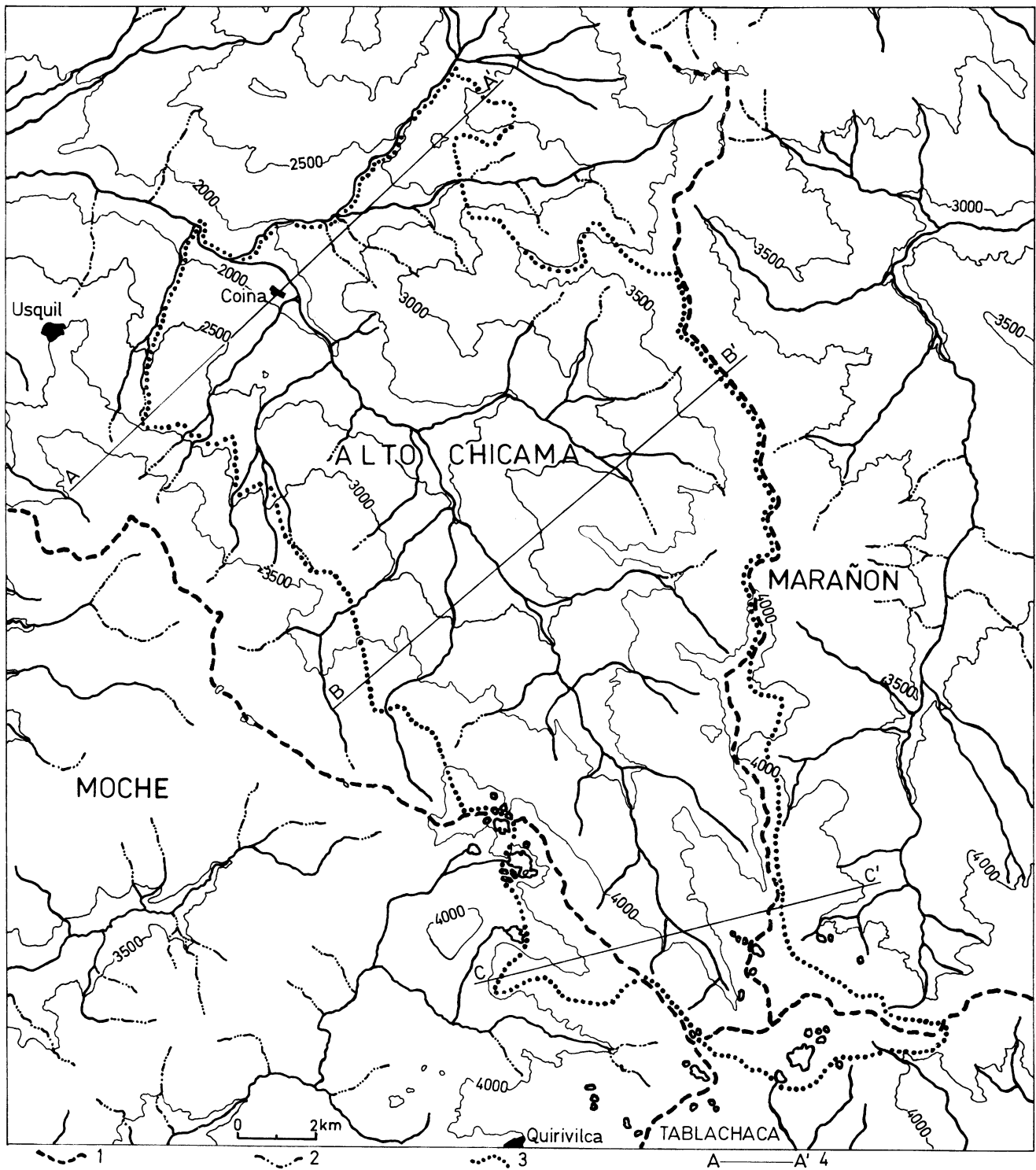

Fig. 0-2. Mapa topográfico de la región de Alto Chicama. Leyenda: 1 – líneas de divisorias mayores de aguas, 2 – quebradas secas una parte del año, 3 – límites del área investigada, 4 – líneas de secciones topográficas.

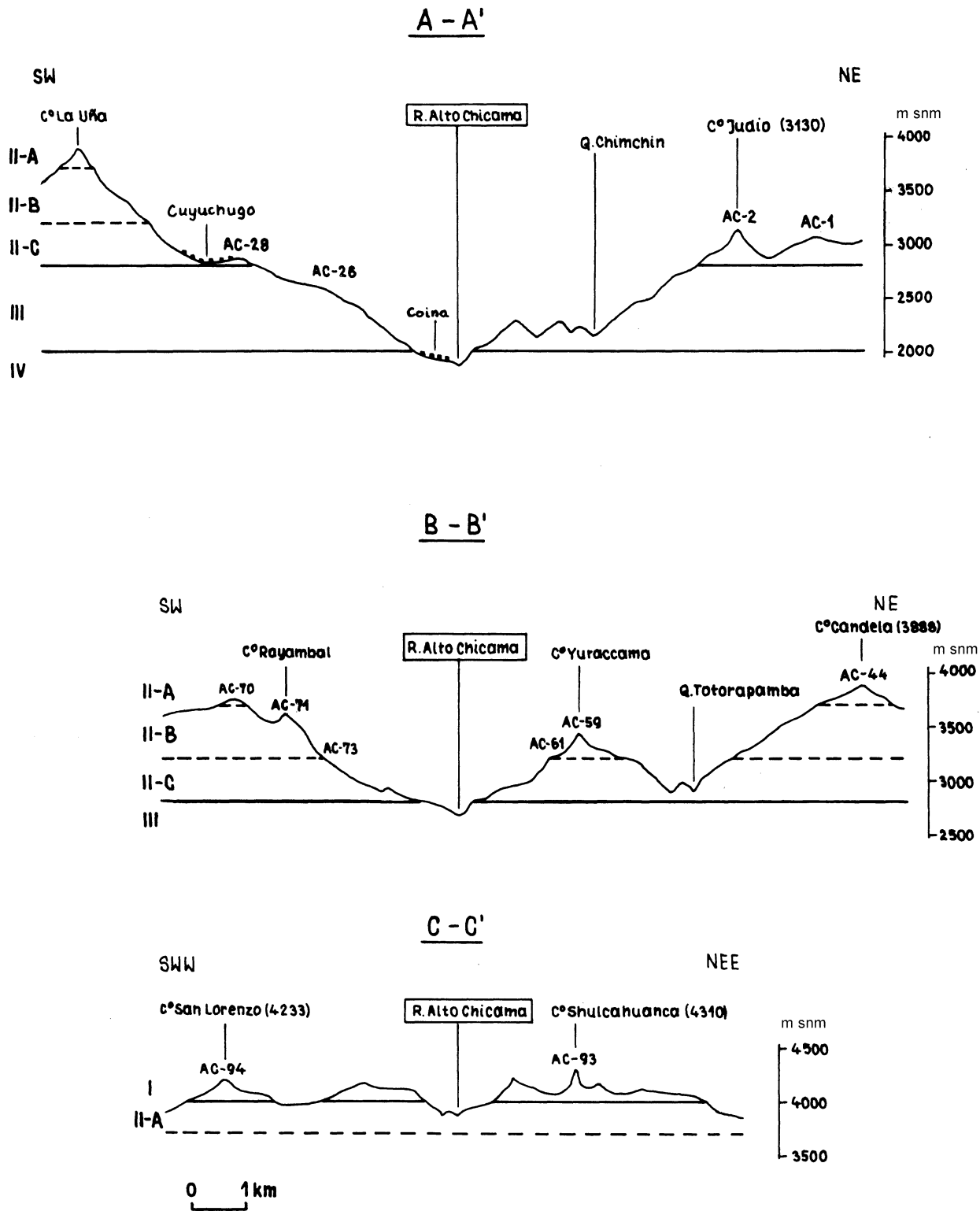

Fig. 0-3. Secciones topográficas de la región de Alto Chicama (líneas horizontales marcan las zonas morfo-ecológicas).

Casi todas las quebradas forman en partes cañones de paredes casi verticales. Tanto el Río Alto Chicama como sus afluentes tienen por lo menos una orilla muy escarpada. Tal situación se da especialmente en los cursos bajos donde las quebradas son profundas, más de 1000 m. por debajo de las cimas (fig. 0-3, secciones A-A' y B-B').

En su curso superior el Alto Chicama tiene forma de un arroyo que pasa por un valle poco profundo, de 200–400 m. (fig. 0-3, sección C-C'). La gran cantidad de los afluentes rápidamente convierte el Alto Chicama en un río montañoso de carácter fuertemente erosivo. Sin embargo, más abajo, cerca del pueblo de Coina, el río forma ya pequeñas terrazas de acumulación y su cauce llega a 100-150 m. de ancho. En la época de la temporada seca el río gira por los guijarrales de su cauce, mientras que en la temporada lluviosa rellena sus meandros inundando terrenos colindantes y provocando deslizamientos de los declives.

La zona de los Andes septentrionales peruanos y sobre todo la parte situada al norte de las Cordilleras Blanca y Negra, a la que pertenece la región de investigaciones, tiene sus características ecológicas propias. La zona septentrional presenta mayor cantidad de precipitaciones que la meridional, lo cual determina condiciones adecuadas para el desarrollo de una vegetación más variada. En las laderas occidentales crecen plantas propias para las laderas orientales en la zona meridional y central de los Andes. El límite altitudinal del área de los campos de cultivo se hace más bajo debido a la influencia refrescante de lluvias y neblinas. Según E. Romero (1972: 218–219) el límite altitudinal superior de los campos de cultivo en los Andes septentrionales peruanos alcanza 3000 m. s.n.m., mientras que en los centrales y meridionales 3900–4000 m. s.n.m.

La parte de los Andes que abarca la región de investigaciones se caracteriza por ausencia de elementos topográficos predominantes como cadenas o macizos montañosos mayores. Las crestas se dividen en varios segmentos y se conforman de series de cumbres y cimas. La línea de la divisoria continental tampoco constituye un elemento destacado del paisaje.

El clima de la región se caracteriza por la existencia de dos temporadas: seca y lluviosa. La primera empieza en mayo y termina en septiembre, con la mínima cantidad de precipitaciones en julio y agosto (0–10 mm.), la segunda dura el resto del año, con la mayor cantidad de precipitaciones en marzo (200–500 mm.). La temporada seca es más cálida, la lluviosa – más fría.

Las altas amplitudes diarias de temperatura propias para el clima de la región (y en general para toda la sierra) alcanzan 20°C. Por encima de los 3200 m. s.n.m. ocurren heladas (principalmente durante la temporada seca) y su frecuencia aumenta con la altitud. Arriba de los 4000 m. s.n.m. las heladas constituyen un fenómeno diario.

La cuenca de Alto Chicama presenta una gran diversidad de las zonas morfo-ecológicas. En general, he distinguido cuatro zonas tomando en cuenta factores como la topografía, la hidrología, la vegetación y el clima. La división se ha llevado a cabo a base de observaciones de campo y aprovechando un estudio extenso de la Oficina Nacional de Evaluación de Recursos Naturales (ONERN, 1973).

La distribución de las zonas morfo-ecológicas depende de la altitud, con lo cual su correspondencia con pisos altitudinales es evidente. En el trabajo presente las zonas están marcadas con números romanos I, II, III, IV, contando desde arriba hacia abajo. Sus equivalencias con otros sistemas de clasificación ambiental se presentan en la tabla 1.

Tabla 1. Esquemas ecológicos para la región de Alto Chicama.

Altitud (m. s.n.m.)	Zonas morfo-ecológicas según A. Krzanowski (1984)	Regiones naturales según J. Pulgar Vidal (1973)	Formaciones ecológicas según ONERN (1973)
4000-4300	I	puna	pradera muy húmeda montano
3700-4000	II-A	suní	pradera húmeda montano
3200-3700	II-B	suní	bosque seco montano bajo
2800-3200	II-C	quechua	bosque seco montano bajo
2000-2800	III	quechua	bosque seco montano bajo
1200-2000	IV	yunga	monte espinoso pre-montano

La zona morfo-ecológica I está constituida por *jalca* – una variedad de *puna* más húmeda que la del Perú meridional. Su límite inferior se sitúa sobre la altitud de unos 4000 m. s.n.m.; la zona abarca casi toda la parte del sur de la cuenca de Alto Chicama incluyendo las divisorias (fig. 0-4). La topografía no es muy variada; sus elementos característicos conforman grandes llanuras, cúspides en forma de cúpulas y numerosos lagos de poca profundidad (fig. 0-3, sección C-C'). Las cotas de las cimas oscilan entre 4200 y 4300 m. s.n.m., los declives en su mayor parte son suaves y los despeñaderos poco frecuentes.

El clima de la zona es frío y húmedo, con precipitaciones medias anuales elevadas (de 1400 a 1600 mm.) y temperatura media anual de 4 a 8°C. Las heladas son muy frecuentes. La vegetación se compone fundamentalmente de gramíneas, entre las cuales destacan *Calamagrostis sp.* y *Festuca sp.* asociadas con *Poa sp.* y *Stipa sp.* En las áreas más húmedas las aglomeraciones de *Opuntia flocosa* y *Azorella* forman almohadillas. La vegetación de *jalca*, con formaciones *Calamagrostis-Festuca*, constituye pastizales naturales de gran importancia para la cría de ganado ovino. Las precipitaciones elevadas hacen posible pastoreo durante casi todo el año.

La zona II se sitúa entre 2800 y 4000 m. s.n.m. Junto con el territorio de las divisorias forma la parte central del área de las investigaciones. Su topografía presenta gran diversidad. Destacan los elementos como crestas empinadas, despeñaderos abruptos y barrancos (fig. 0-3, sección B-B'; fig. 0-5). El clima es frío y húmedo, con precipitaciones medias anuales entre 900 y 1400 mm. Dependientemente de la altitud la temperatura media anual varía entre 8 y 12° C. La vegetación se compone principalmente de gramíneas (*Calamagrostis sp.*, *Festuca sp.*, *Poa sp.*, *Bromus sp.* y *Chloris sp.*), en las partes inferiores se encuentran árboles y arbustos.

La zona es aprovechada tanto para el pastoreo como para la agricultura. Los cultivos dependen de las lluvias, porque la aplicación de riego es mínima. Las principales plantas cultivadas son la papa, el trigo y el maíz. El pastoreo se practica todo el año disminuyéndose su intensidad solamente al final de la temporada seca.

En la zona II se pueden distinguir tres subzonas tomando en cuenta el carácter de la vegetación y el uso actual de la tierra. La subzona II-A (3700–4000 m s.n.m.) tanto por su topografía como por el tipo de la vegetación se asemeja a la zona I. La explotación de este piso se limita solamente al pastoreo.

Los campos de cultivo están situados sobre las altitudes que no sobrepasan el límite de 3700 m. s.n.m., o sea empiezan a aparecer en la subzona II-B, que se extiende hasta los 3200 m. s.n.m. Hasta este nivel en el mundo



Fig. 0-4. La parte más alta de la región de Alto Chicama vista desde la carretera Quiruvilca–Huamachuco. Cerca de 4000 m. s.n.m., zona morfo-ecológica I (*jalca*).

vegetal dominaban las gramíneas de la formación *Calamagrostis-Festuca*, que ahora dejan lugar a la formación *Festuca* asociada con *Bromus sp.* y *Chloris sp.* (fig. 0-6). La subzona II-C que llega hasta la altitud de 2800 m. s.n.m. se caracteriza además por la desaparición de heladas.

La zona morfo-ecológica III se extiende de 2000 a 2800 m. s.n.m y ocupa el área inferior de la cuenca y del valle de Alto Chicama. La topografía de la zona III es muy variada (fig. 0-3, sección A-A') y presenta declives escarpados y despeñaderos junto a laderas suaves en gran parte del valle (p.ej. arriba del pueblo de Coina, fig. 0-7). El clima es subhúmedo y templado, en las partes superiores tiende a húmedo. Dependientemente de la altitud, las precipitaciones medias anuales varían entre 600 y 800 mm. y la temperatura media anual entre 12 y 16°C.

La vegetación natural se compone de gramíneas (*Festuca sp.* y *Bromus sp.* asociadas con *Malvaceae* y *Solanoceae*), arbustos (*Lupinus sp.* y *Heliotropo sp.*) y árboles bajos (*Escallonia pendula*, *Caesalpinea espinosa*, *Juglanus sp.* y *Dodonaea viscosa*).

La zona abarca áreas extensas de campos de cultivo, algunos de ellos irrigados. Las principales plantas cultivadas son la papa, la arveja, el maíz y el trigo; además hay huertos con granadillas y limas. Sobre estas altitudes están situadas las plantaciones de árboles (fundamentalmente eucaliptos y pinos). Una parte del área de la zona se usa como pastizales.

La zona morfo-ecológica IV (1200–2000 m. s.n.m.) se extiende prácticamente ya fuera del límite del área de investigaciones. Solamente sus partes ubicadas en las proximidades del pueblo de Coina y las orillas de Alto Chicama (terrazas fluviales y declives suaves del valle; fig. 0-3, sección A-A') más abajo del pueblo se encuentran en el área investigada (fig. 0-7). El clima es subhúmedo y templado. Las precipitaciones medias anuales son de 900 mm., la temperatura de 16°C. En las partes inferiores de la zona (fuera del límite del área de investigaciones) se observan el disminuyo de la cantidad de las precipitaciones (hasta unos 200 mm.) y el aumento de la temperatura (hasta 20°C), con lo cual el clima adquiere carácter semidesértico.

La vegetación - que por la influencia de precipitaciones se hace más abundante únicamente en la región de Coina - se compone primordialmente de gramíneas (*Bromus sp.*), arbustos (*Caesalpinea espinosa* y *Seypharia spicata*) y árboles bajos (*Bombax discolor*). En las partes superiores de la zona se encuentran fértiles campos de cultivo, en parte bajo riego. Las principales plantas cultivadas son el maíz, el trigo y la alfalfa. Hay también huertos de naranjos, limas, chirimoyas y granadillas. En pequeña escala se cultiva el café.



Fig. 0-5. Parte alta de la cuenca de Alto Chicama vista desde el norte. Zona morfo-ecológica II.

La cuenca de Alto Chicama constituye una región con población densa¹. Existen varias localidades con más de medio mil de habitantes como Usquil, Huaranchal o Lucma. No obstante, las localidades mencionadas no pertenecen a la región de investigaciones, donde predomina el asentamiento disperso. El pueblo de Coina, ubicado en la terraza de Alto Chicama, en los límites de la zona morfo-ecológica IV (fig. 0-7), es la única localidad con edificación concentrada en los marcos de la región, constituida por alrededor de 100 viviendas. Otros asentamientos se caracterizan por gran dispersión de las edificaciones y falta de una plaza o camino central. Las aldeas o caseríos mayores – Cuyuchugo y Caulimalca, con 40–50 viviendas, están ubicados entre Coina y Usquil.

Para el período de algunos trabajos temporales una parte de la población se traslada a las haciendas. En la región de investigaciones están situadas las haciendas Huacamochal, Capachique y Canibamba, que después de la reforma agraria - hasta cuando formaban partes del latifundio Chuquizongo – fueron parceladas o convertidas en comunidades cooperativas. En la cuenca de Alto Chicama en los caseríos adyacentes a minas de carbón en algunas temporadas habitan mineros que trabajan por turnos. Los asentamientos mineros, entre los cuales los más importantes son La Victoria, Los Andes, Callacuyán y Yanahuanca, se componen de unas cuantas edificaciones o barracas y se abandonan para el tiempo de suspensión de la explotación. En el límite meridional del área de investigaciones se ubica un pueblo minero grande – Quiruvilca – habitado casi exclusivamente por la gente relacionada con el trabajo en las minas de Northern Peru Mining Company.

En la parte superior de la cuenca están situados los asentamientos de pastores que – junto con los asentamientos mineros - constituyen la única forma del asentamiento actual en la zona morfo-ecológica I. Los asentamientos de pastores - en su mayor parte habitados temporalmente, o sea durante la época del pastoreo – se componen de un conjunto de corrales y dos o tres chozas.

El asentamiento actual muestra clara dependencia de las zonas morfo-ecológicas. La densidad de la población se disminuye con el aumento de la altitud, así que las zonas I y II-A quedan prácticamente despobladas, mientras que la III y II-C cuentan con una población más numerosa. Los 3700 m. s.n.m., arriba de los cuales se encuentran

¹ Las características del asentamiento actual, del uso de la tierra y de la población de la región corresponden a la situación de la época de la realización de las investigaciones, o sea al año 1973.



Fig. 0-6. Parte media de la cuenca de Alto Chicama vista desde el noreste. Zonas morfo-ecológicas II-B, II-C y III.



Fig. 0-7. Pueblo de Coina rodeado por los campos de cultivo. Zonas morfo–ecológicas III y IV.

únicamente los asentamientos mineros y de pastores habitados temporalmente, crean una barrera ecológica evidente para el asentamiento actual.

La agricultura constituye actividad principal de la población local y base de la economía de la región. Las áreas de los campos de cultivo se concentran primordialmente en la parte inferior de la cuenca de Alto Chicama, siendo el límite superior para la agricultura el mismo que para el asentamiento permanente actual (3700 m. s.n.m.).

Todos los asentamientos están situados en el ámbito de los campos de cultivo o bien muy cerca de ellos. Los campos de cultivo se dividen en campos cultivados dependientemente de la temporada (tierras de secano) y campos irrigados mediante las acequias (tierras de riego), los cuales son menos frecuentes y se encuentran solamente en las proximidades del pueblo de Coina, hacienda Canibamba y en algunas partes sobre las márgenes de Alto Chicama. Las tierras de riego son las más valiosas, porque pueden ser cultivadas durante todo el curso del año (también en la época seca) sin provocar el empobrecimiento de la tierra y la necesidad de dejarla en barbecho.

La distribución de las plantas cultivadas presenta también una fuerte dependencia de la altitud (ONERN, 1973: 186). Las plantas principales para la región son el trigo, la cebada, el maíz, la papa y, en el segundo plano, la alfalfa, la arveja, el haba, la oca y el olluco. En las áreas superiores se cultivan las plantas resistentes a un clima más duro y que requieren tierras menos fértiles, como la cebada, la papa, el haba, la oca y el olluco. Además, en las zonas inferiores (III y IV) se cultivan verduras y frutales. En la zona II se encuentran plantaciones forestales, sobre todo de eucaliptos.

La ganadería es la segunda actividad de la población local. En las partes inferiores de la cuenca de Alto Chicama (zonas II-IV) se cría ganado vacuno. En los grandes pastizales de las proximidades de Huacamochal y Chuquizongo se crían también toros para la corrida. En las partes superiores de la cuenca, por encima de 3700 m. s.n.m. (zona II-A y I) los 70% de las tierras constituyen buenos pastizales que – debido a la calidad del pasto y a las condiciones climáticas – son la base de la cría de ganado ovino.

En general, se puede constatar que el asentamiento actual de la cuenca de Alto Chicama está determinado por los factores morfo-climáticos. La altitud de los 3700 m. s.n.m. constituye una barrera que separa dos áreas, a las que se da un uso distinto. Todos los caseríos, pueblos y campos de cultivo están situados por debajo de esta altitud, mientras que arriba se encuentran territorios deshabitados y asentamientos relacionados con la explotación de minas o con el pastoreo, habitados temporalmente.

INVESTIGACIONES ARQUEOLÓGICAS EN LA REGIÓN DE ALTO CHICAMA.

El trabajo presente se basa en las investigaciones arqueológicas de campo realizadas entre mayo y octubre del 1973. Las investigaciones se llevaron a cabo sobre un área de 224 Km² y su territorio, topográficamente hablando, comprendió la cuenca de Alto Chicama desde sus fuentes hasta el desemboque de la quebrada Huacamochal. Las investigaciones abarcaron también las áreas pertenecientes a las cuencas de los ríos Moche, Tablachaca y Condebamba (Marañón), colindantes con la cuenca de Alto Chicama en su parte superior y donde las cabeceras de estos ríos se entrelazan (fig. 0-2). Dichas áreas están situadas en el ámbito de una zona morfo-ecológica (I - *jalca*) y conforman unidad topográfica específica - los límites entre las cuencas son casi indistinguibles en medio de un paisaje poco variado. Los sitios arqueológicos ubicados en esta zona, a pesar de ser escasos, tienen importancia relevante para la cronología de la región.

La región de Alto Chicama no había sido objeto de investigaciones arqueológicas hasta la fecha de mis trabajos. En 1969 Jorge León Linares, el único precursor de mis investigaciones, por encargo de la Corporación de La Libertad y del Ministerio de Educación, realizó un estudio preliminar que dio su fruto en una serie de artículos en la prensa local (León Linares 1969; García 1970). En los artículos se ponen de relieve valores turísticos de la región y se hacen menciones de numerosas ruinas. Éstas, sin embargo, son muy lacónicas y distantes del reconocimiento del carácter verdadero de los hallazgos, con lo cual, en la mayoría de los casos, la correlación con mis hallazgos resulta imposible.

Durante mis investigaciones en el año 1973 algunos sitios en la región de Alto Chicama fueron visitados por Andrzej Żaki, un arqueólogo de la Universidad Polaca en el Extranjero en Londres, quien posteriormente, en los años 1974-1976, realizó investigaciones arqueológicas en la región vecina de Quiruvilca-Motil y en las partes superiores de la región de Alto Chicama (Żaki 1974, 1977, 1978, 1979, 1983).

Huamachuco constituye la única región cercana a Alto Chicama donde se llevaron a cabo trabajos arqueológicos más importantes. En los años 1941-1942 las excavaciones en esta área fueron dirigidas por Theodore McCown de University of California (McCown 1945). En los años 1968-1969 y 1973-1974 John P. Thatcher de University of Pennsylvania realizó aquí el reconocimiento de campo y las investigaciones arqueológicas de superficie (Thatcher 1972, 1975, 1980). En el año 1976 iniciaron su larga actividad Theresa y John Topic de Trent University de Peterborough (Canadá). Al principio dirigieron el "Proyecto de Estudios de Fortificaciones Prehistóricas del Norte del Perú" (1977-1980) en el cauce superior del Moche, después el "Proyecto Arqueológico Huamachuco" (1981-1989), y más recientemente - „Proyecto Catequil: Un Oráculo Antiguo Andino" (1998-2001). Principalmente los dos últimos proyectos fueron los que dieron resultados eminentes respecto al sitio monumental de Marca Huamachuco y a la cronología cultural de la región (Topic 1986, 1991, 1992; Topic y Topic 1978, 1986, 1990, 1993).

En los años 1978-1980 José Pineda Quevedo efectuó las investigaciones de superficie sistemáticas que abarcaron el área superior del valle de Condebamba desde Huamachuco hasta Cajamarca y cuyo carácter presenta semejanzas con mis investigaciones en Alto Chicama (Pineda Quevedo 1989).

En el año 2002 en la parte más alta de la cuenca de Alto Chicama y en los territorios colindantes se realizaron investigaciones arqueológicas sistemáticas, encargadas y financiadas por la empresa Minera Barrick Misquichilca S.A., cuyos planes suponían el establecimiento de la mina de oro a tajo abierto en dicha zona. Las investigaciones estaban encaminadas a la obtención del CIRA (Certificado de Inexistencia de Restos Arqueológicos) - el permiso indispensable para la actividad industrial - lo cual determinaba su carácter de preservación o de rescate. En total, se registraron casi 250 sitios, de los cuales unos 40 están localizados en la región de Alto Chicama. Desafortunadamente, no se ha publicado el informe arqueológico detallado. He tenido oportunidad de conocer solamente su resumen incluido en el informe final del estudio de impacto ambiental del proyecto minero Alto Chicama (Golder 2003), según el cual sólo una parte de los sitios registrados data al período prehispánico. Algunos sitios registrados en el presente catálogo han sido identificados con sitios del informe, lo cual se ha especificado en las descripciones respectivas. Se sabe también, que en varios sitios importantes de esta parte de la región de Alto Chicama, como Cerro Las Vizcachas, Cerro Los Melendres y Cerro Shulcahuanca, entre otros, se realizaron excavaciones.

Los objetivos de las investigaciones arqueológicas en la región de Alto Chicama realizadas en 1973 consistían en obtener los datos necesarios para la reconstrucción de la cronología cultural y el análisis del patrón de asentamiento prehispánico de la región (Krzanowski 1977, 1983, 1984, 1985, 1986; Krzanowski y Pawlikowski 1980). Los trabajos de campo comprendían fundamentalmente la confección del mapa arqueológico, el registro de sitios arqueológicos con su descripción detallada y la recolección de material de la superficie (fig. 0-8). Se realizaron también unas excavaciones de sondeo a escala muy limitada. Para el levantamiento arqueológico de

la región de Alto Chicama se utilizaron dos tipos de mapas. Como mapa básico de orientación fue empleado el mapa topográfico impreso a escala 1:100 000, publicado por el Instituto Geográfico Militar en Lima en 1970 (Carta Nacional, hoja Cajabamba). Para la localización precisa de los sitios sirvió un mapa especial a escala 1:10 000, elaborado por el Servicio Aereofotográfico Nacional, por encargo del Instituto Nacional de Investigación y Fomento Mineros en 1965. Sobre esta base se han confeccionado mapas de ubicación de los sitios con sus delimitaciones y algunos de sus elementos distinguibles, como conjuntos de edificaciones, caminos, tumbas, acequias, etc.



Fig. 0-8. Autor durante las investigaciones en el sitio Cerro El Redondo (junio de 1973).

Durante la primera fase del reconocimiento de la región de Alto Chicama se realizaron las entrevistas con los lugareños, orientadas a la obtención de las informaciones relacionadas con las ruinas. Por otro lado, se analizaron minuciosamente los mapas en búsqueda de topónimos que podrían indicar una localización potencial de los sitios arqueológicos. Las fotos aéreas de toda la zona de investigaciones dieron la posibilidad de la ubicación inicial de muchos sitios con elementos arquitectónicos que resaltaban en la superficie. El reconocimiento básico de la región se realizó mediante la penetración sistemática de toda la zona. En resultado, se han registrado 98 sitios arqueológicos, cuya ubicación ha sido marcada en el mapa arqueológico general (fig. 0-18).

Para los fines de registro he establecido el sistema arbitrario de codificación asignando a todos los sitios el símbolo AC (abreviación del nombre del Alto Chicama) con un número sucesivo. Según la posibilidad, a los símbolos he añadido nombres propios o topónimos de lugar de los sitios.

Durante las investigaciones de campo he registrado todas las evidencias de la actividad antigua del hombre. Los sitios presentan una diferencia considerable en cuanto a su tamaño, ubicación, estado de conservación o tipo

de monumentos. Para dar algunos ejemplos: la superficie de los sitios varía entre 0,2 y 40 Ha; hay sitios de una arquitectura totalmente destruida y otros cuyos muros se preservan hasta 3 m. de altura.

Los monumentos investigados pueden ser divididos en siete grupos principales: conjuntos de edificios, construcciones defensivas, corrales para llamas, muros de contención y terrazas, acequias y estanques, caminos y, por último, tumbas y cementerios. Con frecuencia he asignado un sólo nombre y símbolo reuniendo varios objetos que mostraban conexiones topográficas y/o funcionales (p.ej. asentamiento, corrales para llamas, camino, acequia, etc.).

Los trabajos de campo consistían también en la elaboración de planos detallados de unos asentamientos relativamente bien preservados: AC-63, AC-75, AC-86, AC-89, AC-92 y AC-97. Los planos a escala 1:400 muestran todas las construcciones visibles en la superficie de los sitios y de manera aproximada reflejan la topografía. Para su elaboración he utilizado la cinta métrica y la brújula geológica con inclinómetro y el método de intersecciones y perpendiculares. A pesar de su relativa rapidez y bajo costo, el método aplicado – propenso de provocar errores lineales y en el ángulo, difíciles de determinar – podría influir en la exactitud de los planos. En consecuencia, los planos incluidos en el catálogo constituyen croquis a una escala aproximada.

Durante las investigaciones se ha recolectado material de superficie obteniendo colecciones (básicamente de cerámica) procedentes de 54 sitios. El material no se ha descubierto en los sitios cuyo carácter implicaba su ausencia, como caminos o corrales para llamas. Tampoco ha sido encontrado donde la superficie estaba cubierta de vegetación densa. Alguna cantidad del material ha sido recuperada mediante excavaciones de sondeo, de carácter limitado. En total, se efectuaron 21 sondeos, de 2-3 m² de superficie, en los 12 sitios siguientes: AC-35, AC-52, AC-57, AC-75, AC-83, AC-89, AC-90 y AC-93 (uno en cada sitio); AC-63 (dos); AC-86 y AC-97 (tres en cada sitio); AC-92 (cinco). Las excavaciones se realizaron principalmente en los sitios donde fue descubierto escaso o nulo material de superficie y, también, en los sitios donde se mostraba oportunidad de obtener datos estratigráficos. No obstante, la realización de este último objetivo resultó imposible, debido a la presencia de roca firme sobre la profundidad de 20-60 cm. El grosor de la capa con restos culturales en cada caso no sobrepasaba 20 cm. Además, en algunos casos he limpiado tumbas saqueadas, lo cual permitió recuperar material interesante, especialmente de los sitios AC-2 y AC-83.

Aparte de la cerámica - que constituye la mayoría de los objetos recolectados – se han encontrado varios artefactos de piedra, entre los cuales, sin contar unos pocos restos procedentes de la fabricación de herramientas de piedra, predominan molinos o morteros. Los más comunes son molinos planos rectangulares hechos de grandes losas de piedra con batanes en forma ovalada. Menos frecuentes son morteros pequeños, en forma de cuencos de paredes gruesas, y con manos de moler de forma esférica².

En toda la región investigada hay abundantes relictos de la arquitectura prehispánica, ya que los sitios, en su mayor parte, conforman ruinas de los conjuntos arquitectónicos. Los modos de construcción durante todo el período conocido se caracterizan por poca diversificación. El porqué de esta situación podría radicar no en la continuación de la tradición local, sino más bien en el hecho, de que en este caso se trata del tipo de la construcción provincial o rural. En la cuenca de Alto Chicama faltan estructuras que destaquen por su arquitectura particular.

Todos los monumentos prehispánicos fueron levantados con piedra. Los muros se construyeron aplicando siempre la misma técnica, llamada *pirca*, aún muy popular en el Perú actual, que consiste en colocar piedras irregulares una sobre otra, uniéndolas con “argamasa” de barro mezclada con trozos de piedra. El espesor de los muros tiene normalmente unos 40 cm., aunque hay casos (p. ej. muros defensivos), cuando alcanza 150 cm.

En los muros destacan partes de esquinas y entradas construidas con especial trabajo de bloques en forma de prisma rectangular, con mayor frecuencia colocados verticalmente. Tal modo de construcción permite distinguir un antiguo portal de un hueco accidental, incluso en los muros muy destruidos. Los portales son pequeños: su ancho no sobrepasa 80 cm y su altura – 100 cm. Sin embargo, su tamaño disminuido no puede ser considerado una excepción propia para la región de Alto Chicama, ya que en toda la región de los Andes (en algunas regiones también hoy en día) constituye un elemento característico de la vivienda rural.

En algunos muros se construyeron nichos, que, aunque no en gran cantidad, se pueden observar en todos los sitios, fundamentalmente en los de las épocas tardías. El tamaño de los nichos no es muy grande: la mayoría tiene forma de un cuadrángulo cuyo lado mide 30 cm.

Un rasgo común y característico de todos los edificios o viviendas prehispánicas de Alto Chicama es su planta cuadrilateral. A partir del criterio del número y plano de habitaciones se pueden distinguir sus tres tipos principales (fig. 0-9). El tipo I es el más simple y consta de una habitación con una entrada localizada en la pared más larga. En algunos casos la habitación está parcialmente dividida por un muro bajo, en otros el muro delimita solamente

² En 1974 todo el material recuperado durante los trabajos de campo, con excepción de los morteros - los cuales permanecieron en los sitios - fue depositado en el Seminario Arqueológico del Instituto Riva-Agüero en Lima.

algún fragmento de la habitación (con mayor frecuencia un cuadrángulo de un tamaño de 1 por 1 m.), donde, como se puede suponer, se encontraba el hogar. El tamaño y las proporciones de las edificaciones del tipo I son muy diversos. Sus lados más largos tienen de 2 a 7 m.; la superficie de viviendas varía entre 3–4 y casi 25 m².

El tipo II muestra muchas semejanzas con el I, sin embargo, está ampliado por una especie de zaguán. Es difícil determinar si este último cumplía el papel de la segunda habitación o de un patio pequeño en el frente. Ambas entradas casi siempre están situadas sobre el mismo eje. En general, el zaguán es mucho más pequeño de la habitación principal, su ancho tiene 1,5–2,0 m. y la superficie 4–5 m². La superficie total de la edificación del tipo II es de 14–16 m².

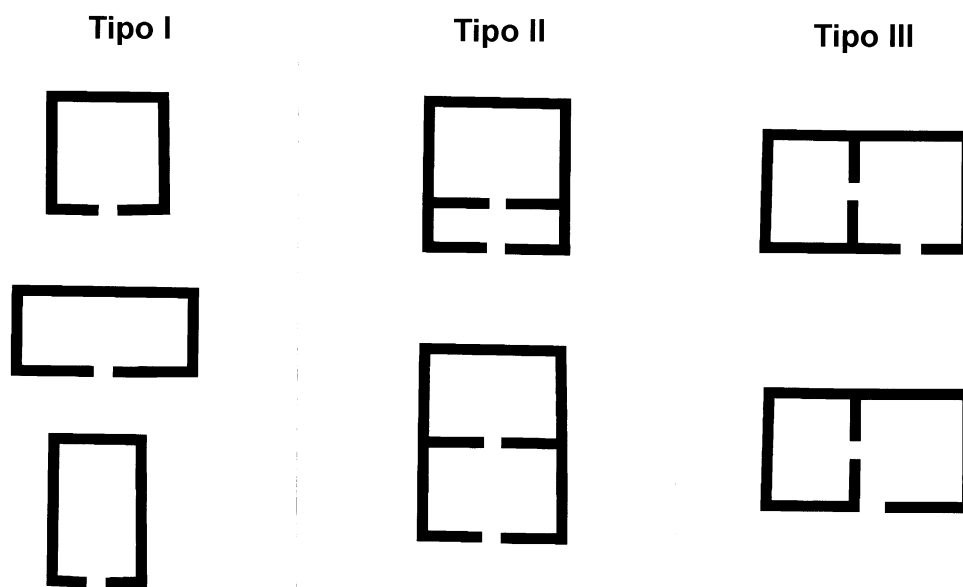

Fig. 0-9. Tipos de viviendas identificados en los sitios arqueológicos de la región de Alto Chicama.

La vivienda del tipo III consta de dos espacios o habitaciones. La entrada a la segunda habitación está localizada perpendicularmente a la entrada principal, situada bien en el medio de la pared de la primera habitación, bien en una de sus esquinas, junto a la pared divisoria, mientras que la segunda entrada se encuentra siempre en el centro. La edificación es de planta rectangular, de un tamaño de 6 por 4 m. y superficie de 20–40 m².

Poco se puede decir en cuanto a la técnica de construcción y el tipo de techo, dado que a nuestros tiempos no se han preservado restos algunos tanto del techo mismo como de los hastiales. Los muros de las viviendas bien conservadas tienen una altura similar, por lo cual se puede suponer que estaban cubiertos por techos a cuatro aguas. En muchos casos en las paredes de las viviendas se descubrieron especies de clavos de piedra que podrían constituir elementos que sostenían la construcción del techo, distribuyendo su peso en todas las paredes de la edificación (fig. 63-5). Con alto grado de probabilidad la vivienda se cubría con techo de paja ichu - método que sigue siendo aplicado en toda la sierra.

Dado que tanto la cultivación como la construcción requerían una adaptación de los declives montañosos, en la región de Alto Chicama hay abundantes andenes. Su modo de construcción, que refleja las diferencias relacionadas con la destinación, permite dividirlos en terrazas (en el sentido estricto de la palabra) y muros de contención.

Sobre las terrazas – construidas generalmente solamente en los límites del asentamiento – se levantaron edificios. Su superficie es plana o suavemente inclinada. Su altura es relativamente grande y alcanza hasta 2–3 m. El modo de construcción de los muros no difiere del empleado en el caso de las edificaciones. En consecuencia hay que constatar, que las terrazas conformaban un elemento arquitectónico del asentamiento. Debido a la situación topográfica de la mayoría de los sitios, la construcción de las terrazas fue la condición sine qua non para el desarrollo más amplio del asentamiento.

En general, la altura de los muros de contención es menor de la de las terrazas y alcanza a lo máximo 1–1,5 m., la superficie entre ellos es mucho más inclinada. Como se puede suponer, los muros de contención se construían

con el objetivo de proteger el declive de la erosión y de atenuar el ángulo de su inclinación. Considerando ambos objetivos, su relación con la actividad agrícola es evidente. Los muros de contención – siendo vestigios de los campos de cultivo antiguos - están localizados por debajo de los asentamientos o en complejos aislados y abarcan a veces áreas muy extensas, lo cual confirma la intensidad de la agricultura prehispánica.

En la región de Alto Chicama se han registrado además construcciones especiales de carácter defensivo. En casos excepcionales el acceso al asentamiento está dificultado por fosos profundos (p.ej. AC-74). Con mayor frecuencia el asentamiento está rodeado por murallas, que, sin embargo, nunca rodean su superficie entera, separándolo solamente por la parte de más fácil acceso y constituyendo más bien una continuación de la estructura defensiva de edificación. En tres sitios se encuentran grandes murallas levantadas con fines estrictamente defensivos, uno en el Cerro Mal Paso (AC-66) y dos dobles en el Cerro Condor Cana (AC-10) y Cerro Huanaco (AC-77), donde atraviesan la cresta. Las murallas no están conectadas con otras edificaciones del asentamiento, aunque hay algunos ambientes aislados adosados a ellas. De hecho, las murallas forman altas terrazas sobre las que se levantó un muro. Su altura total alcanza 3 m. y el espesor llega hasta 1-1,5m. Los muros que en forma de 4-5 semicírculos rodean el sitio Cerro Quishuar (AC-69) quizás también formaban estructuras de carácter defensivo, sin embargo, su alcance parece demasiado grande en relación con el tamaño del asentamiento.

En algunos sitios más (p.ej. AC-66, AC-63, AC-86) hay muros que habrían formado parte de fortificaciones, aunque tanto su ubicación, como el trazado indican, que se trata de unas construcciones quizás inacabadas.

Debido a una cantidad escasa de las tumbas descubiertas (solamente en 7 sitios), se han obtenido pocos datos respecto al modo de entierro de los difuntos. Se han registrado dos tipos de entierros. El primero consistía en enterrar los difuntos, frecuentemente unos cuantos conjuntamente, en nichos bajo piedras grandes (p.ej. AC-83) o en grietas en la roca (p.ej. Cerro Pergoche – AC-57). El segundo modo comprendía el entierro en cámara funeraria de forma rectangular, con paredes revestidas de piedras (p.ej. Huacamochal – AC-1). El único cementerio grande descubierto (aproximadamente 3 Ha.) pertenece al asentamiento Cerro La Cuchilla (AC-83), donde bajo grandes piedras se enterraban dos o tres individuos. Las tumbas estaban parcialmente selladas con piedras.

En la región de Alto Chicama se han registrado también vestigios de caminos prehispánicos. Sus fragmentos, localizados en el ámbito o en proximidad directa con los sitios AC-1, AC-59 y AC-51, se pueden observar sobre una distancia que en total mide unos 2,5 Km. Tres tramos del camino han sido clasificados como un sitio aparte (AC-13). El ancho de los caminos es de 1 a 2 m. En general, por ambos lados sus límites están marcados por filas de piedras (fig. 13-2), algunos de sus segmentos (principalmente los situados en el ámbito del asentamiento) están pavimentados. Algunos tramos de los caminos llevan por cumbres (con frecuencia bastante escarpadas), donde en varias partes se construyeron peldaños o escaleras.

Otro grupo de hallazgos constituyen corrales para llamas. Como tales se han clasificado conjuntos concentrados ubicados fuera de los asentamientos, cuya estructura muestra semejanzas con corrales para ganado modernos. Un corral típico conforman muros bajos (hasta 1,5 m.) que rodean un espacio irregular, al que, muy frecuentemente, lleva una entrada estrecha. Los muros se levantaron con la técnica *pirca*, pero con mucho menos cuidado que las paredes de edificaciones o muros de terrazas, y prácticamente sin uso de argamasa de barro.

La superficie de los corrales es muy variada, sin embargo, en la mayoría de los casos tiene 20–30 m². Los corrales colindan uno con otro formando complejos a modo de “células”. Actualmente están en mal estado de conservación: de los muros se preservan solamente capas inferiores de piedras. Grandes partes de las laderas no muy escarpadas rodeadas de muros en el ámbito de asentamientos permiten suponer que los corrales se situaban también dentro de sus límites.

En toda la cuenca de Alto Chicama he descubierto muy escasas construcciones relacionadas con el transporte o almacenamiento del agua. Solamente en tres sitios (AC-1, AC-67 y AC-86) se presentan vestigios de las acequias. Hoy en día estas acequias no se utilizan y en muchas partes están cubiertas por vegetación o una capa de tierra. La mayor parte conforma una zanja en tierra que atraviesa el declive, de unos 60 cm. de ancho, pero hay tramos que fueron excavados en roca. Todas las acequias suministraban el agua de arroyos vecinos a las áreas cercanas a los asentamientos.

A poca distancia de tres sitios (AC-70, AC-86 y AC-89) se encuentran construcciones en tierra que considero estanques de agua (fig. 86-2). Todos constituyen concavidades de forma redondeada o irregularmente ovalada, a veces con terraplenes, de una superficie de 100–140 m² y una profundidad que actualmente no sobrepasa 1,5 m. Los estanques están localizados a una distancia de 100–150 m. de los asentamientos, topográficamente abajo de ellos, con excepción de uno, situado arriba del sitio AC-89. Según lo susodicho, el agua se almacenaba aquí más bien para la irrigación de los campos o para los animales y no para el abastecimiento del asentamiento. El agua, como se puede suponer, no procedía de la lluvia, sino se suministraba de los arroyos cercanos por medio de las acequias y se utilizaba durante la temporada seca, cuando los arroyos quedaban sin agua.

Años	Períodos	Alto Chicama	Huamachuco	Costa Norte
1533	Horizonte Tardío	Yuraccama	Santa Bárbara	Inca
1500			Tuscan	Chimú Lambayeque
	Intermedio Tardío	(Yigueda)		
1000	Horizonte Medio	?	Huamachuco Tardío Amaru	Huari
500	Intermedio Temprano	Mollepata	Huamachuco Temprano	Moche
d. C.			Purpucala	Salinar
0				
a. C.				
500	Horizonte Temprano	Totorapamba	Sausacocha	Cupisnique
		Pelón	Colpa	
1000		?	Huachac	
1500				

Fig. 0-10. Cuadro cronológico de la región de Alto Chicama.

CRONOLOGÍA CULTURAL Y PATRONES DE ASENTAMIENTO.

La cronología cultural de la región de Alto Chicama ha sido elaborada exclusivamente a partir del material obtenido durante las investigaciones realizadas en 1973. La cerámica recolectada constituyó la base para indicaciones más importantes en la materia de la cronología. Por medio de su análisis se ha llegado a la distinción de conjuntos cerámicos característicos y se han determinado sus relaciones espaciales y cronológicas (Krzanowski 1984, 1986; Krzanowski y Pawlikowski 1980).

Las cinco fases distinguidas de modo susodicho han sido confirmadas por resultados del análisis de los patrones de asentamiento. La secuencia cultural para la región de Alto Chicama no es completa y tampoco abarca a todos los períodos. No se han descubierto vestigios que puedan ser asignados a los períodos precerámicos o al Período Inicial. Los sitios más antiguos pertenecen al Horizonte Temprano, algunos al Período Intermedio Temprano, la mayoría – al Período Intermedio Tardío y al Horizonte Tardío. Ningún sitio ha sido relacionado con el Horizonte Medio (véase tabla 2).

Las investigaciones permitieron distinguir cinco fases del desarrollo cultural de la región de Alto Chicama (fig. 0-10), entre los cuales destacan dos tradiciones culturales mayores. La más antigua cae al Horizonte Temprano (Pelón), la más moderna al Período Intermedio Tardío (Yuraccama).

Horizonte Temprano.

En este período se han distinguido dos fases: Pelón y Totorapamba. Ambas fases se caracterizan por la cerámica de paredes delgadas, con decoración simple punteada, incisa o grabada. En cuanto a las formas predominan cuencos y ollas sin cuello, todos con modelado del labio muy diversificado. En la elaboración de la pasta se utilizaron atemperantes hechos unicamente de varias rocas magmáticas trituradas (Krzanowski y Pawlikowski 1980).

Un elemento propio para la cerámica de la fase Pelón constituye la decoración tipo pastillaje en forma de rollito en zigzag pegado al borde de vasija. Entre las ollas sin cuello destacan los con un ornamento en forma de una línea grabada junto al labio (fig. 0-11). Tanto las semejanzas de la cerámica Pelón a la cerámica temprana de otras

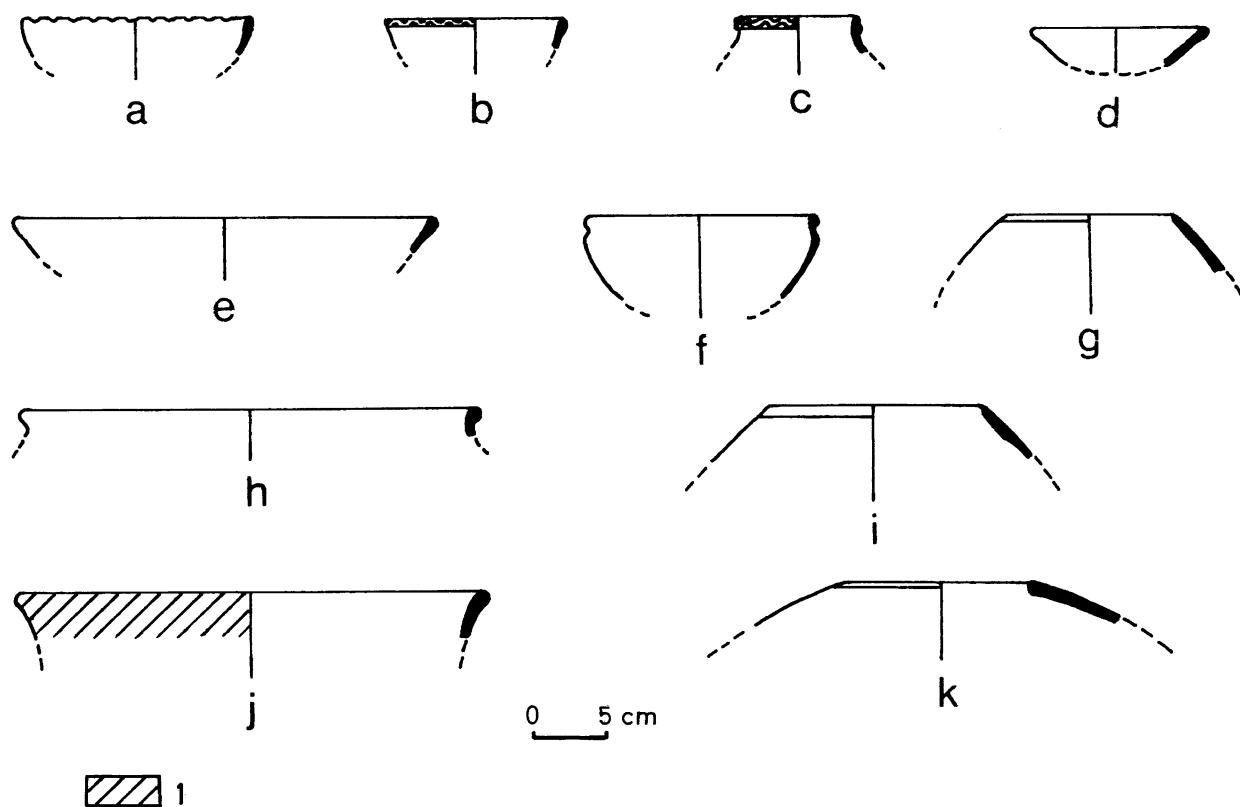

Fig. 0-11. Cerámica de la fase Pelón del Horizonte Temprano. Leyenda: 1 – pintado en rojo, c – según Žaki 1977.

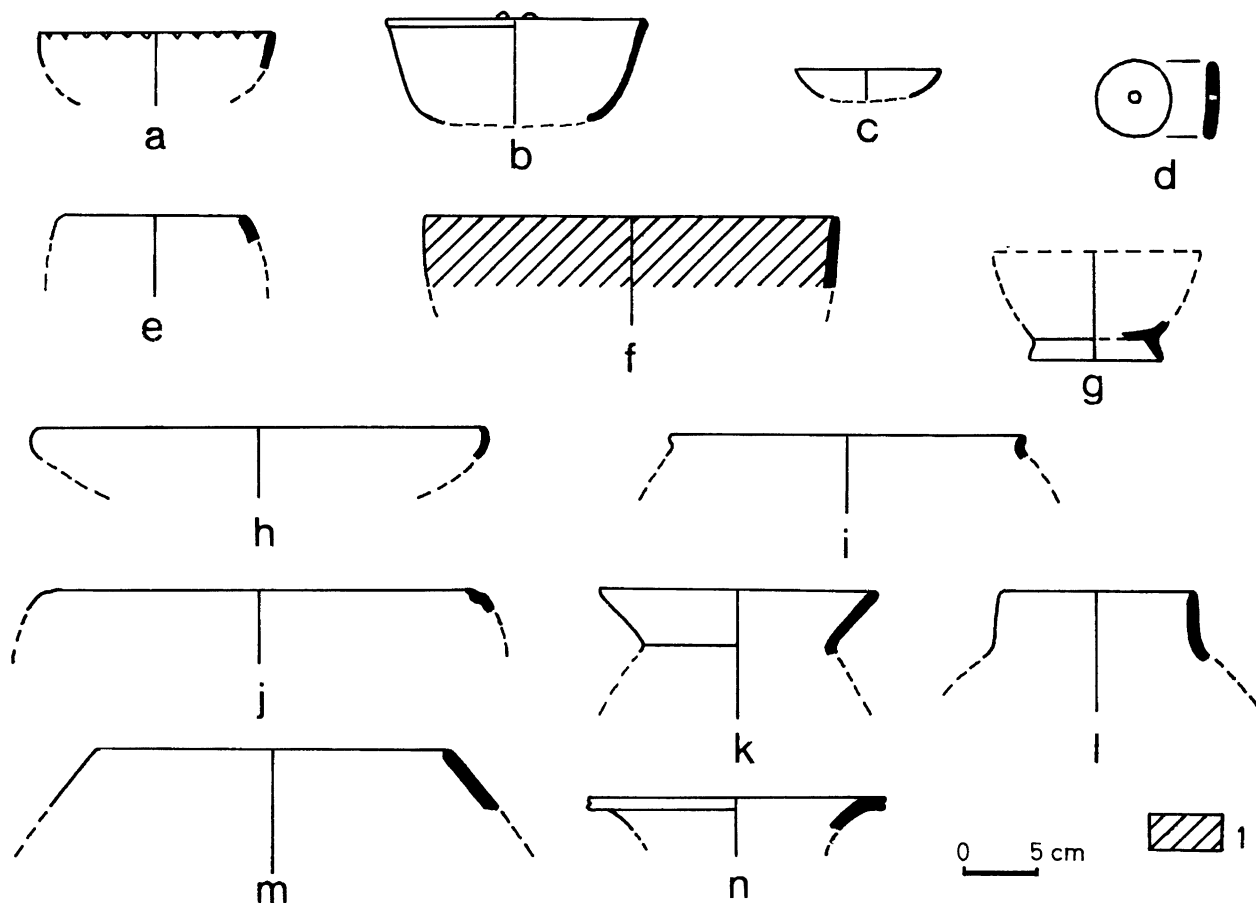

Fig. 0-12. Cerámica de la fase Totorapamba del Horizonte Temprano. Leyenda: 1 – pintado en rojo.

regiones, como la fecha radiocarbónica 720 ± 90 a.C. obtenida para el sitio Cerro Pelón (Žaki 1979), permiten situar esta fase en el medio del Horizonte Temprano.

La fase Pelón se distingue por el patrón de asentamiento muy particular, que no está relacionado con sitios tempranos de las regiones vecinas ni presenta semejanzas con los patrones de los períodos posteriores de la región de Alto Chicama (Krzanowski 1983, 1984).

Casi todos los sitios fechados a la fase Pelón están ubicados en la zona morfo-ecológica I, o sea en la *jalca* (arriba de 4000 m. s.n.m.) y son aquí los únicos vestigios del asentamiento prehispánico permanente, mientras que, tanto en la región vecina de Huamachuco (Topic y Topic 1990), como en general en todo el territorio de los Andes del Perú septentrional, los sitios del Horizonte Temprano están situados mucho más abajo, en la altitud entre 2800 y 3700 m. s.n.m. Posiblemente se trata aquí de un dualismo socioeconómico, análogo al conocido de la región de Junín en los Andes centrales, donde las sociedades andinas tempranas se dividían en los agricultores que habitaban valles cálidos y pastores que vivían en la zona de puna (Parsons y Matos 1978).

A la fase Pelón corresponden cinco sitios: AC-34, Cerro Vizcachas (AC-91), Cerro Los Melendres (AC-92), Cerro Palo Blanco (AC-95) y Cerro Pelón (AC-97). Todos constituyen asentamientos pequeños, de una superficie que no sobrepasa 1,5 Ha. Están situados sobre elevaciones, pero no presentan evidencias de construcciones que puedan clasificarse definitivamente sin dudas como defensivas. Un elemento característico para el asentamiento de la fase Pelón es la unidad doméstica conformada por una vivienda de dos espacios (el tipo III) con una plaza pequeña colindante y dos anexos uniespaciales aislados, ubicados a veces en alguna distancia del edificio principal (Krzanowski 1983, 1984).

La fase Totorapamba, asignada a la segunda mitad del Horizonte Temprano, hereda muchos elementos de la fase Pelón. En cuanto a la cerámica, el porcentaje de las formas con bordes fuertemente modelados se disminuye a favor de bordes simples con labio redondeado. Entre los recipientes de este último grupo resaltan ollas grandes, de cuello alto y recto y con unión cuello-cuerpo bien marcada. Aparecen también bordes con labio acanalado, recipientes de base anular y piruros de tiestos (fig. 0-12). La cantidad de las vasijas de paredes gruesas es mucho mayor que en la fase Pelón.

Sin embargo, el cambio más importante consiste en el abandono de la zona morfo-ecológica I, o sea la *jalca*. Los asentamientos de la fase Totorapamba están ubicados por debajo de 3700 m. s.n.m., en la zona morfo-ecológica II-B e incluso en la zona III. Dicho cambio presenta una situación análoga a la que tiene lugar en la región de Huamachuco (Topic y Topic 1990) y, con alto grado de probabilidad, se debe al hecho de que los tipos

especializados de las economías anteriores fueron sustituidos por otro modelo de economía, de carácter mixto, basado en la agricultura y el pastoreo.

Como en la fase anterior, los sitios están localizados sobre promontorios, pero faltan de fortificaciones algunas y su plano no muestra rasgos de carácter defensivo.

Otro rasgo que distingue ambas fases es la unidad doméstica característica para la fase Totorapamba, que consta de una vivienda de dos espacios, cuatro o cinco anexos uniespaciales, todos rodeados por un muro. Destaca aquí el aumento del número de los anexos y la delimitación marcada de las unidades domésticas dentro del asentamiento (Krzanowski 1984: 122-130).

A la fase Totorapamba corresponden siete sitios: AC-9, Cerro Venado (AC-33), Cerro Melcot (AC-35), AC-51, Totorapamba I (AC-52), Totorapamba II (AC-53) y Cerro La Victoria (AC-86). Todos los sitios constituyen asentamientos no muy grandes, de una superficie que no sobrepasa 2,5 Ha. De especial atención parece un tramo del camino (sitio AC-51) relacionado con el complejo de los asentamientos Totorapamba.

Período Intermedio Temprano.

A partir del análisis de la cerámica he distinguido fase Mollepata que debería ser asignada a la primera mitad del Período Intermedio Temprano. La fase se caracteriza por gran cantidad de la cerámica pintada en rojo y la presencia de bordes con labio acanalado (fig. 0-13). De la cerámica decorada aparecen fragmentos con impresiones de uña y pintados en blanco sobre rojo. Se nota también la presencia de la cerámica fina de caolín procedente de Cajamarca y cucharillas (Krzanowski 1984; Krzanowski, Pawlikowski 1980).

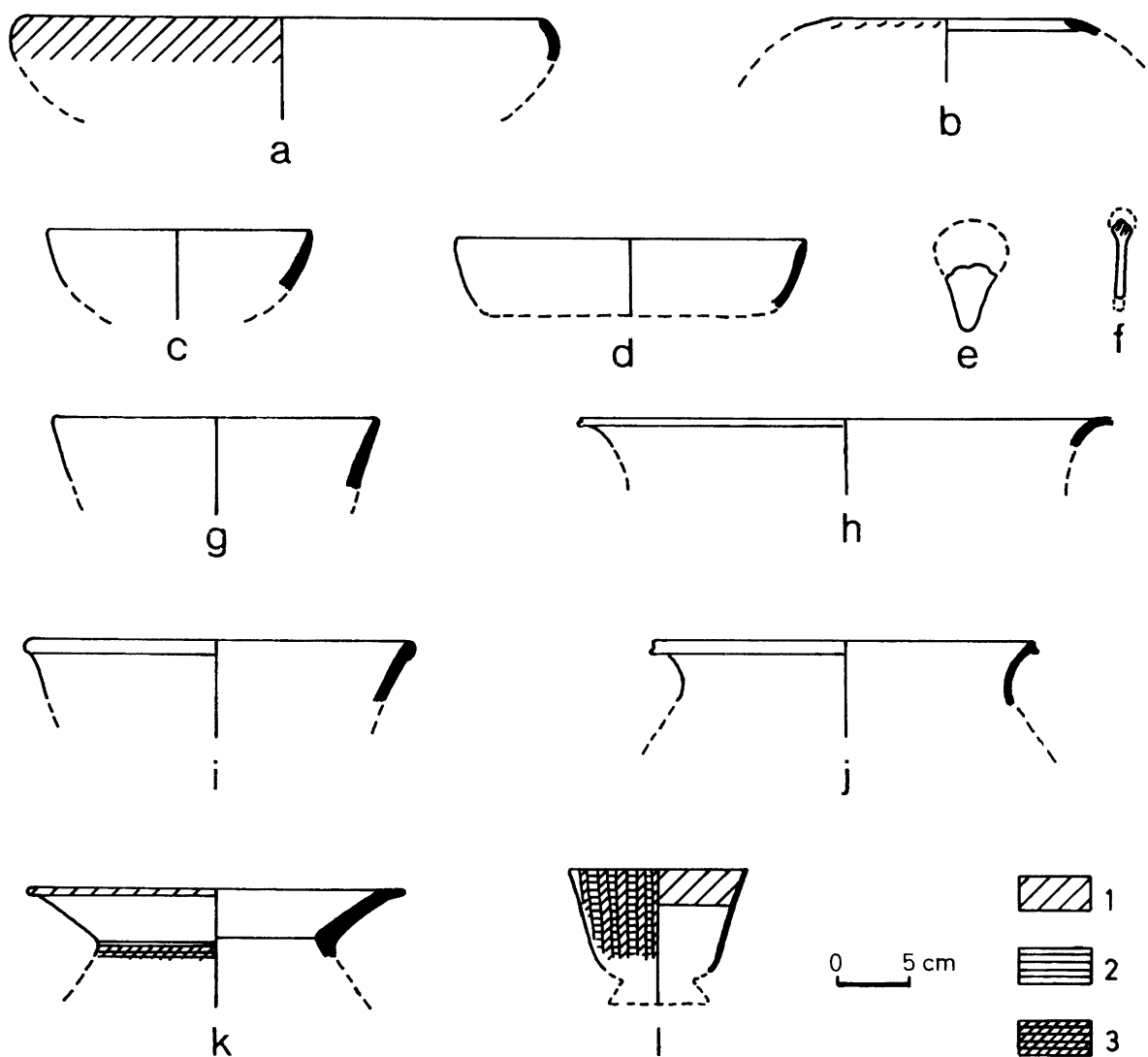

Fig. 0-13. Cerámica de la fase Mollepata del Período Intermedio Temprano. Leyenda: 1 – pintado en rojo, 2 – pintado en blanco, 2 – pintado blanco sobre rojo.

En términos generales, la cerámica de Mollepata presenta semejanzas con la de la fase Purpucala de Huamachuco y de los sitios ubicados en el cauce superior del río Moche y Virú, fechados también al Período Intermedio Temprano (Žaki 1978, 1979).

En la región de Alto Chicama se conocen solamente cuatro sitios que pertenecen a esta época: Mollepata (AC-11), Shiguillan (AC-29), Cerro Tayu (AC-32) y Cerro Yanahuanca (AC-90). Los sitios de la fase Mollepata son más grandes en comparación con los del Horizonte Temprano y ocupan una superficie de 2,2 a 3,6 Ha.

Tres de dichos sitios constituyen asentamientos situados sobre una altitud entre 2300 y 2900 m. s.n.m., o sea, en general, en la zona morfo-ecológica III. El sitio Cerro Yanahuanca es el único sitio localizado en la zona de puna. Es muy probable que el sitio – que en la fase Yuraccama cumplía el papel del lugar de culto – adquirió este carácter ya por aquel entonces.

Período Intermedio Tardío y Horizonte Tardío.

En la región de Alto Chicama la más relevante para los períodos tardíos es la fase Yuraccama, cuyos principios remontan probablemente al Horizonte Medio y cuyo fin coincide con la llegada de los españoles.

En la cerámica de la fase Yuraccama predominan ollas con bordes fuertemente expandidos arqueados. Aparecen también varios tipos de la cerámica decorada, entre los cuales el más popular en Alto Chicama es el estilo llamado Huamachuco Impreso. Su ornamentación se compone de series de círculos pequeños impresos en la unión cuello-cuerpo o bien sobre el cuerpo de ollas. De vez en cuando el adorno está acompañado por incisiones en forma de líneas o pastillaje (fig. 0-14). También hay ollas y cuencos con bordes dentados o decorados con series de concavidades (fig. 0-15).

Otro estilo, llamado Huamachuco sobre Blanco, está representado por ollas de paredes gruesas, cubiertas con engobe blanquiza en la que se pintaron eses, círculos y líneas irregulares de color rojo y marrón oscuro (fig. 0-16).

A elementos característicos para la fase Yuraccama pertenecen también mangos-convexidades con un ornamento de ranuras y recipientes perforados, con agujeros redondos o multilaterales.

Ambos estilos – tanto Huamachuco sobre Blanco como Impreso – están presentes en la fase Tuscan de Huamachuco. Sin embargo, el primer estilo parece ser específico para la región de Huamachuco, mientras que el segundo – para Alto Chicama (Krzanowski 1986; Topic y Topic 1990).

El análisis del material cerámico lleva a la suposición de que solamente algunos de los sitios de la fase Yuraccama fueron poblados desde el principio del Período Intermedio Tardío, o posiblemente desde finales del Horizonte Medio. Considerando lo susodicho se ha distinguido otra fase, denominada Yigueda. No obstante, la supuesta existencia de la fase Yigueda puede ser un mero reflejo de la diversificación en los marcos de la fase Yuraccama y, como supuesta, debe considerarse condicional, mientras que no se obtengan datos más fidedignos.

En comparación con la fase posterior, en Yigueda prevalece la cantidad de la cerámica pintada en rojo y de bordes de labio engrosado. En cuanto a la cerámica con decoración impresa destaca aquí el motivo de círculos con línea serpenteada, el cual puede considerarse uno de los elementos distintivos entre la cerámica de estilo Huamachuco Impreso de ambas fases (fig. 0-14). Los recipientes perforados con agujeros multilaterales parecen ser típicos para la fase Yigueda.

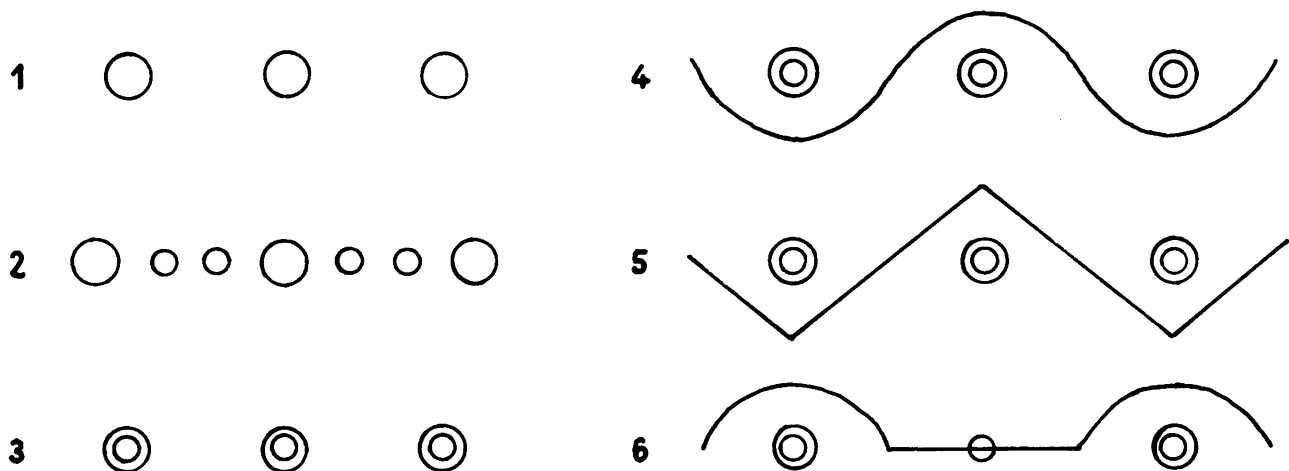

Fig. 0-14. Motivos decorativos de la cerámica Huamachuco Impresa.

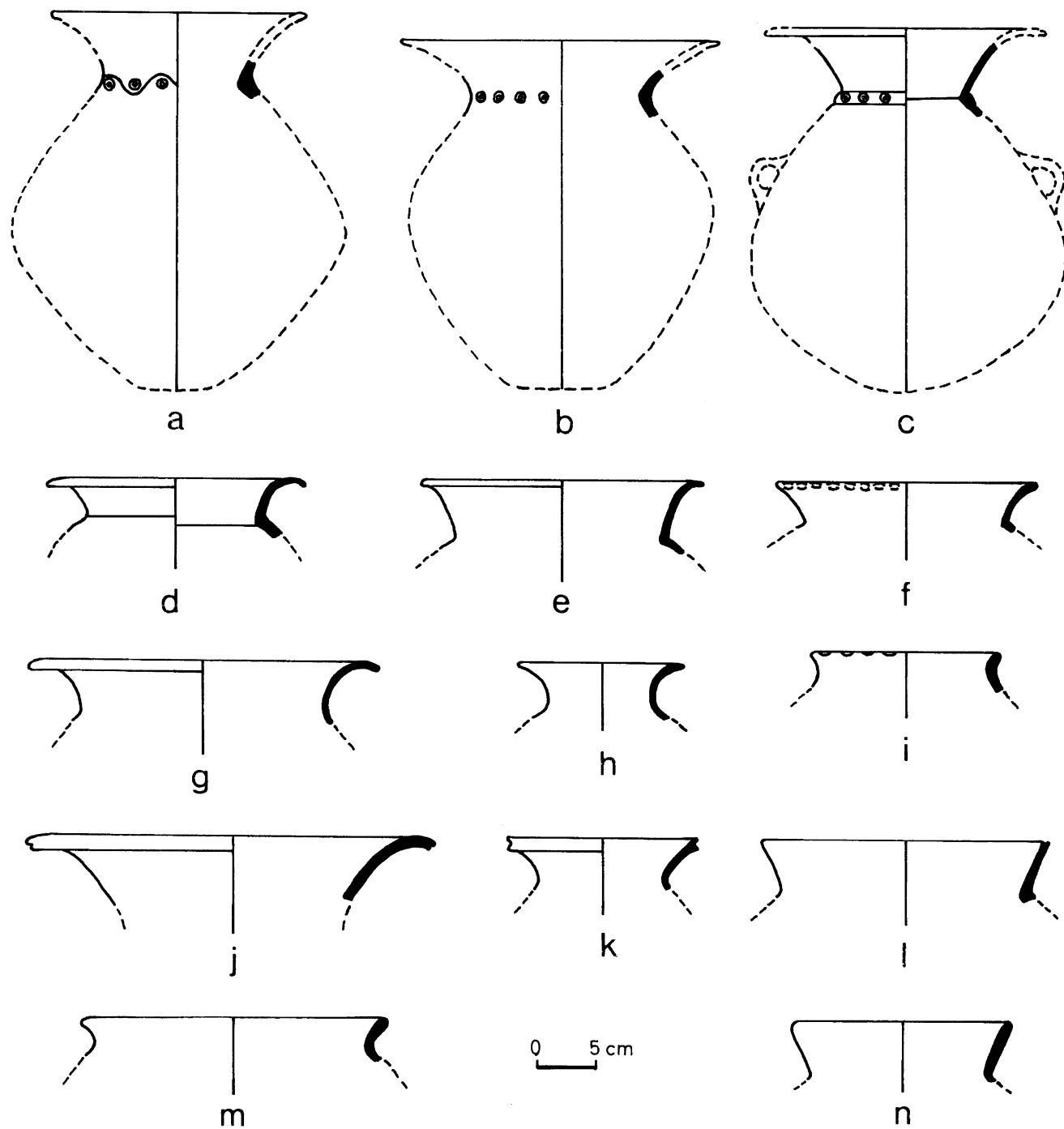

Fig. 0-15. Cerámica de la fase Yuraccama del Período Intermedio Tardío (reconstrucción de formas según McCown 1945).

Para la cerámica de los períodos tardíos es muy característico el uso de materia prima nueva en forma del atemperante de esquistos triturados (Krzanowski y Pawlikowski 1980). En la region de Alto Chicama con este atemperante se producía más de los 80% de vasijas.

Entre la cerámica importada en los sitios Yigueda-Yuraccama se encuentra la cerámica de caolín de Cajamarca y la cerámica negra de estilo Chimú de la costa. Este último tipo se ha descubierto en las tumbas y muy pocas veces aparece en la superficie de los asentamientos³. Un hecho que parece confirmar las relaciones estrechas entre la región de Alto Chicama y la costa es la existencia de un centro alfarero antiguo en la aldea de Caulimalca.

³ Muchos recipientes de estilo Chimú provenientes de los cementerios de la región de Alto Chicama están en posesión de los habitantes del valle.

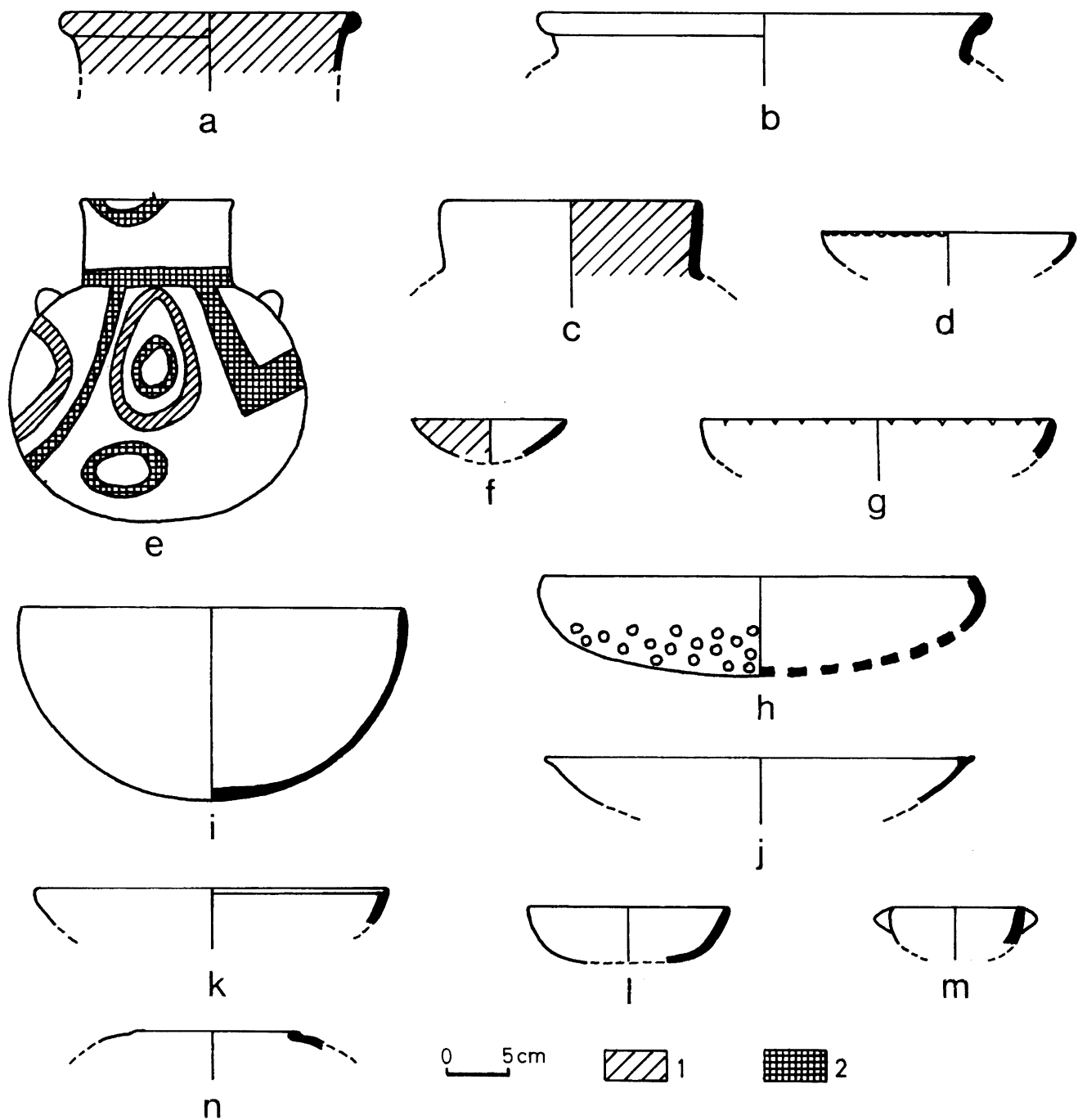

Fig. 0-16. Cerámica de la fase Yuraccama del Período Intermedio Tardío. Leyenda: 1 – pintado en rojo, 2 – pintado en marrón oscuro, e – según Thatcher 1972, h – según McCown 1945.

La cerámica producida aquí muestra claros vínculos tecnológicos y estilísticos con la tradición Chimú-Inca (Krzanowska y Krzanowski 1976).

La situación de la región durante el Horizonte Tardío es ambigua. Faltan evidencias claras de la influencia incaica en el material cerámico y no se han descubierto ningunos cambios que permitan distinguir alguna fase tardía. La poca huella dejada por los incas es analógica a la situación en la región de Huamachuco, donde, no obstante, para el Horizonte Tardío se ha distinguido la fase Santa Bárbara (Topic y Topic 1990).

A la fase Yuraccama corresponden 54 sitios. La ocupación de 5 o 9 de ellos se remontaría también a la fase Yigueda. El patrón de asentamiento en ambas fases, sin embargo, no presenta diferencias.

En cuanto a la densidad de población y el tamaño de los asentamientos la fase Yuraccama constituye una época relevante en la historia de la región de Alto Chicama (Krzanowski 1985). Los asentamientos de esta fase, cuya

superficie sobrepasa 30 Ha., contrastan no solamente con los sitios de épocas precedentes que no alcanzan 4 Ha., pero incluso con aldeas actuales. En la red de asentamientos destaca la ubicación, el tamaño y la complejidad estructural de los sitios como Cerro Mal Paso (AC-66), Cerro Yuraccama (AC-59), Cerro Condor Cana (AC-10) y Huacamochal (AC-1). Estos, muy probablemente, formaban centros económico-políticos de significado importante y cuya influencia se extendía fuera de los límites de la región de Alto Chicama.

El patrón de asentamiento difiere notoriamente de los característicos para las fases de períodos anteriores. El tipo de la vivienda grande de dos habitaciones, propio para el Horizonte Temprano, está sustituido por edificaciones mucho más pequeñas, compuestas de una habitación (tipo I o II). Una novedad presenta también el modo de construcción de hileras de viviendas (con mayor frecuencia de 3 a 4) levantadas sobre altas terrazas. La unidad doméstica típica para la fase Yuraccama consta de una hilera de edificios, una plaza pequeña y dos o tres ambientes anexos aislados.

En general, los asentamientos de la fase Yuraccama suelen dividirse en dos secciones, lo cual demuestran bien los sitios grandes, como Cerro Condor Cana (AC-10) o Cerro Mal Paso (AC-66). Una sección está ubicada siempre en la parte más alta del sitio y conforma un conjunto cerrado, mientras que la otra tiene carácter abierto, se sitúa más abajo y en alguna distancia de la primera. La sección superior con frecuencia está levantada sobre altas terrazas, que junto con las paredes superpuestas forman un conjunto arquitectónico de un acceso limitado y de carácter defensivo. En algunos asentamientos esta sección está protegida además por muros defensivos y/o raramente por fosos (p.ej. AC-74). Los muros defensivos alcanzan gran espesor, altura y longitud, muy a menudo son transversales a la cresta y en ningún caso rodean el asentamiento entero, protegiéndolo solamente por la parte de más fácil acceso. Los muros se preservan bien en los sitios AC-7, AC-10, AC-66 o AC-77, para dar algunos ejemplos; los complejos arquitectónicos de los sitios AC-1, AC-21, AC-57, AC-59, AC-63, AC-71, AC-75, AC-83 y AC-89, entre otros, presentan también la estructura defensiva con terrazas.

La ubicación en los lugares de difícil acceso como cumbres o crestas bien pronunciadas es un rasgo característico para el asentamiento de la fase Yuraccama. En la región de Alto Chicama los asentamientos Yuraccama se sitúan sobre las cúspides más elevadas y, como se puede suponer, dicha localización se debe a la intención de aprovechar los naturales valores defensivos de formas topográficas.

Durante la fase Yuraccama la región experimentó una explotación agrícola muy intensa, incomparable con la de otras épocas, cuyo testimonio presentan vestigios de la adaptación del terreno para los campos de cultivo (muros de contención) y de un sistema de riego bien desarrollado. Por otro lado, el papel esencial del pastoreo en la vida de la sociedad tardía de la región de Alto Chicama está confirmado por la presencia de extensos complejos de los corrales para llamas. La ubicación de la mayoría de los asentamientos cerca del límite altitudinal superior del área de los campos de cultivo aseguraba un acceso cómodo tanto a los territorios agrícolas situados más abajo, como a los pastizales localizados sobre altitudes superiores, lo cual implica la existencia del modelo de la economía mixta. El asentamiento de la fase Yuraccama se localiza preferiblemente en el ámbito de las zonas morfo-ecológicas II-C y II-B (70% de los asentamientos de la época).

Más de dos terceros de los asentamientos Yuraccama forman parte de algunos complejos mayores (Krzanowski 1977) – probablemente unidades económicas bien organizadas y autosuficientes que contarían con autonomía de carácter político. El complejo mayor consta de elementos de estructura y función diversas: un asentamiento central y asentamientos satélites menores, todos fortificados, pequeños asentamientos abiertos y anexos, conjuntos de corrales para llamas, cementerios, acequias y, por último, campos de cultivo en los andenes construidos sobre los declives. En general, los asentamientos de un complejo se sitúan en el ámbito de una forma topográfica y en distancia de menos de 1 Km. uno del otro. Con frecuencia están conectados por una red interior de caminos.

La cantidad de las fuentes escritas respecto a la historia prehispánica de la región de Alto Chicama es escasa. Las pocas fuentes que existen atestiguan su pertenencia al curacazgo Huamachuco y luego a la provincia inca del mismo nombre. En el sistema de la división administrativa incaica, Alto Chicama estaba en la *wارانقا* Llama de la provincia de Huamachuco (Krzanowski 1984: 40-51; Espinoza Soriano 1962). Una fuente de especial interés constituye la crónica de frailes agustinos, cuya actividad en la década de los años 50 del siglo XVI tenía como meta el desarraigamiento del culto de las deidades locales y la implantación de la religión católica en la región de Huamachuco. Su relación contiene la descripción de numerosas huacas, templos y objetos de culto que destruyeron. Al menos dos de las huacas mencionadas por los frailes se situaban en la región de Alto Chicama (Krzanowski 1984: 57-58). Fray Juan de San Pedro las describe con palabras siguientes:

(...) para quando se alcaua alguna provinçia contra ellos tenyan su ydolo y guaca q. se llamaua yanaguanca y con ella otra q. se llamaua xulcaguaca y con ellas a ataguju. Estas eran dos çerros muy altos y a estos mochavan y adoravan para q. les diese fuerças. Estos tenyan sus criados como los demas y hazian sus fiestas acostumbradas. (San Pedro 1992: 196)

Tanto la descripción como los topónimos de la relación corresponden a dos sitios ubicados en poca distancia uno del otro: Cerro Yanahuanca (AC-90) y Cerro Shulcahuanca (AC-93). Ambos sitios presentan evidencias de construcciones, Cerro Yanahuanca muestra además vestigios de la ocupación que datan a la fase Mollepata.

J. Topic indica que dos otras huacas más - Guachecoal y Nomadoy – de las mencionadas por los frailes podrían localizarse en la región de Alto Chicama (Topic 1992: 69, 82). La huaca Nomadoy – según los agustinos una de las nueve huacas principales de los huamachucos – podría estar relacionada con un sitio grande – Huacamochal (AC-1). En mi opinión, dicha relación está confirmada no sólo por la existencia del topónimo Namuday en su proximidad, sino también por el hecho de que Huacamochal es un lugar bien conocido en la mitología local y que en este sitio se han encontrado ídolos de piedra (fig. 1-8).

El topónimo Namuday pertenece a una serie de nombres propios que hoy en día funcionan en la región de Alto Chicama y provenientes de la lengua kulli – la cual debería ser la lengua propia de huamachucos, actualmente extinta. Los resultados del análisis de topónimos llevado a cabo para todo el valle de Chicama (desde el manantial hasta el desemboque del río), demuestran la gran complejidad de las relaciones etnolingüísticas en la región de Alto Chicama. El análisis confirma, que durante el período prehispánico en la región coexistían los pueblos que hablaban las lenguas kulli, la yunga costeña, dos dialectos de quechua y una lengua conocida únicamente de topónimos, a la que se ha dado el nombre de Chicama B (Krzanowski y Szemiński 1978).

Tabla 2. Relación de sitios arqueológicos con su cronología.

Sitio	Horizonte Temprano		Período Intermedio Temprano	Período Intermedio Tardío – Horizonte Tardío	
	Pelón	Totorapamba	Mollepata	(Yigueda)	Yuraccama
AC-1 (Huacamochal)					+
AC-2 (Cerro Judío)					+
AC-3					
AC-4					
AC-5					
AC-6 (Cerro Collona)					
AC-7 (Cerro Cerripchugo)					?
AC-8					
AC-9		?			
AC-10 (Cerro Condor Cana)				?	+
AC-11 (Mollepata)			+		
AC-12 (La Huaca)					?
AC-13					
AC-14					?
AC-15					
AC-16 (Cerro Paja Blanca)				?	+
AC-17					?
AC-18					
AC-19					
AC-20					

Sitio	Horizonte Temprano		Período Intermedio Temprano	Período Intermedio Tardío – Horizonte Tardío	
	Pelón	Totorapamba	Mollepata	(Yigueda)	Yuraccama
AC-21					+
AC-22					+
AC-23					
AC-24 (Cerro Piedra Grande)					+
AC-26					?
AC-27 (Cerro Alto La Piura)				+	+
AC-28 (Cerro Cocot)				+	+
AC-29 (Shiguillan)			+		
AC-30					?
AC-31 (Cachulla)				+	+
AC-32 (Cerro Tayu)			?		
AC-33 (Cerro Venado)		+			
AC-34 (Cerro Campana)	+				
AC-35 (Cerro Melcot)		+			
AC-36					
AC-37					
AC-38					
AC-39 (Yigueda)				+	+
AC-40 (Cerro Divina)					+
AC-41					
AC-42					
AC-43					
AC-44 (Cerro Candela)					+
AC-45					
AC-46					
AC-47					
AC-48 (Cotquit)				?	+
AC-49					?
AC-50					+
AC-51		?			
AC-52 (Totorapamba I)		+			
AC-53 (Totorapamba II)		+			
AC-54					

Sitio	Horizonte Temprano		Período Intermedio Temprano	Período Intermedio Tardío – Horizonte Tardío	
	Pelón	Totorapamba	Mollepata	(Yigueda)	Yuraccama
AC-55					
AC-56					
AC-57 (Cerro Pergoche)					+
AC-58					
AC-59 (Cerro Yuraccama)					+
AC-60					?
AC-61					
AC-62					?
AC-63 (Cerro El Redondo)				?	+
AC-64					
AC-65					
AC-66 (Cerro Mal Paso)					+
AC-67 (Cerro Peña de Plata)					+
AC-67A					
AC-68					
AC-69 (Cerro Quishuar)					
AC-70					?
AC-71 (Cerro Rayambal)					+
AC-72					
AC-73					?
AC-74					?
AC-75 (Mascarato)					+
AC-76					?
AC-77 (Cerro Huanaco)					+
AC-78					
AC-79 (Cerro Peña Pliese)					
AC-80					
AC-81					
AC-82					
AC-83 (Cerro La Cuchilla)				+	+
AC-84					+
AC-85					
AC-86 (Cerro la Victoria)		?			

Sitio	Horizonte Temprano		Período Intermedio Temprano	Período Intermedio Tardío – Horizonte Tardío	
	Pelón	Totorapamba	Mollepata	(Yigueda)	Yuraccama
AC-87					
AC-88					
AC-89 (Cerro Los Arcalles)					+
AC-90 (Cerro Yanahuanca)			+		+
AC-91 (Cerro Vizcachas)	?				
AC-92 (Cerro Los Melendres)	?				
AC-93 (Cerro Shulcahuanca)					+
AC-94 (Cerro Huaygorral)					
AC-95 (Cerro Palo Blanco)	?				
AC-96 (Cerro Callacuyán)					
AC-97 (Cerro Pelón)	+				
AC-98 (Cerro Qesquenda)					+

BIBLIOGRAFÍA

Alvarez S., Gustavo

1970 Arte rupestre en Otuzco, [en:] Rondel, *Apuntes para la historia de Otuzco*, Lima.

Espinoza Soriano, Waldemar

1962 La incorporación del curacazgo de Huamachuco al Imperio de los Incas, [en:] *Actas y Trabajos del II Congreso Nacional de Historia del Perú*, t. I, Lima, pp. 117–119.

García, Eduardo

1970 Coina. Gran zona arqueológica inexplorada se extiende majestuosamente en el norte, *La Crónica*, 8 de nov., Lima

Golder Associates Perú S.A.

2003 *Proyecto Alto Chicama. Estudio de impacto ambiental. Informe final*, Minera Barrick Misquichilca S.A., Lima

Krzanowska, Romana; Krzanowski, Andrzej

1976 Garncearstwo ludowe w dolinie Alto Chicama w północnym Peru, *Etnografia Polska*, t. XX, z. 1, pp. 185–214.

Krzanowski, Andrzej

1977 Yuraccama. The settlement complex in the Alto Chicama region (Northern Peru), [In:] *Polish Contributions in New World Archaeology*, Prace Komisji Archeologicznej Nr 16, pp. 28–58, Polska Akademia Nauk – Oddział w Krakowie, Wrocław.

1983 Ecología de asentamientos tempranos en los Andes septentrionales del Perú, *Acta Archaeologica Carpathica*, t. XXII/1982-83, pp. 245-266, Kraków.

1984 *Prahistoria andyjskiej doliny. Studium przedhiszpańskiego osadnictwa w dorzeczu Alto Chicamy w północnych Andach, Peru*, Zakład Narodowy im. Ossolińskich, Wrocław-Warszawa-Kraków-Gdańsk-Łódź.

1985 Implicaciones demográficas del patron de asentamiento prehispánico en los Andes. El caso del valle Alto Chicama, Perú, *Journal de la Société des Américanistes*, t. 71, pp. 79–96 Paris.

1986 The cultural chronology of northern Andes of Peru (the Huamachuco-Quiruvilca-Otuzco region), *Acta Archaeologica Carpathica*, t. XXV, pp. 231–264, Kraków.

Krzanowski, Andrzej; Pawlikowski, Maciej

1980 North peruvian ceramics in the aspect of petrographic analysis, [In:] *Polish Contributions in New World Archaeology. Part II*, Prace Komisji Archeologicznej Nr 19, pp. 63–101, Polska Akademia Nauk – Oddział w Krakowie, Wrocław.

Krzanowski, Andrzej; Szemiński Jan

1978 La toponimia indígena en la cuenca del Río Chicama (Perú), *Estudios Latinoamericanos*, t. 4, pp. 11–51, Wrocław.

León Linares, Jorge

1969 Hallan importantes ruinas en Coina, *La Nación*, 7 de feb., Trujillo.

McCown, Theodore D.

1945 *Pre-incaic Huamachuco. Survey and excavations in the region of Huamachuco and Cajabamba*, University of California Publications in American Archaeology and Ethnology, t. 39, nr 4, Berkeley and Los Angeles.

ONERN

1973 *Inventario, evaluación y uso racional de los recursos naturales de la costa. Cuenca del Río Chicama*, Oficina Nacional de Evaluación de Recursos Naturales, Lima

- Parsons, Jeffrey R.; Matos Mendieta, Ramiro
 1978 Asentamientos prehispánicos en el Mantaro, Perú, [en:] *III Congreso Peruano del Hombre y la Cultura Andina. Actas y Trabajos*, Lima
- Pineda Quevedo, José
 1989 *Patrones de asentamiento pre-hispánicos en el valle de Condebamba*, CONCYTEC, Lima.
- Pulgar Vidal, Javier
 1973 *Geografía del Perú. Las ocho regiones naturales del Perú*, Lima.
- Romero, Emilio
 1972 *Perú: una nueva geografía*, Lima.
- San Pedro, Fray Juan de
 1992 *La persecución del demonio: crónica de los primeros agustinos en el Norte del Perú (1560)*, Manuscrito del Archivo de Indias transcrito por E. Deeds, introducción por T. M. van Ronzelen, Estudios Preliminares por L. Millones, J. Topic, y J. González, Centro Andino y Mesoamericano de Estudios Interdisciplinarios, Málaga–México.
- Thatcher, John P.
 1972 *Continuity and change in the ceramics of Huamachuco, North Highlands, Peru*, University of Pennsylvania, (tesis no publicada), Philadelphia
 1975 Early Intermediate Period and Middle Horizon IB ceramic assemblages of Huamachuco, North Highlands, Peru, *Ñawpa Pacha*, nr 10–12/1972–1974, Berkeley, pp. 109–127
 1980 Early ceramic assemblages from Huamachuco, north highlands of Peru, *Ñawpa Pacha*, nr 17/1979, Berkeley, pp. 91–106
- Topic, John R.
 1986 A Sequence of Monumental Architecture from Huamachuco. [In:] *Perspectives on Andean Prehistory and Protohistory: Papers from the Third Annual Northeast Conference on Andean Archaeology and Ethnohistory*, edited by D. Sandweiss and D. Kviotok, pp. 63–83. Latin American Studies Program, Cornell University.
 1991 Huari and Huamachuco. [In:] *Huari Administrative Structure: Prehistoric Monumental Architecture and State Government*, edited by W. Isbell and G. McEwan, Dumbarton Oaks Research Library and Collection. Washington, D. C.
 1992 Las huacas de Huamachuco: precisiones en torno a una imagen indígena de un paisaje andino. [en:] *La persecución del demonio: crónica de los primeros agustinos en el Norte del Perú (1560)*, pp. 39–93. Centro Andino y Mesoamericano de Estudios Interdisciplinarios, Málaga–México
- Topic, John R.; Topic, Theresa Lange
 1982 *Prehistoric fortification systems of northern Peru*. Preliminary report on the final season, january–december 1980, Trent University, Peterborough, Ontario, Canada.
 1986 El Horizonte Medio en Huamachuco. *Revista del Museo Nacional*, t. XLVII/1983–1985, pp. 12–52. Museo de la Cultura Peruana, Lima
 1990 *Proyecto arqueológico Huamachuco y su contribución a la arqueología andina*, Informe presentado al Instituto Nacional de Cultura, Lima
 1993 A summary of the Inca occupation of Huamachuco. [In:] *Provincial Inka: Archaeological and Ethnohistorical Assessment of the Impact of the Inca State*, ed. by M. Malpass, pp. 17–43. University of Iowa Press, Iowa City.
- Ziółkowski, Mariusz S.; Pazdur, Mieczysław F.; Krzanowski, Andrzej; Michczyński, Adam
 1994 *Andes. Radiocarbon database for Bolivia, Ecuador and Peru*, Andean Archaeological Mission of the Institute of Archaeology, Warsaw University and Gliwice Radiocarbon Laboratory of the Institute of Physics, Silesian Technical University, Warszawa–Gliwice.
- Żaki, Andrzej
 1974 Wstępne badania archeologiczne w górnym biegu rzeki Chicama (Andy peruwiańskie) w roku 1973, *Spraw. PAN Kraków*, XVII/2, pp. 366–367.

- 1977 Specyfika dawnego osadnictwa andyjskiego: osiedla obronne i półobronne na szczytach. Na przykładzie rejonu Quiruvilca–Motil w północnym Peru, *Archeologia*, XXVII/1976, pp. 90-105, Warszawa.
- 1978 *Ayangay. Polskie odkrycia archeologiczne w Peru*, Polski Uniwersytet na Obczyźnie, Zeszyty Naukowe Wydziału Humanistycznego, Londyn.
- 1979 Notatki z archeologii Andów. Cz. IV. 6. Cerro Pelón – kultura Pelón. 7. Kultury przedkolumbijskie dorzecza górnego Moche i Virú oraz strefy przyległej (próba rozpoznania i wstępnej klasyfikacji chronologicznej), *Acta Archaeologica Carpathica*, t. XXVII/1977, pp. 243-257, Kraków.
- 1983 Cultura Pelón. Una cultura desconocida en la Sierra Norte, *Boletín de Lima*, 5 (29), pp. 13–19.

CATÁLOGO

NOTAS INTRODUCTORIAS AL CATÁLOGO.

Todos los datos relacionados con el aspecto del sitio, su estado de conservación, el uso de la tierra, la infraestructura, etc. corresponden a la situación del año 1973.

Las descripciones de los sitios arqueológicos incluidas en el presente catálogo están ordenadas según la numeración establecida por el autor, o sea del sitio AC-1 al AC-98 (sin el número 25).

Todas las descripciones se han organizado según el mismo esquema. En primer lugar se encuentra el símbolo y, a veces, entre paréntesis, el nombre del sitio.

El párrafo siguiente es el “*Tipo de sitio*”. La mayoría de los sitios se han clasificado como asentamientos. Sin embargo, hay que señalar, que en caso de muchos sitios grandes y complejos (p.ej. Huacamochal) bajo esta denominación se agrupan varios elementos de carácter distinto, como cementerio, muros de contención, corrales para llamas, acequias o caminos. Cuando estos elementos se ubican fuera de los límites del asentamiento y se les ha asignado el símbolo del sitio aparte, se lo expresa en el tipo del sitio dado.

En el párrafo “*Cronología*”, según la posibilidad, se aporta la información respecto al período cronológico al que se ha asignado el sitio, lo cual se ha llevado a cabo fundamentalmente a base del análisis de la cerámica.

En el párrafo “*Ubicación geográfica*” se proporcionan las coordenadas geográficas del sitio, de acuerdo con el sistema de cuadrillado aplicado en los mapas peruanos (UTM cada 4 kilómetros, zona 17 del esferoide internacional). Todos los sitios se encuentran en el marco de la hoja Cajabamba (16-g) de la Carta Nacional a escala 1:100 000 (ed. Instituto Geográfico Militar, Lima 1970). Las coordenadas corresponden al punto topográficamente dominante o bien al punto central del sitio. También la altitud sobre el nivel del mar con mayor frecuencia se refiere al punto topográficamente dominante en el ámbito del sitio, por ejemplo, cuando el sitio está ubicado sobre la cima del cerro - la altitud corresponde a la cúspide, cuando se sitúa sobre una cresta - a su promontorio principal. En caso de inexistencia de algún punto dominante (p.e. cuando el sitio está situado en la falda del cerro), la altitud corresponde al punto central del sitio. En la descripción de la situación topográfica se aportan datos altitudinales detallados. La ubicación de todos los sitios se presenta en un mapa arqueológico general, confeccionado a base del mapa topográfico a escala 1:100 000. Según la posibilidad, el mapa representa el tamaño y la superficie real de los sitios (fig. 0-18).

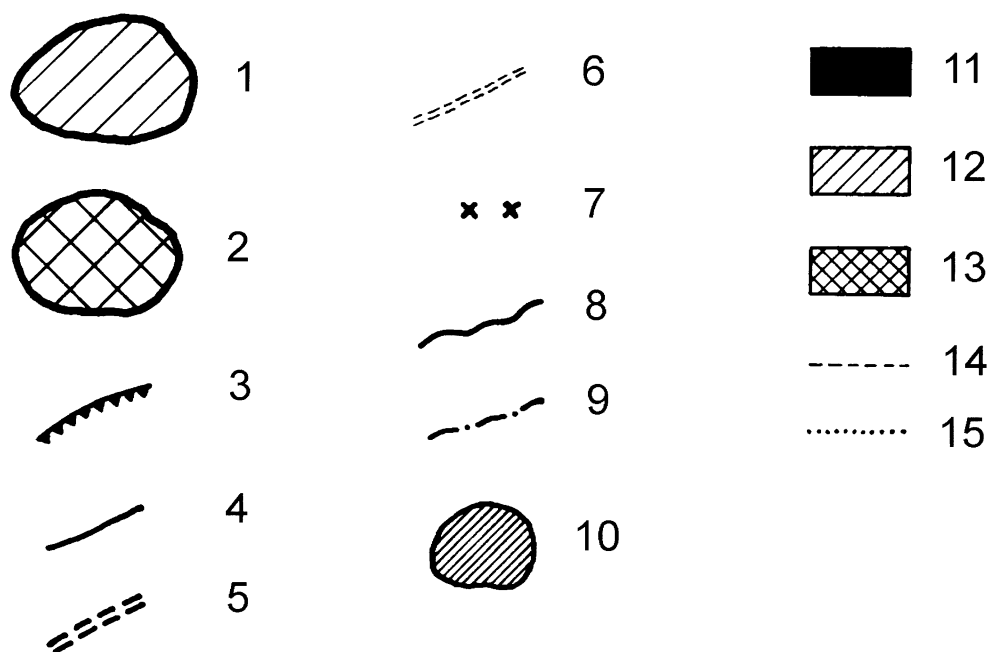

Fig. 0-17. Signos comunes para todas las ilustraciones del catálogo.

Utilizados en los mapas: 1 – área del sitio arqueológico, 2 – parte del sitio con edificación densa (se ha delimitado sólo en unos casos), 3 – muros defensivos, 4 – acequias prehispánicas, 5 – caminos prehispánicos, 6 – caminos modernos, 7 – entierros o cementerios, 8 – ríos y quebradas permanentes, 9 – quebradas secas una parte del año, 10 – lagunas.

Utilizados en los dibujos de cerámica: 11 – pintado en negro, 12 – pintado en rojo, 13 – pintado en blanco, 14 – pintado en rojo (marcado en los perfiles), 15 – pintado en blanco (marcado en los perfiles).

En el párrafo “*Nombre*”, según la posibilidad, se proporcionan todos los nombres conocidos, tanto los que aparecen en mapas, como utilizados únicamente por los lugareños. Si el nombre se refería al sitio o estrictamente a la forma topográfica de su ubicación se lo ha adoptado en algunos casos como el nombre propio equivalente al símbolo del sitio. En tal caso se lo ha especificado siempre también en el párrafo primero, o sea entre paréntesis, después del símbolo del sitio. Para facilitar la búsqueda de los sitios según sus nombres, se ha incluido el índice alfabético de los nombres de sitios con sus símbolos respectivos.

En el párrafo “*Situación topográfica*” se describen con detalles las formas topográficas en el ámbito del sitio y en su proximidad. La descripción contiene también información sobre la vegetación o el uso actual de la tierra. Los poblados mayores, como Coina, Usquil y Quiruvilca constituyen puntos de referencia más importantes, respecto a los que se ha determinado la distancia (en línea recta) y la dirección de ubicación de muchos sitios. En el texto y en los mapas se han empleado siguientes abreviaciones: Q. o Qda. – quebrada, C° – cerro, Hda. – hacienda. Las cotas se dan con exactitud de al menos ± 10 m., basándose principalmente en el mapa topográfico a escala 1:10 000 y, en adición, en el mapa a escala 1:100 000.

El párrafo “*Descripción del sitio*” contiene la descripción fundamental de los restos arqueológicos. Los mapas incluidos han sido elaborados a base del mapa topográfico a escala 1:10 000 y tienen la misma orientación según los puntos cardinales, es decir, el norte siempre está en la parte superior. En todos los mapas se han utilizado símbolos idénticos, cuya significación se ha demostrado en la fig. 0-17. Los límites y la superficie total de los sitios o de sus partes se han precisado durante los trabajos de campo. A algunas descripciones se han incluido croquis detallados elaborados a base de las mediciones directas efectuadas en el sitio dado. En varios casos se han incluido también fotos de las partes más interesantes o característicos de los sitios.

El párrafo “*Material*” presenta una breve característica del material arqueológico recuperado de la superficie de los sitios o, en pocos casos, de las excavaciones de sondeo. La mayoría de los fragmentos con supuesto valor diagnóstico para la atribución cultural del sitio (principalmente la cerámica) se ha presentado en los dibujos. Los símbolos usados son comunes a todas las figuras (véase fig. 0-17).

El párrafo “*Referencias*” incluye bibliografía de las publicaciones relacionadas con el sitio o con el material procedente del sitio. En algunos casos a las publicaciones se ha añadido un breve comentario.

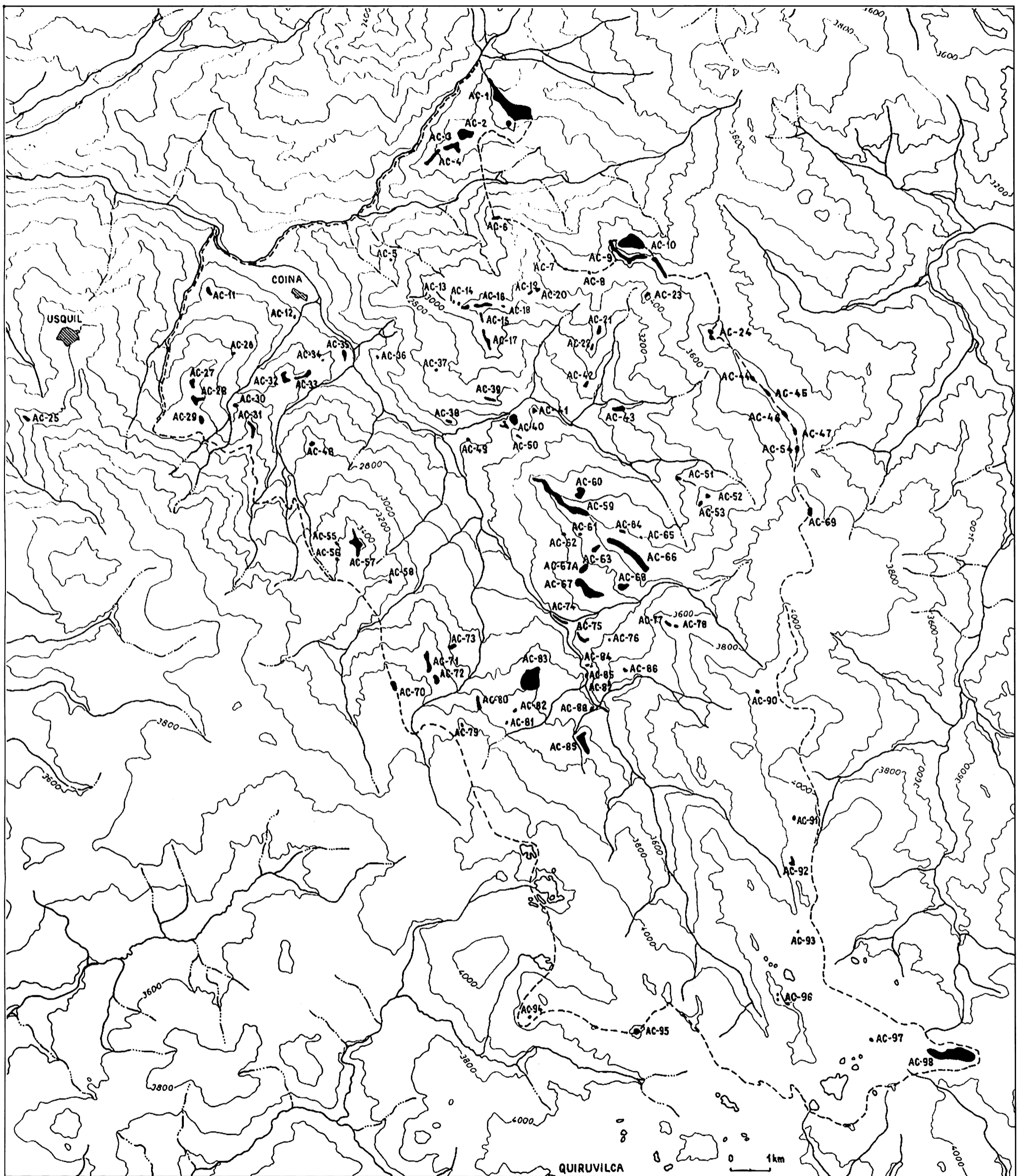

1 - - - - 2 - AC-32

Fig. 0-18. Mapa arqueológico de la región de Alto Chicama. Leyenda: 1 - límites de área investigada, 2 - sitios arqueológicos.

ÍNDICE DE LOS NOMBRES DE SITIOS ARQUEOLÓGICOS.

Cachulla (AC-31)
Cerro Alto La Piura (AC-27)
Cerro Callacuyán (AC-96)
Cerro Campana (AC-34)
Cerro Candela (AC-44)
Cerro Cerripchugo (AC-7)
Cerro Cocot (AC-28)
Cerro Collona (AC-6)
Cerro Condor Cana (AC-10)
Cerro Divina (AC-40)
Cerro El Redondo (AC-63)
Cerro Huanaco (AC-77)
Cerro Huaygorral (AC-94)
Cerro Judío (AC-2)
Cerro La Cuchilla (AC-83)
Cerro La Victoria (AC-86)
Cerro Los Arcalles (AC-89)
Cerro Los Melendres (AC-92)
Cerro Mal Paso (AC-66)
Cerro Melcot (AC-35)
Cerro Paja Blanca (AC-16)
Cerro Palo Blanco (AC-95)
Cerro Pelón (AC-97)
Cerro Peña de Plata (AC-67)
Cerro Peña Pliese (AC-79)
Cerro Pergoche (AC-57)
Cerro Piedra Grande (AC-24)
Cerro Quesquenda (AC-98)
Cerro Quishuar (AC-69)
Cerro Rayambal (AC-71)
Cerro Shulcahuanca (AC-93)
Cerro Tayu (AC-32)
Cerro Venado (AC-33)
Cerro Vizcachas (AC-91)
Cerro Yanahuanca (AC-90)
Cerro Yuraccama (AC-59)
Cotquit (AC-48)
Huacamochal (AC-1)
La Huaca (AC-12)
Mascarato (AC-75)
Mollepata (AC-11)
Shiguillan (AC-29)
Totorapamba I (AC-52)
Totorapamba II (AC-53)
Yigueda (AC-39)

SITIOS ARQUEOLÓGICOS

SITIO AC-1 (HUACAMOCHAL)

TIPO DE SITIO:	asentamiento
CRONOLOGÍA:	Período Intermedio Tardío/ Horizonte Tardío
UBICACIÓN GEOGRÁFICA	
	Coordenadas: 91.49.20 N 07.96.50 E
	Altitud: 3260 m. s.n.m.
NOMBRE DEL SITIO:	Los lugareños conocen la colina en la cual se ubica el sitio con el nombre muy común de Cerro de la Cruz o también Carmelo (éste último viene del nombre de un caserío vecino). No obstante, las ruinas mismas son llamadas Huacamochal así como la hacienda y quebrada cercanas.

SITUACIÓN TOPOGRÁFICA:

El sitio está ubicado en el triángulo limitado por la confluencia de Qda. Chimchin con Qda. Huacamochal y, por el lado noreste, por un afluente de esta última, Qda. Bateas. Se sitúa aproximadamente a 1,5 Km. al sureste de la hacienda Huacamochal y a poca distancia (al oeste) del caserío llamado Carmelo. Para acceder a las cercanías de las ruinas hay que seguir la ramificación de la carretera Usquil-Huacamochal. Es un camino de tierra (en construcción), que por la Hda. Huacamochal llega a un paso pequeño entre el sitio y C° Judío.

El sitio está situado sobre una colina amplia con cúspide relativamente ovalada y alargada (fig. 1-1, 1-2). Se extiende sobre cortas y escarpadas crestas hacia el sureste y suroeste y ocupa también un largo segmento de una cumbre angosta, de declives escarpados y rocosos, dirigida hacia la Hda. Huacamochal (al noroeste). Debido a despeñaderos rocosos el acceso a la cima por la parte del sur es muy dificultoso. Actualmente, en las laderas suaves descendientes hacia pasos situados al suroeste y noroeste hay campos de cultivo. Ahora bien, los campos de cultivo ubicados en el ámbito del sitio pertenecen al espacio cercano a la cima, limpiado de restos de muros. Generalmente, el sitio está cubierto de alta hierba, áloes y pequeños arbustos (sobre todo las laderas meridionales y occidentales) – el hecho que contribuye notoriamente a la dificultad de la exploración.

La cúspide de la colina (y del sitio a la vez) tiene altitud de 3260 m. s.n.m. Los vestigios arqueológicos se hallan hasta la cota de 2950 m. s.n.m. (la cumbre noroeste).

DESCRIPCIÓN DEL SITIO:

El sitio se compone de dos conjuntos de edificios separados entre sí y en parte rodeados por muros de contención. Además, se han registrado un cementerio, una acequia, un camino y agrupaciones de corrales para llamas (fig. 1-1). El sitio ocupa la superficie de forma irregularmente alargada – su eje más largo mide 1,6 Km. y el más ancho - 0,5 Km. aproximadamente (fig. 1-2). Junto con los corrales el sitio cubre el área de 39,6 Ha.

El principal conjunto de edificaciones se conforma de agrupaciones o filas de viviendas de planta rectangular. Las viviendas están localizadas sobre grandes terrazas de altura hasta 1,8 m.(fig. 1-3). Se sitúan en el ámbito de la cima y de las laderas más abajo, así como en un fragmento suave del macizo (hacia el noroeste) y acaban donde éste se convierte en una cresta rocosa. La superficie total del conjunto es de 14,5 Ha.

Los muros de los edificios se conservan hasta apenas un metro. La gran destrucción de esta parte del sitio se debe probablemente al mencionado proceso de la limpieza del terreno que han efectuado los lugareños para necesidades de cultivo. Las piedras de las paredes derribadas son utilizadas en la construcción de muros nuevos que separan o cercan pequeños campos. En la cima los muros están totalmente descompuestos ya que en su lugar se construyó una pila de piedras como base para una cruz de madera que estuvo aquí hace tiempo.

En resultado, en medio de la maleza abundante que ha dominado el sitio, la estructura morfológica del asentamiento es casi ilegible.

El segundo conjunto de edificaciones se sitúa a unos 200 m. más abajo de la cima, sobre un segmento estrecho de la cresta noroeste, y ocupa una superficie de apenas 1 Ha. Lo componen entre diez y veinte ambientes de planta cuadrangular cuyos muros se conservan hasta la altura de 0,5–0,7 m.

Entre los dos conjuntos de edificaciones tanto como en su entorno directo se encuentran pequeños muros de contención cuya altura oscila entre 0,5 y 1,2 m. Más altos fragmentos, p.ej. los situados en el espacio entre los conjuntos, ascienden el declive a modo de andenería. En su mayoría los muros constituyen segmentos de una longitud que no sobrepasa 100 m.

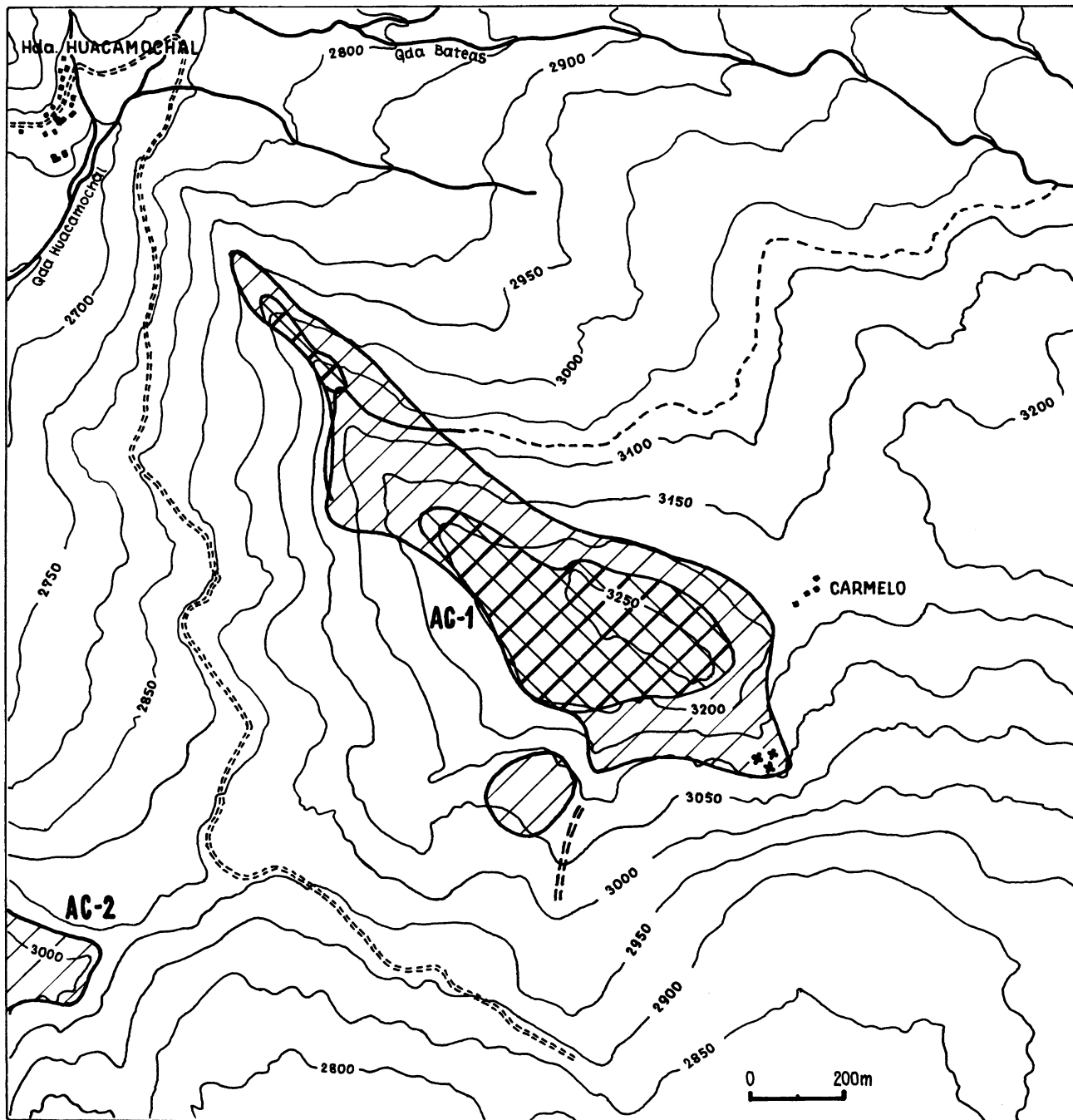

Fig. 1-1. Mapa del sitio Huacamochal (AC-1).



Fig. 1-2. Vista general al sitio Huacamochal (AC-1).



Fig. 1-3. Terrazas con edificios en el sitio Huacamochal (AC-1).

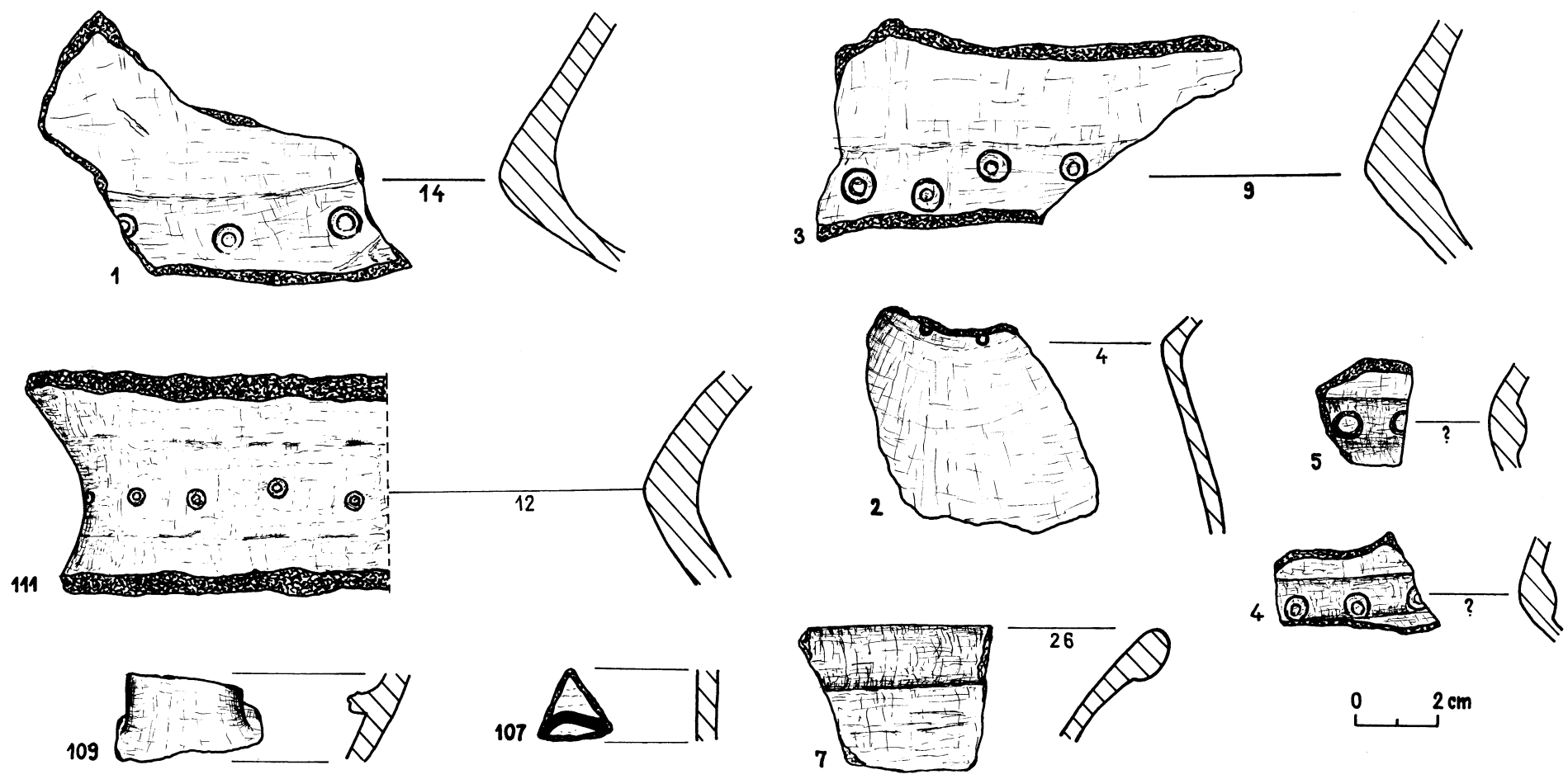

Fig. 1-4. Muestra de cerámica recuperada en la superficie del sitio Huacamochal (AC-1).

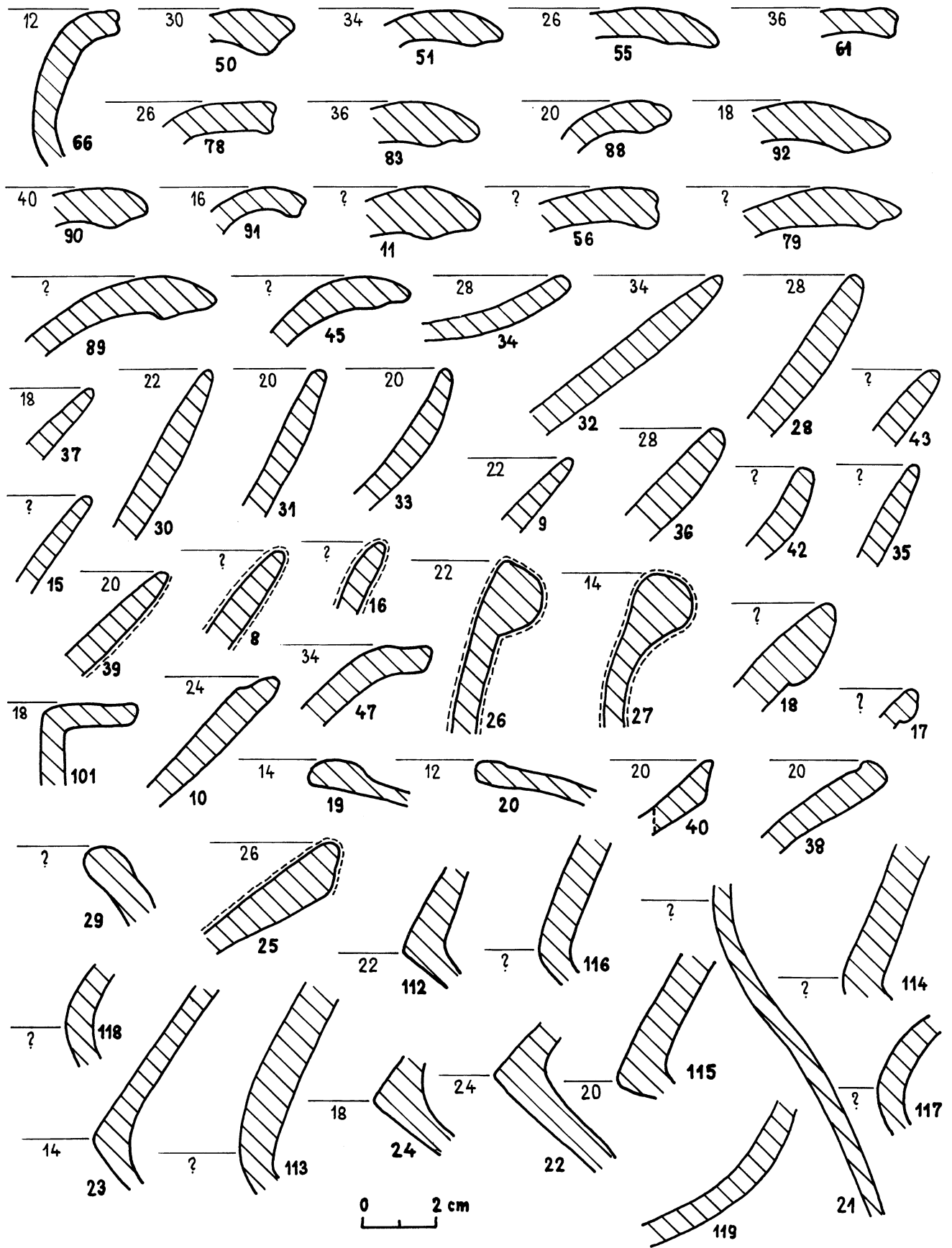

Fig. 1-5. Muestra de cerámica recuperada en la superficie del sitio Huacamochal (AC-1).

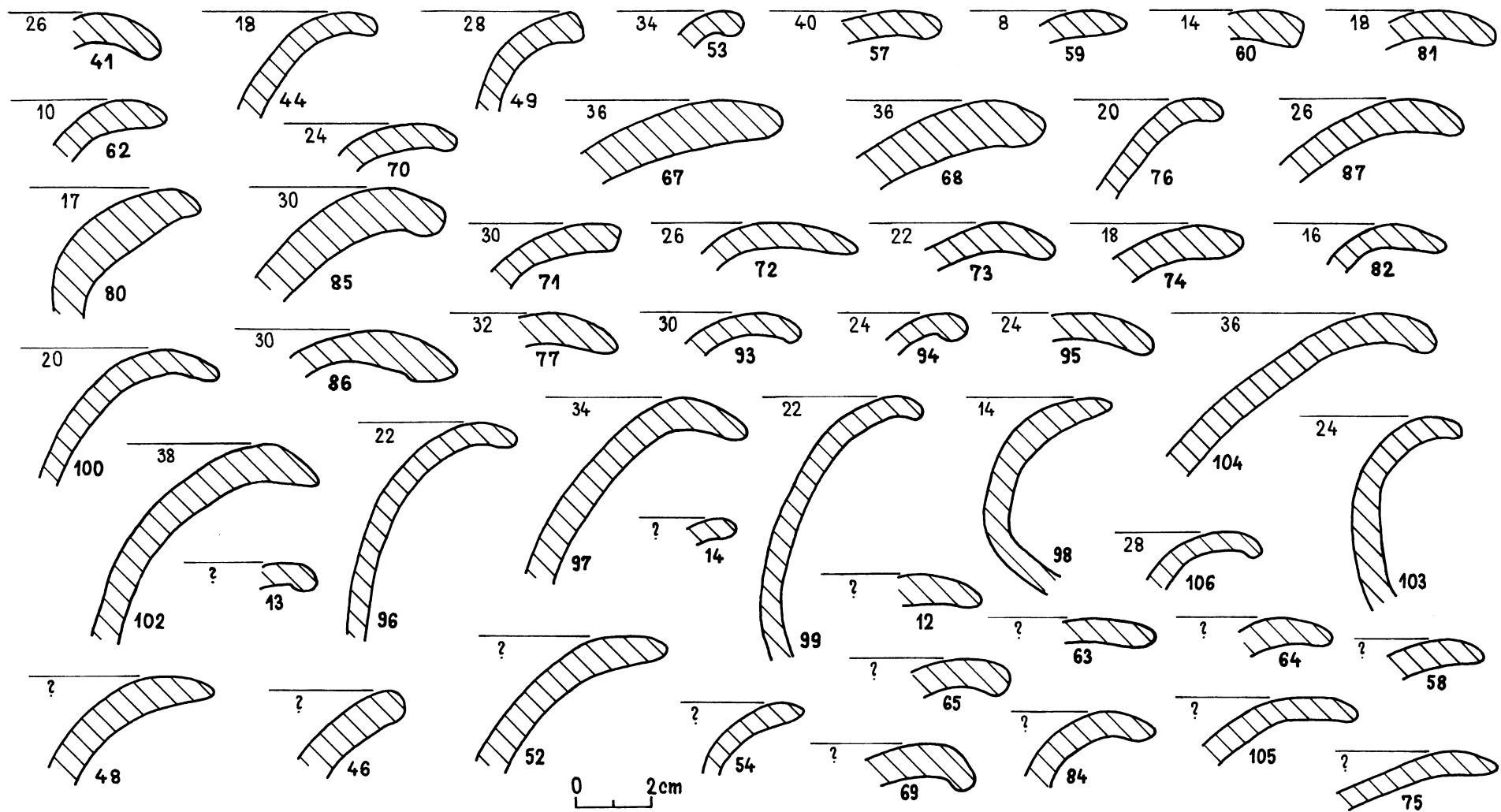

Fig. 1-6. Muestra de cerámica recuperada en la superficie del sitio Huacamochal (AC-1).

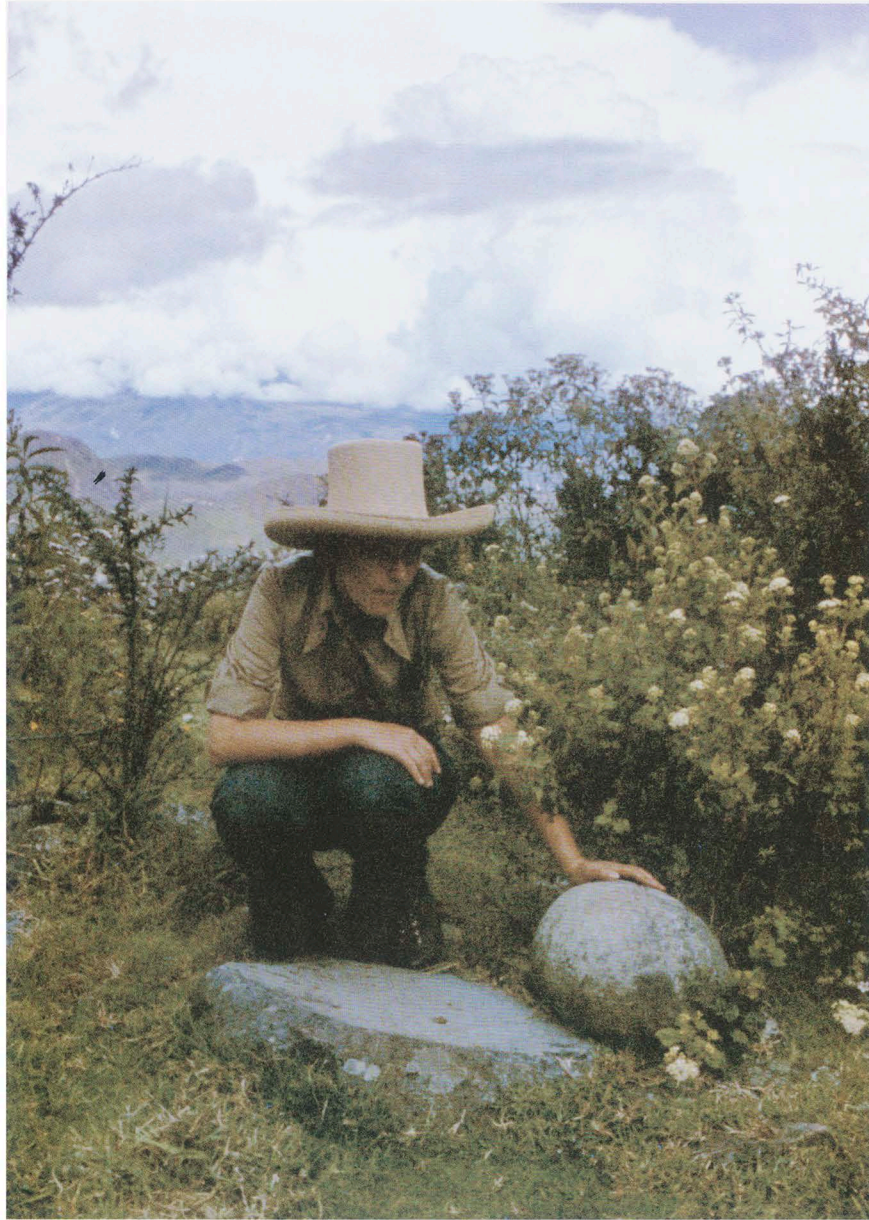

Fig. 1-7. Piedra de moler de losa grande con su mano de forma cilíndrica.
Parte central del sitio Huacamochal (AC-1).

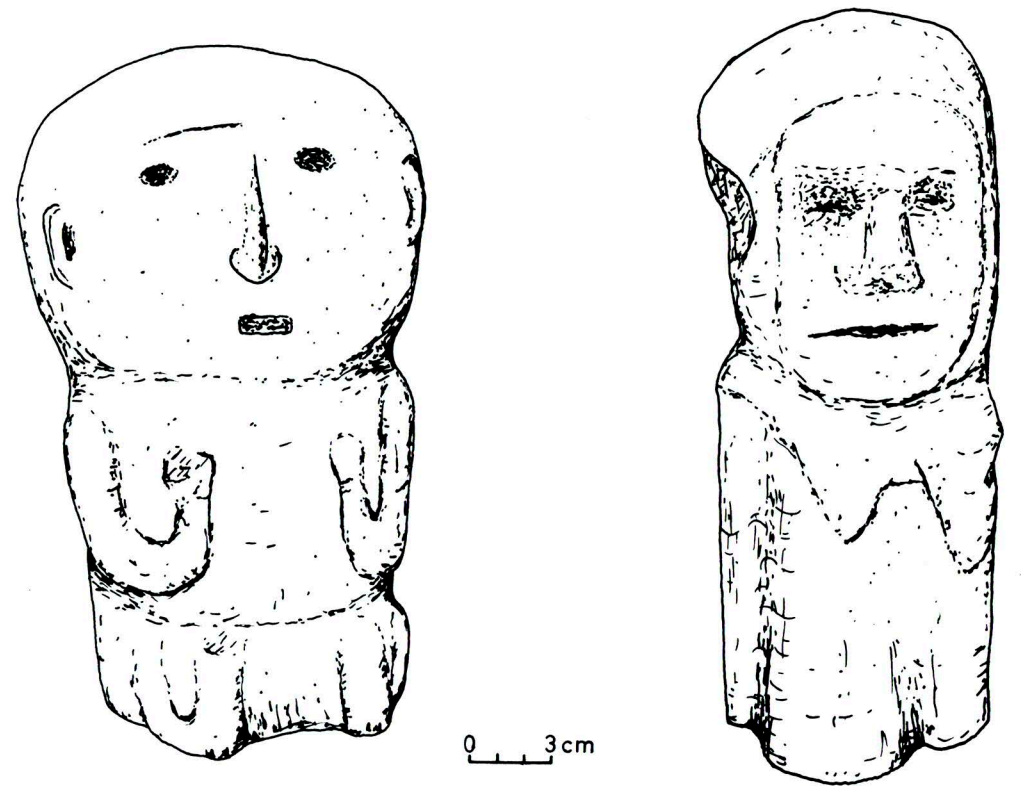

Fig. 1-8. Estatuas de piedra provenientes del sitio Huacamochal (AC-1).
Colección del Dr. O. Kaufmann, Coina.

SITIO AC-2 (CERRO JUDÍO)

TIPO DE SITIO:	asentamiento
CRONOLOGÍA:	Período Intermedio Tardío/ Horizonte Tardío
UBICACIÓN GEOGRÁFICA	Coordenadas: 91.48.00 N 07.95.00 E Altitud: 3130 m. s.n.m.
NOMBRE DEL SITIO:	En el mapa a escala 1:100 000 la cima lleva el nombre de C° Judío y es como se ha nombrado el sitio. La cima suele ser llamada también C° de la Cruz y C° Dulce. León Linares (1969) parece referirse a ésta con el nombre de C° Pan de Azúcar y la rebautiza como C° Tantamishki (véase también Alvarez 1970:4).

SITUACIÓN TOPOGRÁFICA:

El sitio está ubicado en la confluencia de la Qda. Chimchin y Huacamochal, aproximadamente a 1,8 Km. al sur de la Hacienda Huacamochal. A poca distancia del sitio (300–400 m.) hay un camino que de la hacienda lleva al paso situado 180 m. abajo de la cúspide. El sitio ocupa el ámbito de la cima, las faldas y la cresta oriental del C° Judío (fig. 2-1). Este cerro tiene forma particular, cónico-piramidal con laderas abruptas (fig. 2-2). Debido a barrancos rocosos el sitio resulta prácticamente inaccesible por la parte occidental y meridional. De hecho el único camino que lleva a la cima es el que conduce por el mencionado paso del NEE.

C° Judío alcanza la altitud de 3130 m. s.n.m., pero los vestigios arqueológicos se encuentran hasta 2980 m. s.n.m. Toda la superficie del sitio está cubierta de alta hierba. Múltiples derrumbes y deslizamientos pequeños que marcan el suelo de los declives escarpados y herbosos, vistos desde lejos, pueden dar una falsa impresión de restos de antiguos muros de contención.

DESCRIPCIÓN DEL SITIO:

El sitio se compone de ruinas de edificios, muros de contención y de un cementerio. En total ocupa un área de aproximadamente 7,4 Ha. Su eje más largo mide unos 400 m. Todos los muros están muy mal preservados y apenas visibles en medio de hierba abundante. Sus alturas pocas veces alcanzan un metro. En toda el área hay muros de contención que en algunas partes se convierten en andenes. Se han encontrado vestigios de edificios cuadriláteros visibles sobre todo en la parte cercana a la cima. La determinación de los límites de la zona de edificación densa resulta imposible debido a mal estado de conservación que presentan las ruinas, agravado por vegetación abundante.

Un poco más abajo de la cumbre y sobre la cresta que desciende hacia el SEE se han encontrado dos entierros – ambos destruidos y saqueados por huaqueros.

En las faldas del C° Judío debe de conservarse una pintura rupestre, descubierta por Jorge León Linares (García 1970), y descrita también por G. Alvarez (1970). Esta hecha con arcilla marrón-roja y representa a una figura humana simplificada con llama. Sin embargo, durante las investigaciones de campo no se ha llegado a localizar dicha pintura.

MATERIAL:

En toda el área del sitio hay cerámica (fig. 2-3). Se han recolectado fragmentos de la fase Yuraccama incluyendo el estilo Huamachuco Impreso (fig. 2-3: 11, 12, 32). De las tumbas saqueadas procede un fragmento de olla sin decoración (fig. 2-3: 1). La colección superficial cuenta con 220 tiestos.

REFERENCIAS:

León Linares (1969), Alvarez (1970), García (1970), Krzanowski y Pawlikowski (1980), Krzanowski (1984).

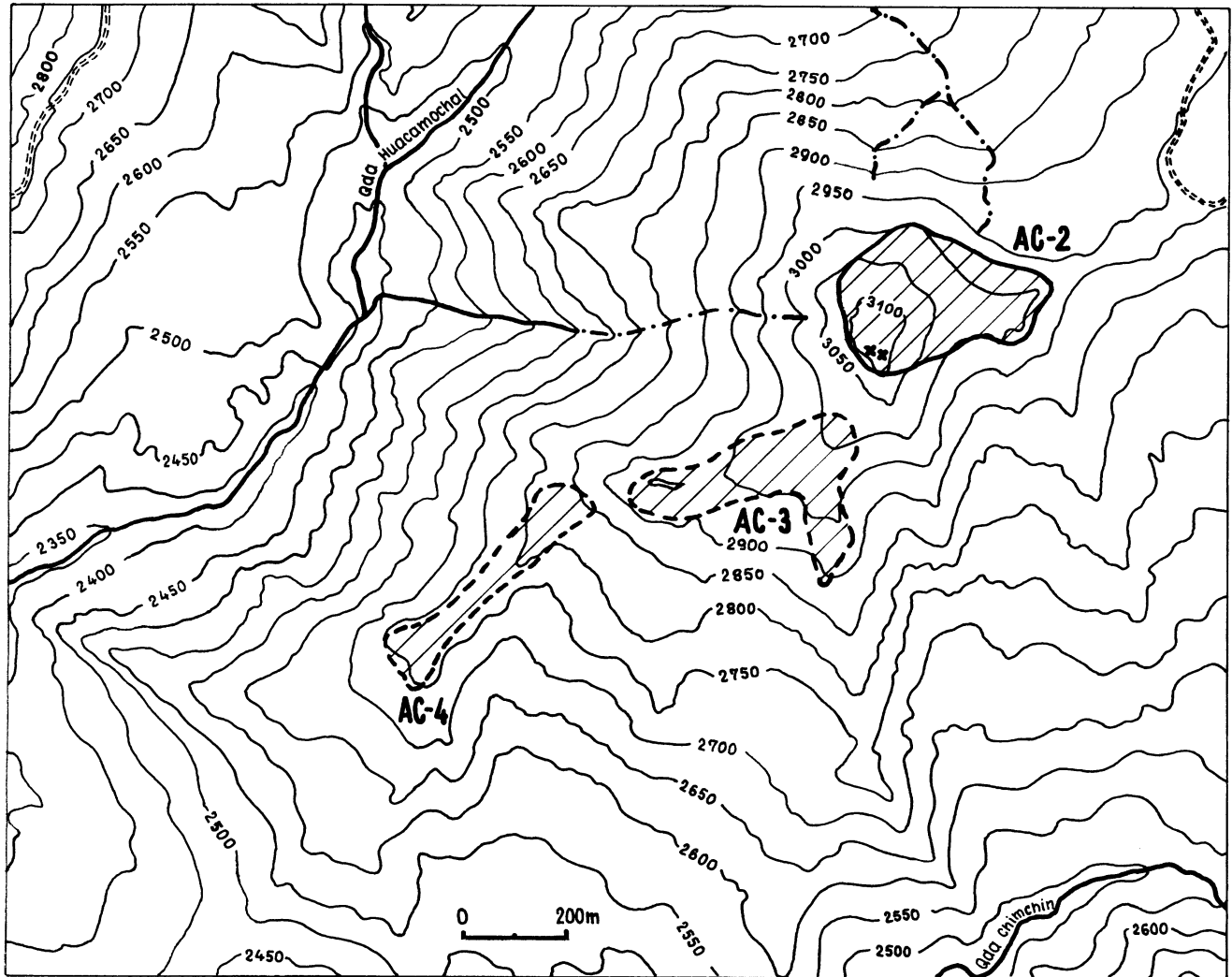

Fig. 2-1. Mapa del sitio Cerro Judío (AC-2) y de los sitios vecinos AC-3 y AC-4.



Fig. 2-2. Vista desde el noroeste al sitio Cerro Judío (AC-2).

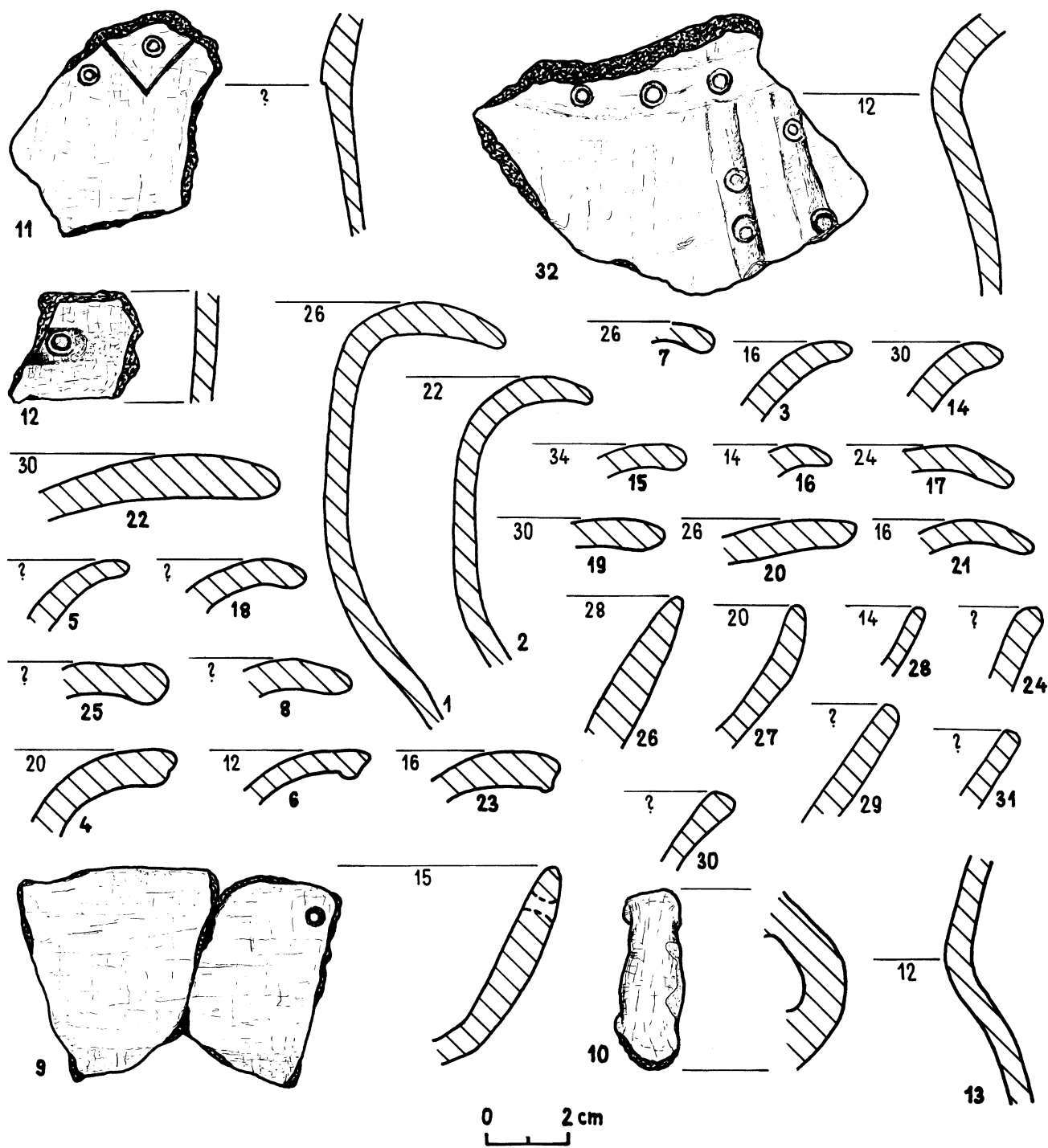

Fig. 2-3. Muestra de cerámica recuperada en la superficie del sitio Cerro Judío (AC-2).

SITIO AC-3

TIPO DE SITIO: ¿asentamiento?
CRONOLOGÍA: ?
UBICACIÓN GEOGRÁFICA
Coordenadas: 91.48.35 N
07.94.70 E
Altitud: 2990 m. s.n.m.
NOMBRE DEL SITIO: Falta de datos.

SITUACIÓN TOPOGRÁFICA:

El sitio está ubicado en la confluencia de las Qdas. Huacamochal y Chimchin, sobre una cresta que parte de la cima del C° Judío. Ocupa un fragmento estrecho de la cresta de escarpados y rocosos declives. Se sitúa a unos 100–150 m. abajo de la cúspide, de la cual está separado por una ladera muy escarpada. Resaltan aquí dos puntales de 2950 y 2990 m. s.n.m. En el ámbito del sitio las cotas van de 2880 a 3020 m. s.n.m. (fig. 2-1).

El acceso al sitio presenta mucha dificultad tanto bajando de la cumbre del C° Judío como subiendo desde la Qda. Chimchin. Toda el área del sitio está cubierta de alta hierba.

DESCRIPCIÓN DE SITIO:

El sitio no ha sido visitado. A base del examen llevado a cabo desde el C° Judío y desde la carretera Coina-Huacamochal se advirtió su existencia y se trazaron sus límites supuestos. Desde ambos lugares se pueden observar andenes y evidencias de construcciones difíciles de identificar de tanta distancia. La superficie supuesta del sitio es de aproximadamente 5,6 Ha.

MATERIAL:

El sitio no ha sido visitado.

REFERENCIAS:

Krzanowski (1984).

SITIO AC-4

TIPO DE SITIO: ¿asentamiento?
CRONOLOGÍA: ?
UBICACIÓN GEOGRÁFICA
Coordenadas: 91.48.10 N
07.94.25 E
Altitud: 2780 m. s.n.m.
NOMBRE DEL SITIO: Falta de datos.

SITUACIÓN TOPOGRÁFICA:

El sitio está ubicado en la confluencia de las Qdas. Huacamochal y Chimchin, sobre una cresta que parte del C° Judío (fig. 2-1). Se extiende sobre unos 400 m. en un fragmento estrecho y rocoso de la cresta abarcando su culminación de una altitud de 2780 m. s.n.m. Las cotas en el ámbito del sitio van de 2850 a 2750 m. s.n.m. Altos barrancos separan el sitio del AC-3 y de la Qda. Huacamochal. El único acceso posible lleva supuestamente por el lado de la Quebrada Chimchin.

DESCRIPCIÓN DEL SITIO:

El sitio no ha sido visitado. A base del examen llevado a cabo desde el C° Judío y desde la carretera Coina-Huacamochal se advirtió su existencia y se trazaron sus límites supuestos. Hay evidencias de terrazas, sobre todo en la parte de arriba. La superficie supuesta del sitio es de aproximadamente 3,5 Ha.

MATERIAL:

El sitio no ha sido visitado.

REFERENCIAS:

Krzanowski (1984).

SITIO AC-5

TIPO DE SITIO:	muros de contención
CRONOLOGÍA:	?
UBICACIÓN GEOGRÁFICA	
	Coordenadas: 91.45.50 N 07.93.20 E
	Altitud: 2620 m. s.n.m.
NOMBRE DEL SITIO:	Falta de datos.

SITUACIÓN TOPOGRÁFICA:

El sitio está ubicado sobre la ladera izquierda de la Qda. Huacamochal. Ocupa una cumbre pequeña que constituye una ramificación de el C° Monte Grande, entre las quebradas Cañas y Seca (fig. 5-1). Las cotas varían de 2590 a 2640 m. s.n.m. El área del sitio está cubierta de hierba y arbustos; en la cumbre y en la parte inferior de las laderas hay campos de cultivo. Directamente abajo del sitio pasa un camino de herradura que viene del caserío La Quesera, localizado a unos 800 m. al oeste.

DESCRIPCIÓN DEL SITIO:

Por ambos lados de la cumbre hay numerosos muros de contención de poca altura, por lo cual los declives parecen atravesados por terrazas. En la misma cumbre se advirtió la presencia de una construcción (¿tumba?) en forma de herradura, de un tamaño de 90 por 80 cm. Los muros alcanzan la altura de 0,9 m. El sitio ocupa una superficie de aproximadamente 0,6 Ha.

MATERIAL:

No se ha encontrado ningún material mueble en la superficie.

REFERENCIAS:

Krzanowski (1984).

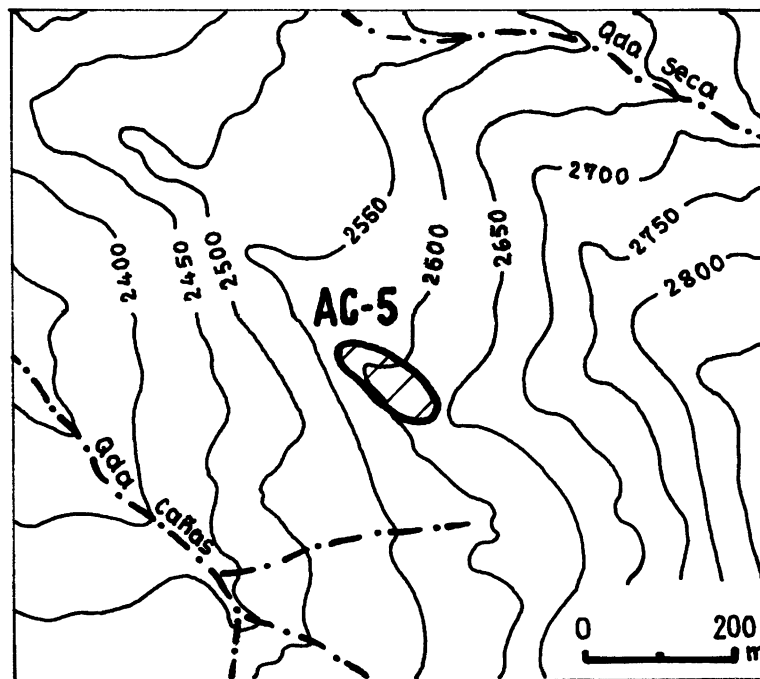

Fig. 5-1. Mapa del sitio AC-5.

SITIO AC-6 (CERRO COLLONA)

TIPO DE SITIO: ¿asentamiento?

CRONOLOGÍA: ?

UBICACIÓN GEOGRÁFICA

Coordenadas: 91.47.55 N
07.95.95 E

Altitud: 3230 m. s.n.m.

NOMBRE DEL SITIO: En el mapa a escala 1: 100 000 la cima con el sitio lleva el nombre de C° Collona; falta de otros datos.

SITUACIÓN TOPOGRÁFICA:

El sitio está ubicado sobre el lado izquierdo de la Qda. Chimchin, a unos 5 Km. hacia la dirección NEE del pueblo de Coina. Está situado sobre una cima bien pronunciada de la cresta que parte del C° Cerripchugo (fig. 6-1). La cima es muy escarpada, por lo cual el acceso a ella resulta dificultoso. Supuestamente el único camino conduce por la cresta del C° Cerripchugo. Las cotas van de 3190 a 3230 m. s.n.m.

DESCRIPCIÓN DEL SITIO:

El sitio no ha sido visitado. Las observaciones llevadas a cabo desde las cimas del C° Judío, C° Cerripchugo y C° Paja Blanca mostraron evidencias de terrazas sobre la cima.

MATERIAL:

El sitio no ha sido visitado.

REFERENCIAS:

Krzanowski (1984).

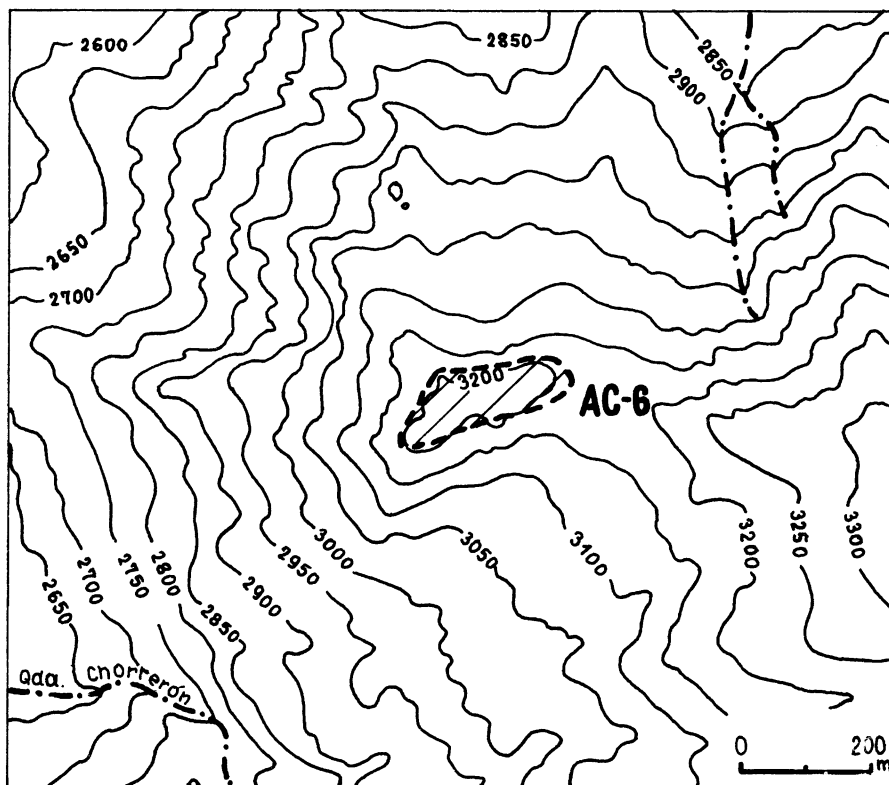

Fig. 6-1. Mapa del sitio Cerro Collona (AC-6).

SITIO AC-7 (CERRO CERRIPCHUGO)

TIPO DE SITIO:	asentamiento (¿defensivo?)
CRONOLOGÍA:	Período Intermedio Tardío/ Horizonte Tardío
UBICACIÓN GEOGRÁFICA	
	Coordenadas: 91.45.25 N 07.97.80 E
	Altitud: 3680 m. s.n.m.
NOMBRE DEL SITIO:	En el mapa a escala 1:100 000 la cima con el sitio lleva el nombre de C° Cerripchugo; falta de otros datos.

SITUACIÓN TOPOGRÁFICA:

El sitio está ubicado en la divisoria de aguas que separa las cuencas de las quebradas Huacamochal y Chacomás, a unos 7 Km. al este del pueblo de Coina.

Está situado sobre la cúspide y la cresta del C° Cerripchugo (3680–3640 m. s.n.m.). Es accesible desde la parte noroeste por la cresta del C° Paja Blanca o bien desde el paso (hacia el este) que divide C° Cerripchugo y C° Condor Cana (fig. 7-1). Las laderas NE son escarpadas y abruptas, por la parte meridional y occidental cruzadas por numerosos y profundos barrancos. Más suaves son las laderas descendientes hacia el suroeste. A unos 100 m. abajo de la cima (hacia el sur y suroeste) tienen su origen los afluentes de la Qda. Batán Viejo. La estrecha cresta y cumbre en las que está localizado el sitio son relativamente suaves y totalmente cubiertas de alta hierba.

DESCRIPCIÓN DEL SITIO:

el sitio se compone de cuatro conjuntos de construcciones, entre los cuales hay distancia de 50 a 150 m., ubicados en una línea de aproximadamente 700 m. El conjunto mayor (0,9 Ha. de superficie), conformado por numerosos muros de contención y restos de edificaciones, está localizado sobre la cima del C° Cerripchugo. A lo largo de la falda noreste hay un muro (en parte de contención), de 1,0 a 2,5 m. alto y de unos 150 m. largo. Perpendicularmente a éste se encuentra un muro parecido, de una longitud de aproximadamente 100 m., que cruza la cresta por la parte sureste. Ambos muros delimitan la zona de edificación. Sobre la cresta (situada al noroeste), que constituye una continuación del C° Collona, hay dos conjuntos de muros de contención (de una superficie de aproximadamente 0,6 Ha. cada uno). Cuarto grupo – el más pequeño – se encuentra en la cresta dispuesta hacia el este. En total, el sitio ocupa una superficie de aproximadamente 2,4 Ha.

MATERIAL:

Se han encontrado escasos fragmentos de cerámica (fig. 7-2). Las formas de bordes y la composición de la pasta indican la fase Yuraccama.

REFERENCIAS:

Krzanowski (1984).

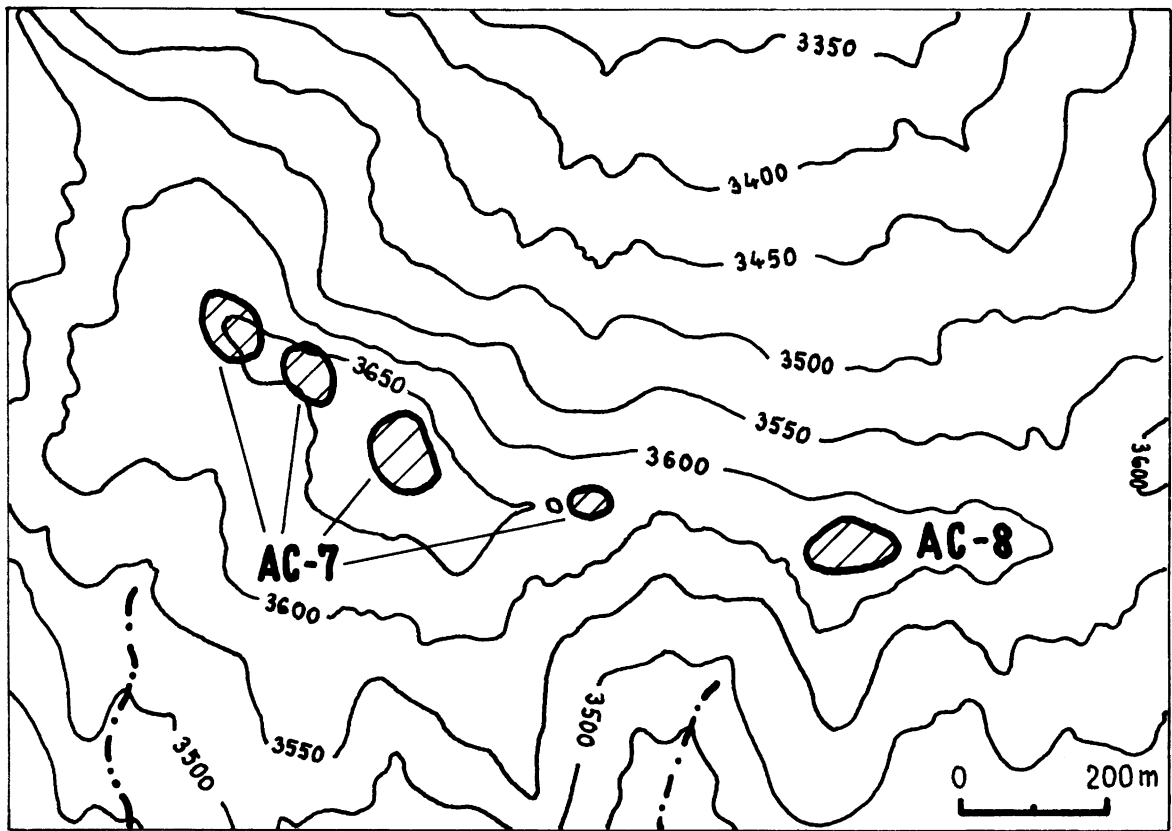

Fig. 7-1. Mapa del sitio Cerro Cerripchugo (AC-7) y del AC-8.

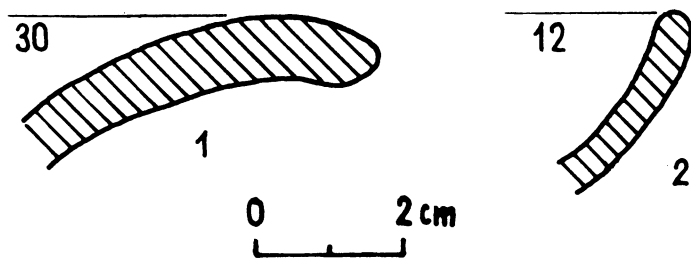

Fig. 7-2. Muestra de cerámica recuperada en la superficie del sitio Cerro Cerripchugo (AC-7).

SITIO AC-8

TIPO DE SITIO: ¿asentamiento?
CRONOLOGÍA: ?
UBICACIÓN GEOGRÁFICA
Coordenadas: 91.45.25 N
07.98.25 E
Altitud: 3650 m. s.n.m.
NOMBRE DEL SITIO: Falta de datos.

SITUACIÓN TOPOGRÁFICA:

El sitio está ubicado en la cresta que va del C° Cerripchugo hacia el este, a unos 7 Km. del pueblo de Coina. Está situado sobre la cúspide de un promontorio no muy grande (de una altitud de 3620 a 3650 m. s.n.m.). Para acceder al sitio se puede seguir la cresta por ambos extremos (fig. 7-1).

DESCRIPCIÓN DEL SITIO:

Muros de contención en mal estado de conservación y restos de edificaciones. La superficie ocupada es de aproximadamente 0,7 Ha.

MATERIAL:

No se ha encontrado.

REFERENCIAS:

Krzanowski (1984).

SITIO AC-9

TIPO DE SITIO:	asentamiento
CRONOLOGÍA:	¿Horizonte Temprano?
UBICACIÓN GEOGRÁFICA	
	Coordenadas: 91.45.50 N 07.98.75 E
	Altitud: 3640 m. s.n.m.
NOMBRE DEL SITIO:	Falta de datos.

SITUACIÓN TOPOGRÁFICA:

El sitio está ubicado en la cresta que va del C° Condor Cana hacia el suroeste descendiendo a un paso entre C° Condor Cana y C° Cerripchugo, a unos 8 Km. del pueblo de Coina. Dicho paso constituye el más fácil acceso al sitio, como alternativa es posible llegar también descendiendo del C° Condor Cana. Las faldas por la parte del sureste son escarpadas, mientras que las del noreste algo más suaves. El sitio se sitúa sobre el promontorio de la cresta. La altitud del promontorio tiene de 3630 a 3640 m. s.n.m. (fig. 10-1). Toda su superficie está cubierta de hierba.

DESCRIPCIÓN DEL SITIO:

Muros de contención muy destruidos, apenas visibles; indicios de edificaciones. El sitio ocupa una superficie de aproximadamente 0,5 Ha.

MATERIAL:

Muy escasa cerámica; se ha recolectado solamente unos tiestos que pueden datar a la fase Totorapamba (fig. 9-1).

REFERENCIAS:

Krzanowski (1983, 1984).

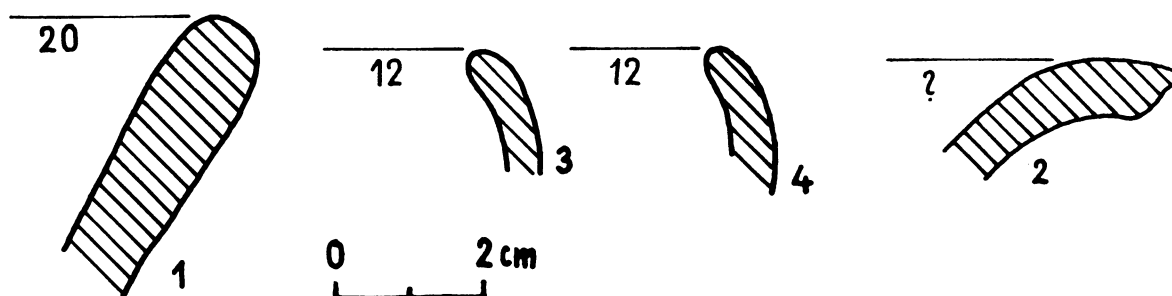

Fig. 9-1. Muestra de cerámica recuperada en la superficie del sitio AC-9.

SITIO AC-10 (CERRO CONDOR CANA)

TIPO DE SITIO:	asentamiento defensivo
CRONOLOGÍA:	Período Intermedio Tardío/ Horizonte Tardío
UBICACIÓN GEOGRÁFICA	
	Coordenadas: 91.45.50 N 07.99.30 E
	Altitud: 3700 m. s.n.m.
NOMBRE DEL SITIO:	En el mapa a escala 1: 100 000 la cima lleva el nombre de C° Condor Cana. Con el mismo nombre se conoce entre los lugareños. Falta de otros datos.

SITUACIÓN TOPOGRÁFICA:

El sitio está ubicado en la divisoria que separa la cuenca de Qda. Huacamochal (de hecho se trata de su afluente Chimchin) y la cuenca de Qda. Chacomás. Se sitúa a unos 9 Km. en línea recta al NEE del pueblo de Coina y 2 Km. de la Hda. Santa Rosa.

El sitio ocupa la cima, las crestas y las faldas del C° Condor Cana y también una cresta y cima localizadas al sureste del cerro (fig. 10-1). La cresta del C° Condor Cana es estrecha y abrupta. De la cumbre (3700 m. s.n.m.) un segmento de la cresta va hacia noroeste, mientras que el otro sigue hacia la dirección del este. Desde el oeste y el sur la cresta está delimitada por una pared vertical, con lo cual queda prácticamente inaccesible. La superficie de faldas orientales y septentrionales igual arriba – más abajo está cruzada por numerosos barrancos. Sobre la cresta se encuentran varios promontorios algo menores del C° Condor Cana. Su continuación constituyen cumbres pequeñas, estrechas y rocosas dispuestas hacia el sur. La parte oriental de la cresta termina en un paso estrecho (3650 m. s.n.m.). En continuación, la cresta lleva hacia el sureste y – alcanzando una cima (3720 m. s.n.m., sin nombre) – se desvía hacia el este. En esta parte del macizo las laderas al suroeste ascienden abrupta y regularmente, mientras que las de la dirección noreste se pueden acceder fácilmente por la Qda. Santa Rosa, relativamente suave.

Toda la superficie del sitio (menos las partes rocosas) está cubierta de hierba y arbustos pequeños. Las cotas son de 3720 a 3600 m. s.n.m. (el extremo septentrional del macizo), mientras que en el ámbito de los corrales de 3570 a 3450 m. s.n.m.

DESCRIPCIÓN DEL SITIO:

El sitio se compone de un asentamiento defensivo, un conjunto de viviendas con muros de contención y de corrales para llamas.

El asentamiento defensivo está localizado sobre la cima del C° Condor Cana y se extiende sobre la cresta. Su área es de unos 16 Ha. (aproximadamente 1,3 Km. de largo y unos 150 m. en su lugar más ancho). Esta parte del sitio conforma un complejo arquitectónico muy denso. A pesar de que sería difícil levantar un plano detallado de todo el asentamiento, se muestran las evidencias de agrupaciones compactas de filas de viviendas de planta cuadrangular. Al norte de la cúspide hay una plaza horizontal, de planta rectangular y de un tamaño de 15 por 10 m. aproximadamente. La plaza está rodeada por muros de una altura que llega a 1,5 m. y por edificios adyacentes. Conjuntos habitacionales se encuentran en toda la cumbre y llegan hasta pequeñas crestas del lado sur.

Abajo de la cresta, por su lado septentrional, sobre una distancia de 40-50 m. se puede observar un camino en parte pavimentado, de aproximadamente 1,5 m. de ancho.

Por la parte del este el asentamiento está cercado por dos muros paralelos (¿de carácter defensivo?), que atraviesan la cresta. La distancia entre los muros es de 8 a 10 m. Son más gruesos que los muros de viviendas pues miden 0,5–1,0 m. de ancho.

En términos generales, los muros en esta parte del sitio están bien preservados: muy a menudo alcanzan la altura de 1,5–2,0 m.

En la cumbre vecina se extiende una aglomeración de edificaciones de carácter abierto. Los ambientes presentan un plano desordenado; hay abundantes muros de contención. Esta zona de edificaciones empieza directamente detrás del paso, a unos 100 m. del asentamiento defensivo. Ocupa una superficie de unos 7,7 Ha. (700 m. de largo y 100–150 m. de ancho).

Al noreste del C° Condor Cana y del asentamiento defensivo se encuentra un complejo grande de corrales para llamas. Está situado sobre un declive algo más suave, que limita con dos cumbres pequeñas, unos 150–200 m. abajo de la cresta. El complejo ocupa una superficie de aproximadamente 23 Ha. Los muros constituyen una red densa e irregular. Esta parte del sitio no ha sido visitada. Las observaciones se llevaron a cabo desde la cumbre y desde la cresta del C° Condor Cana.

MATERIAL:

Hay abundante cerámica en toda el área del sitio. La escasa cantidad de fragmentos recolectados (una docena) se debe a un tiempo limitado de las investigaciones en el sitio. La cerámica encontrada indica la fase Yuraccama (fig. 10-2).

REFERENCIAS:

Krzanowski (1984).

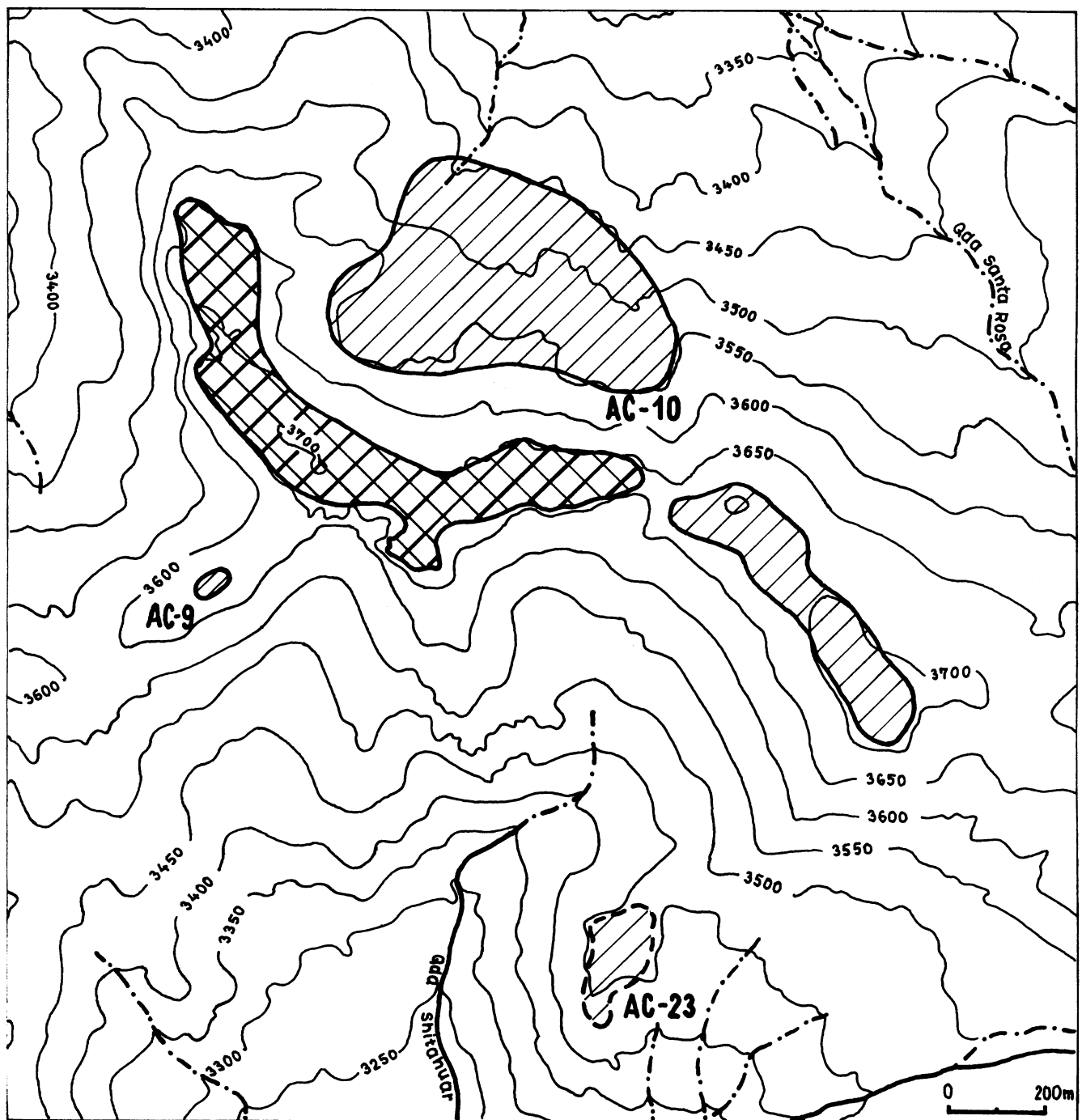

Fig. 10-1. Mapa del sitio Cerro Condor Cana (AC-10) y de los sitios vecinos AC-9 y AC-23.

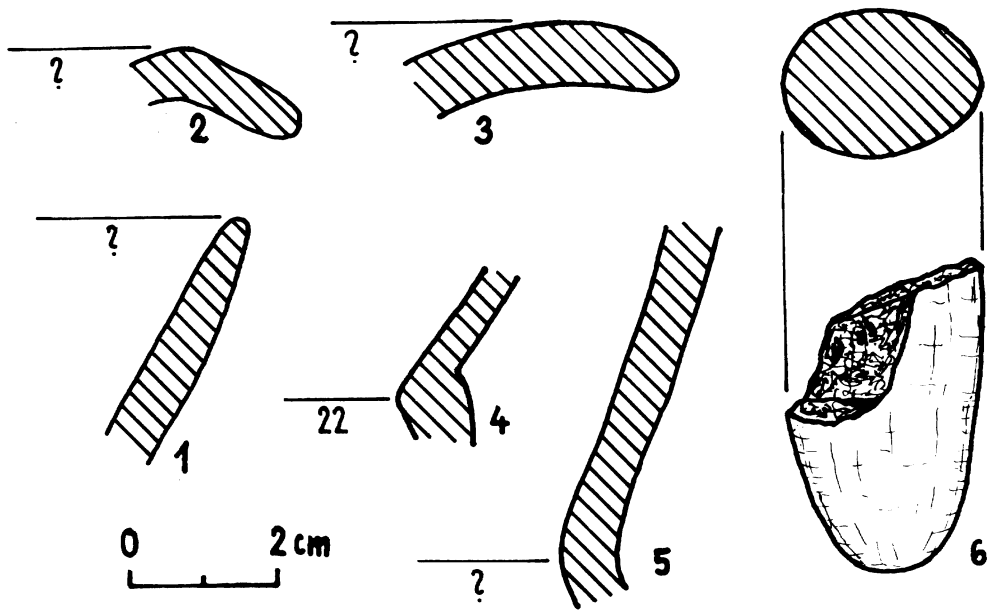

Fig. 10-2. Muestra de cerámica recuperada en la superficie del sitio Cerro Condor Cana (AC-10).

SITIO AC-11 (MOLLEPATA)

TIPO DE SITIO:	asentamiento
CRONOLOGÍA:	¿Período Intermedio Temprano?
UBICACIÓN GEOGRÁFICA	Coordenadas: 91.44.80 N 07.88.70 E Altitud: 2310 m. s.n.m.
Nombre del sitio:	El sitio fue nombrado Mollepata, como un caserío que se encuentra en su proximidad. Sin embargo, entre los lugareños el promontorio donde está ubicado se conoce con el nombre de C° Campana.

SITUACIÓN TOPOGRÁFICA:

El sitio está ubicado a unos 2 Km. del pueblo de Coina, unos 4 Km. al noreste del pueblo Usquil y solamente a 0,6 Km. (al noroeste) de la carretera que une ambas localidades. Se sitúa cerca del caserío Mollepata, sobre un territorio perteneciente a sus habitantes. El sitio ocupa un promontorio pequeño que se erige sobre los declives escarpados de la Qda. Cuyuchugo – un afluente izquierdo de Alto Chicama (fig. 11-1). El promontorio tiene forma de un triángulo irregular. Por el lado del caserío Mollepata es accesible por una cumbre suave. Las laderas al noreste y suroeste son suaves, mientras que las al noroeste son escarpadas y abruptas.

Actualmente toda el área del sitio constituye zona de cultivo – un hecho que, como se supone, ha contribuido notoriamente a la desaparición de los restos de edificaciones. Las cotas son de 2290 a 2310 m. s.n.m.

DESCRIPCIÓN DEL SITIO:

No hay evidencias de las edificaciones sobre la superficie. En algunas partes del declive suroeste se encuentran restos de muros de contención, posiblemente prehispánicos. El sitio ocupa un área de 250 m. de largo y de 50-100 m. de ancho aproximadamente. Su superficie es de unos 2,2 Ha.

MATERIAL:

Hay abundante cerámica en toda el área del sitio. Se han recolectado 136 fragmentos que fechados a la fase Mollepata (fig. 11-3). Cabe notar el alto porcentaje de la cerámica pintada en rojo y fragmentos decorados por las incisiones de uñas (fig. 11-3: 2, 3). Además, se ha encontrado parte de un piruro de piedra (fig. 11-2).

REFERENCIAS:

Krzanowski (1983), Krzanowski(1984).

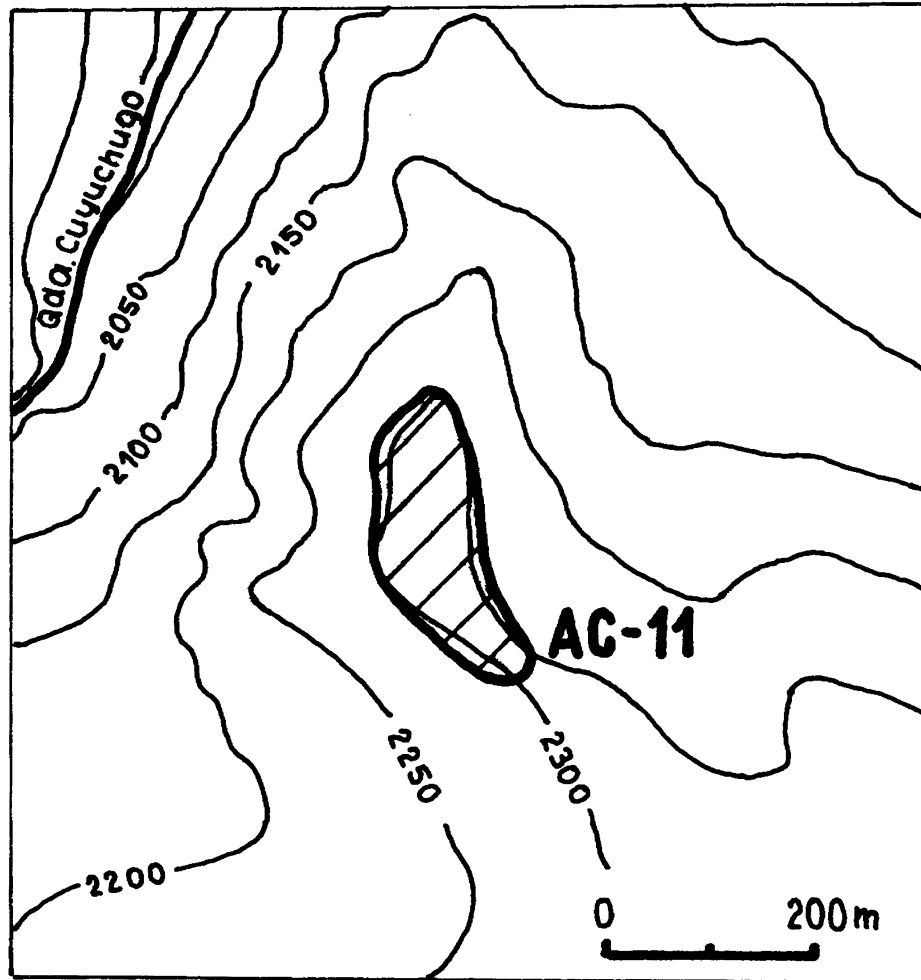

Fig. 11-1. Mapa del sitio Mollepata (AC-11).

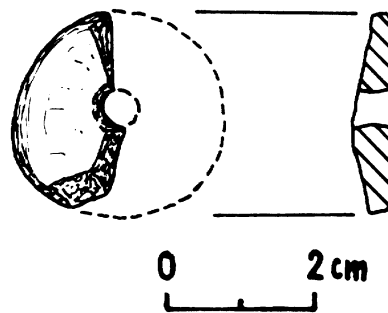

Fig. 11-2. Piruro de piedra del sitio Mollepata (AC-11).

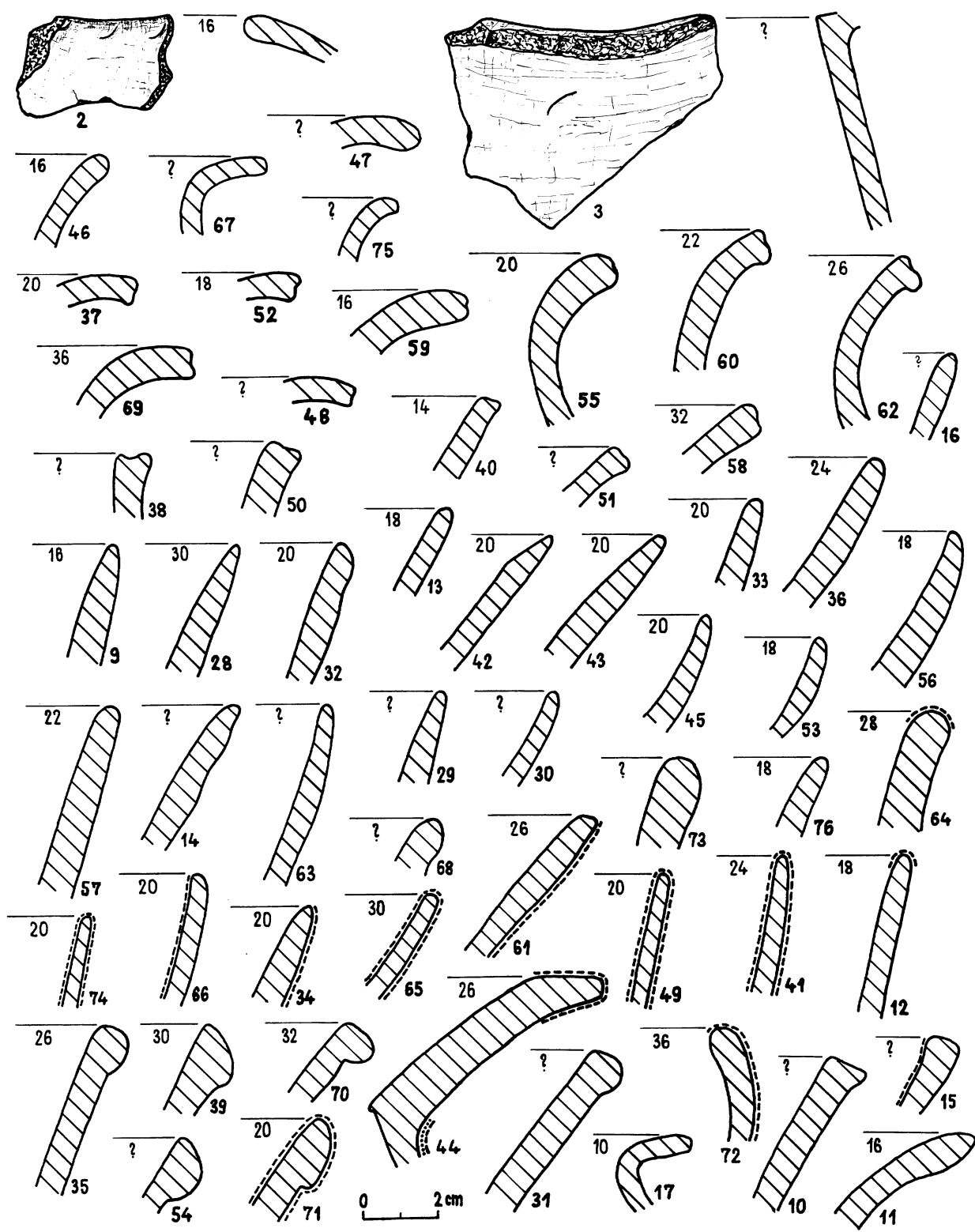

Fig. 11-3. Muestra de cerámica recuperada en la superficie del sitio Mollepata (AC-11).

SITIO AC-12 (LA HUACA)

TIPO DE SITIO:	¿cementerio?
CRONOLOGÍA:	¿Período Intermedio Tardío?
UBICACIÓN GEOGRÁFICA	
	Coordenadas: 91.44.10 N 07.89.75 E
	Altitud: 2040 m. s.n.m.
NOMBRE DEL SITIO:	En el mapa a escala 1: 100 000 dicho lugar lleva el nombre La Huaca y es como lo denominan los lugareños.

SITUACIÓN TOPOGRÁFICA:

El sitio está ubicado a unos 600 m. al sur del pueblo de Coina, junto a la carretera que va a Usquil. Actualmente este territorio está ocupado por la Hostería del Sol y el hospital dirigido por la Fundación Médico-Social. El sitio está situado sobre un promontorio poco pronunciado, en proximidad a la terraza aluvial del Río Alto Chicama (fig. 12-1). Actualmente las construcciones o jardines abarcan toda el área.

DESCRIPCIÓN DEL SITIO:

Falta de evidencias de restos arqueológicos debido a los trabajos de nivelación del terreno y su utilización actual. Según la relación del Dr. O. Kaufmann – director de la Fundación Médico-Social – durante la construcción del hospital y de la hostería se descubrieron algunos entierros con paredes de piedras.

MATERIAL:

En la superficie no se ha encontrado ningún material mueble. Se conoce solamente un recipiente en forma de llama que, según su propietario actual – Dr. O. Kaufmann, ha sido hallado en una tumba (fig. 12-2). Sus rasgos estilísticos presentan semejanzas con la cerámica de la fase Yuraccama.

REFERENCIAS:

Krzanowski (1984).

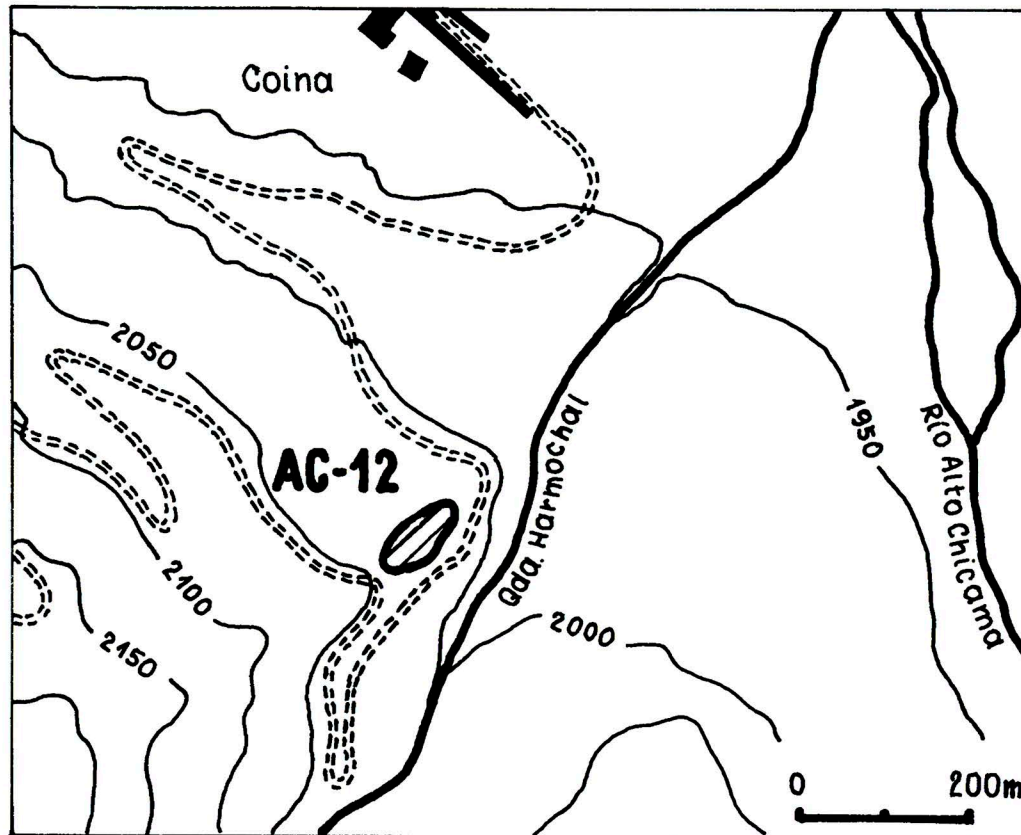

Fig. 12-1. Mapa del sitio La Huaca (AC-12).



Fig. 12-2. Vasija en forma de llama (?) proveniente de la tumba saqueada en La Huaca (AC-12). Propiedad del Dr. O. Kaufmann de Coina.

SITIO AC-13

TIPO DE SITIO: camino
CRONOLOGÍA: ?
UBICACIÓN GEOGRÁFICA
Coordenadas: 91.44.70 N
07.44.70 E
Altitud: 3100 m. s.n.m.
NOMBRE DEL SITIO: Falta de datos.

SITUACIÓN TOPOGRÁFICA:

El sitio está ubicado sobre la cresta y las faldas del C° Monte Grande, a unos 3 Km. del pueblo de Coina. Un tramo del camino se sitúa sobre la cresta que va desde la cima hacia la dirección del oeste separando cuencas altas de las quebradas Cañas y Catullos. Dos otros tramos se encuentran sobre una cumbre suave y ovalada del C° Monte Grande (fig. 13-1). Toda el área del sitio está cubierta de hierba, en la parte más abajo también por áloes. Las cotas van de 2850 a 3140 m. s.n.m.

DESCRIPCIÓN DEL SITIO:

Se pueden observar tres tramos de un camino (de unos 500, 350 y 120 m. de largo). El camino tiene aproximadamente 1,5 m. de ancho. Por ambos lados sus límites están marcados por una fila de piedras (fig. 13-2). En algunas partes el camino está pavimentado. El tramo más largo que asciende una cresta escarpada es recto y pocas veces cambia la dirección para atenuar del declive.

MATERIAL:

No se ha encontrado.

REFERENCIAS:

Krzanowski (1984).

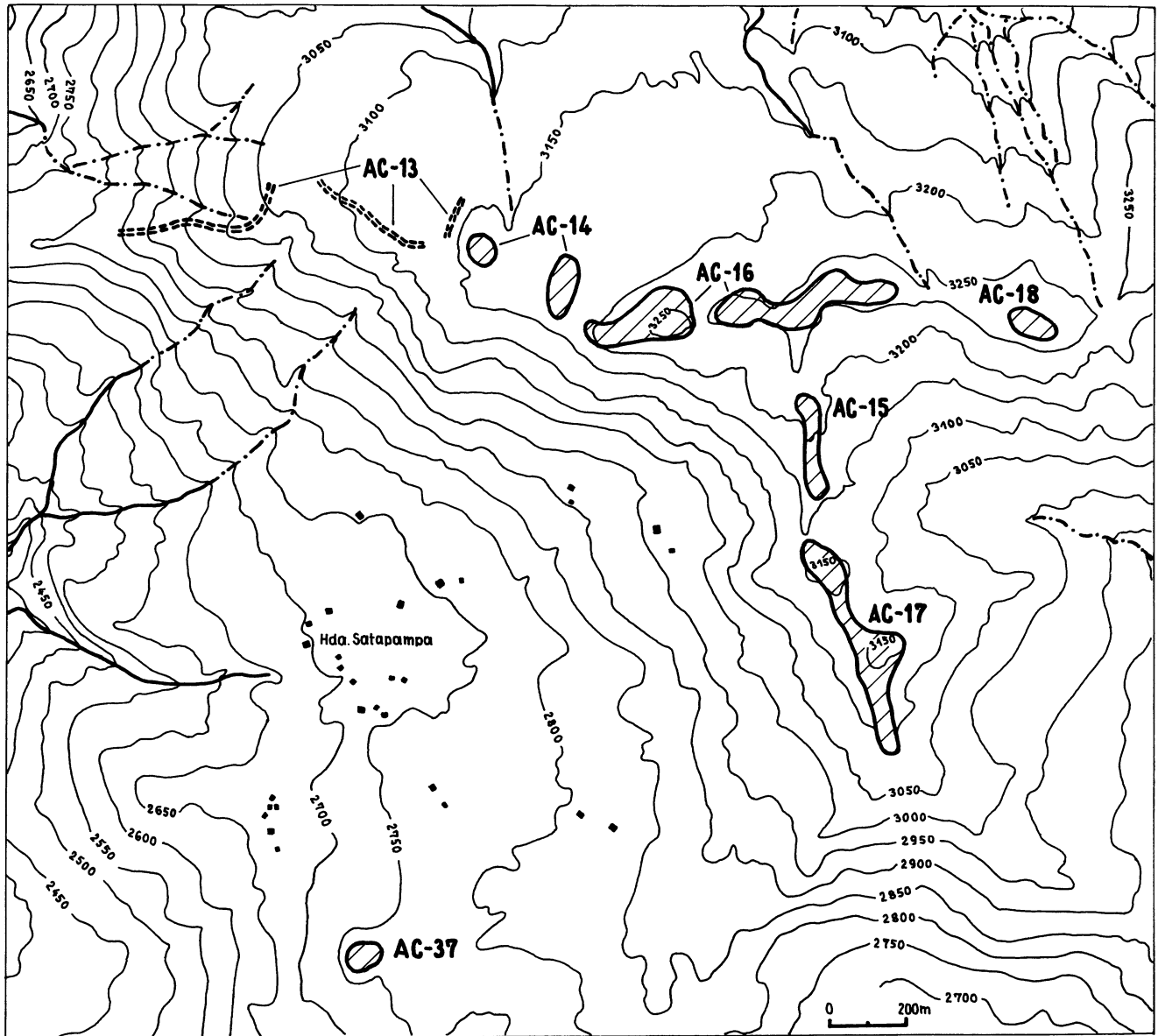

Fig. 13-1. Mapa de los sitios AC-13, AC-14, AC-15, Cerro Paja Blanca (AC-16), AC-17, AC-18 y AC-37.



Fig. 13-2. Camino prehispánico que pasa por el Cerro Monte Grande (sitio AC-13).

SITIO AC-14

TIPO DE SITIO:	asentamiento
CRONOLOGÍA:	¿Período Intermedio Tardío/ Horizonte Tardío?
UBICACIÓN GEOGRÁFICA	Coordenadas: 91.44.50 N 07.94.25 E Altitud: 3190 m. s.n.m.
NOMBRE DEL SITIO:	En el mapa a escala 1: 100 000 la cumbre donde está localizado el sitio lleva el nombre de C° Monte Grande; falta de otros datos.

SITUACIÓN TOPOGRÁFICA:

el sitio está ubicado sobre la cresta del C° Monte Grande que va hacia C° Paja Blanca, a unos 4 Km. al este del pueblo de Coina. Se sitúa sobre dos promontorios poco pronunciados en un segmento plano y ovalado de la cresta (fig. 13-1). Por la parte del valle de Alto Chicama los declives son abruptos. En cambio, por el lado noreste la altillanura suave constituye más abajo una ladera cruzada por barrancos de los afluentes de la Qda. Cañas. El área del sitio está cubierta de hierba, cactus y arbustos pequeños. Las cotas son de 3160 y 3180–3190 m. s.n.m. en las dos partes del sitio respectivamente.

DESCRIPCIÓN DEL SITIO:

El sitio se compone de dos conjuntos de edificaciones localizados a unos 150 m. uno del otro. Los ambientes están situados sobre dos promontorios no muy grandes en la cresta (5–15 m. de altitud). El conjunto menor (de una superficie de 0,5 Ha. aproximadamente) y ubicado más abajo se conforma de 8 edificios rectangulares, generalmente de un tamaño de 2 por 3 m. Los muros se conservan hasta la altura de 1 m. El complejo ubicado más arriba (más cerca del C° Paja Blanca) ocupa una superficie de aproximadamente 0,9 Ha. y lo conforma una docena de ambientes de planta rectangular y varios muros de contención. Las paredes de las viviendas están preservadas hasta la altura de 0,5–1,0 m. (fig. 14-1).

MATERIAL:

Hay escasos fragmentos de cerámica en la superficie. No se ha recolectado ningún decorado o característico. Según la composición de la pasta datan probablemente a la fase Yuraccama.

REFERENCIAS:

Krzanowski (1984).



Fig. 14-1. Paredes de viviendas en el sitio AC-14.

SITIO AC-15

TIPO DE SITIO: muros de contención.
CRONOLOGÍA: ?
UBICACIÓN GEOGRÁFICA
Coordenadas: 91.44.00 N
07.95.40 E
Altitud: 3200 m. s.n.m.
NOMBRE DEL SITIO: Falta de datos.

SITUACIÓN TOPOGRÁFICA:

El sitio está ubicado sobre la cresta que lleva hacia el sur del C° Paja Blanca, a unos 4,5 Km. al SEE del pueblo de Coina. La cresta es estrecha y abrupta. Por la parte occidental limita con un barranco, mientras que por la parte oriental es más suave y actualmente constituye zona de cultivo. El área del sitio está cubierta de hierba y álces. Las cotas van de 3160 a 3220 m. s.n.m. (fig. 13-1).

DESCRIPCIÓN DEL SITIO:

El sitio ocupa un segmento de una cresta rocosa y escabrosa de 250 m de largo y 40–50 m. de ancho. Cubre una superficie de aproximadamente 1,3 Ha. Hay evidencias de muros de contención diseminados irregularmente.

MATERIAL:

No se ha encontrado.

REFERENCIAS:

Krzanowski (1984).

SITIO AC-16 (CERRO PAJA BLANCA)

TIPO DE SITIO:	asentamiento
CRONOLOGÍA:	Período Intermedio Tardío/ Horizonte Tardío
UBICACIÓN GEOGRÁFICA	
	Coordenadas: 91.44.40 N 07.95.30 E
	Altitud: 3270 m. s.n.m.
NOMBRE DEL SITIO:	En el mapa a escala 1:100 000 la cumbre donde está localizado el sitio lleva el nombre de C° Paja Blanca; falta de otros datos.

SITUACIÓN TOPOGRÁFICA:

El sitio está ubicado sobre la cumbre y la cresta del C° Paja Blanca, a unos 5 Km. al este del pueblo de Coina. Ocupa la cumbre y la cresta occidental del C° Paja Blanca y también un promontorio pequeño con su cresta de inclinación fuerte, localizado un poco más lejos (fig. 13-1). La cumbre es bastante suave, por el lado del norte descende gradualmente, mientras que al suroeste abruptamente. La cumbre constituye divisoria entre las cuencas de Qda. Chacomay y Qda. Huacamochal. Unos 20–30 m. más abajo de las ruinas toman su origen afluentes de este último. El área del sitio está cubierta de hierba y álces. En la cima hay varios eucaliptos cuyos troncos creciendo provocan la destrucción de los muros. Las cotas van de 3200 a 3270 m. s.n.m.

DESCRIPCIÓN DEL SITIO:

El sitio se compone de dos conjuntos de edificaciones. El más grande (de una superficie de aproximadamente 3,9 Ha.) se sitúa sobre la cima y se extiende sobre algunos segmentos de la cresta adyacente, en una distancia de 0,5 Km.. Lo conforman ambientes de planta rectangular separados entre sí y numerosos muros de contención. Las paredes de las viviendas se conservan hasta la altura de 1,2 m. (fig. 16-1). El segundo conjunto que abarca un área de 3,1 Ha. está conformado por una docena de edificios situados en un promontorio no muy grande y algunas viviendas aisladas con muros de contención en la cresta cercana. Entre ambos conjuntos hay distancia de unos 50–60 m., sin embargo, en este espacio se encuentran también unos cuantos muros de contención.

MATERIAL:

En la superficie de ambos conjuntos hay abundante cerámica. Se han recolectado 197 tiestos. Representan formas típicas de los recipientes Yuraccama (fig. 16-2).

REFERENCIAS:

Krzanowski (1984).



Fig. 16-1. Vivienda rectangular en el sitio Cerro Paja Blanca (AC-16).

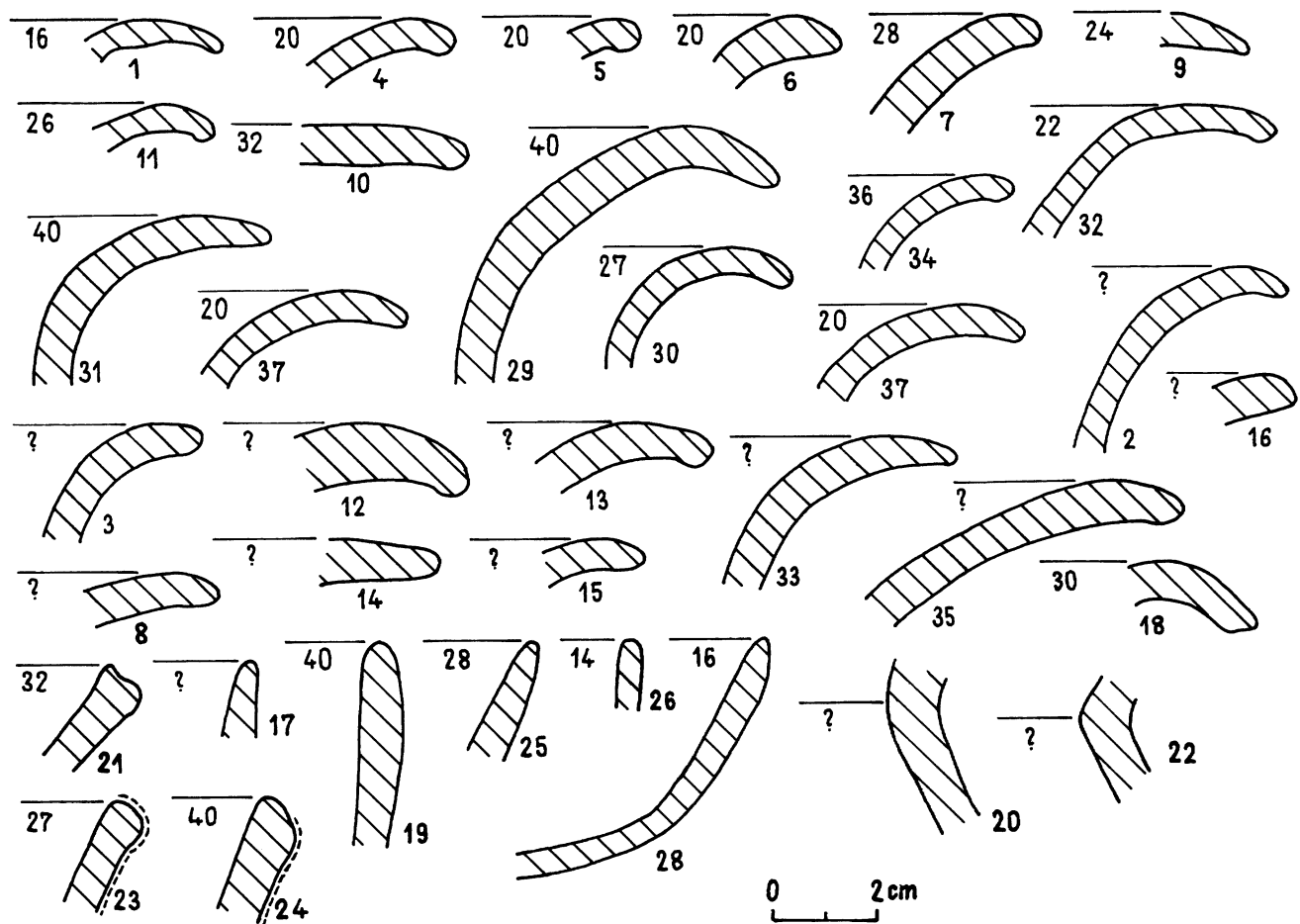

Fig. 16-2. Muestra de cerámica recuperada en la superficie del sitio Cerro Paja Blanca (AC-16).

SITIO AC-17

TIPO DE SITIO:	asentamiento
CRONOLOGÍA:	¿Período Intermedio Tardío/ Horizonte Tardío?
UBICACIÓN GEOGRÁFICA	
	Coordenadas: 91.43.45 N 07.95.55 E
	Altitud: 3160 m. s.n.m.
NOMBRE DEL SITIO:	Falta de datos.

SITUACIÓN TOPOGRÁFICA:

El sitio está ubicado a unos 5 Km. al sureste del pueblo de Coina y 1 Km. de la Hda. Satapampa. Ocupa un extremo de la cresta que va del C° Paja Blanca hacia el sur. La cresta con el sitio se sitúa entre dos hoyas, en las que se encuentran campos de cultivo de los caseríos Alizar y Satapampa. En la cresta, relativamente estrecha y rocosa, hay dos promontorios de una altitud igual de 3160 m. s.n.m. (fig. 13-1). Un paso pequeño que divide dichas culminaciones está cruzado por un camino de herradura que va desde Satapampa hacia el C° Paja Blanca. El área del sitio está cubierta de hierba y áloes; su parte oriental constituye zona de cultivo. Las cotas van de 3160 a 3100 m. s.n.m.

DESCRIPCIÓN DEL SITIO:

El sitio mide 0,6 Km. de largo y 40–130 m. de ancho. Su superficie tiene aproximadamente 3,9 Ha. Hay numerosos muros de contención y terrazas, como también casos singulares de cimientos de los ambientes. Algunos muros de terrazas se conservan hasta la altura de 2,5–3,0 m. (fig. 17-1).

MATERIAL:

En la superficie hay escasos fragmentos de cerámica. No se han recolectado ningunos característicos. Por la composición de la pasta parecen pertenecer a la fase Yuraccama.

REFERENCIAS:

Krzanowski (1984).



Fig. 17-1. Muro de terraza con nicho en el sitio AC-17.

SITIO AC-19

TIPO DE SITIO: ¿asentamiento?
CRONOLOGÍA: ?
UBICACIÓN GEOGRÁFICA
Coordenadas: 91.44.65 N
07.96.70 E
Altitud: 3340 m. s.n.m.
NOMBRE DEL SITIO: Falta de datos.

SITUACIÓN TOPOGRÁFICA:

El sitio está ubicado a unos 5,5 Km. del pueblo de Coina. Está situado sobre una cresta corta que de las laderas del macizo Cerripchugo va hacia el este. Ocupa un promontorio de la cresta de declives relativamente suaves, cubiertos de hierba. Las cotas van de 3320 a 3340 m s.n.m. (fig. 19-1).

DESCRIPCIÓN DEL SITIO:

Se han registrado muros de contención y restos de algunas edificaciones. La superficie del sitio es de aproximadamente 1,3 Ha.

MATERIAL:

No se ha encontrado.

REFERENCIAS:

Krzanowski (1984).

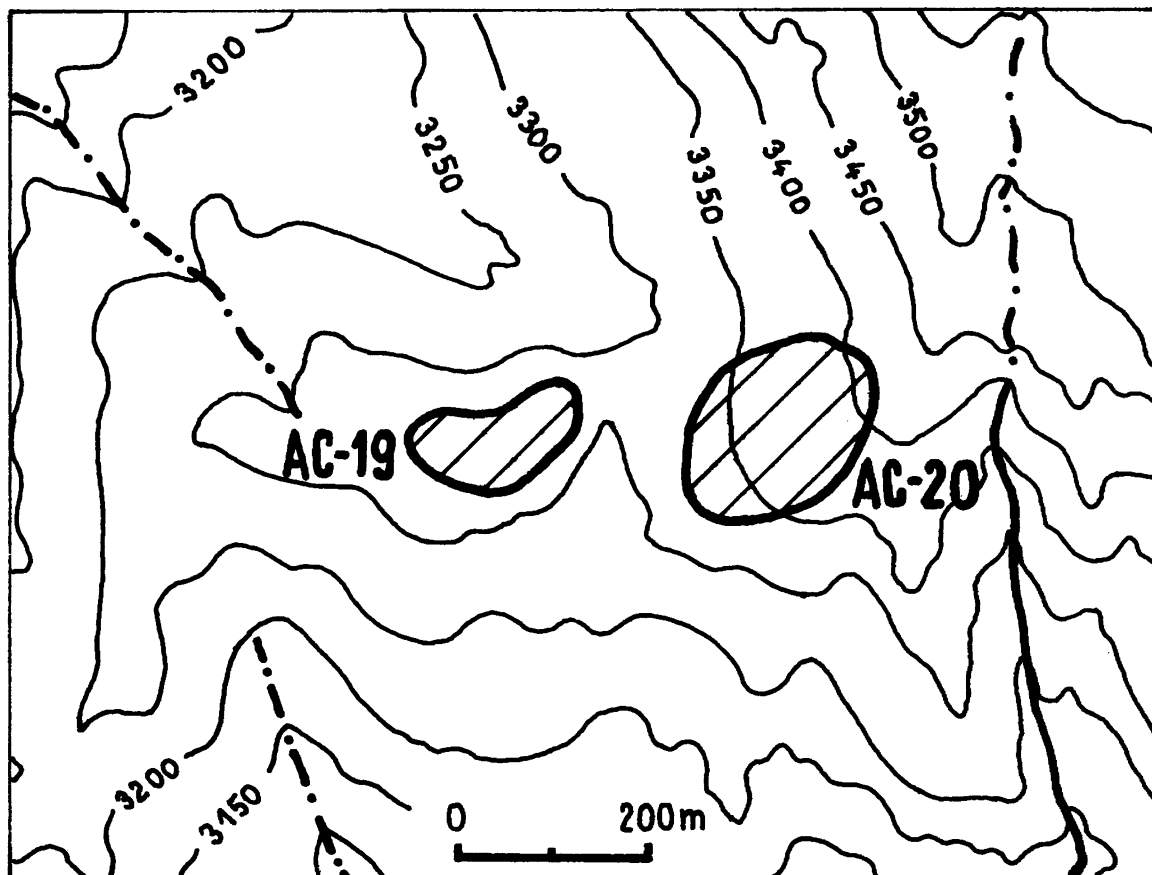

Fig. 19-1. Mapa de los sitios AC-19 y AC-20.

SITIO AC-20

TIPO DE SITIO: muros de contención
CRONOLOGÍA: ?
UBICACIÓN GEOGRÁFICA
Coordenadas: 91.44.70 N
07.96.90 E
Altitud: 3360 m. s.n.m.
NOMBRE DEL SITIO: Falta de datos.

SITUACIÓN TOPOGRÁFICA:

El sitio está ubicado sobre laderas occidentales del macizo C° Cerripchugo, a unos 6 Km. al este del pueblo de Coina. Abarca una parte del declive bastante escarpada, directamente a los pies de los despeñaderos que bajan de la cresta del C° Cerripchugo. Las cotas son de 3320 a 3400 m. s.n.m. (fig. 19-1).

DESCRIPCIÓN DEL SITIO:

Hay numerosos muros de contención que cruzan la ladera a manera de andenería. Se notan también restos de algunas edificaciones irregulares (posiblemente corrales para llamas). El área total es de aproximadamente 3,2 Ha.

MATERIAL:

No se ha encontrado.

REFERENCIAS:

Krzanowski (1984).

SITIO AC-21

TIPO DE SITIO:	asentamiento defensivo
CRONOLOGÍA:	Período Intermedio Tardío/ Horizonte Tardío
UBICACIÓN GEOGRÁFICA	
	Coordenadas: 91.43.80 N 07.98.45 E
	Altitud: 3340 m. s.n.m.
NOMBRE DEL SITIO:	Falta de datos.

SITUACIÓN TOPOGRÁFICA:

El sitio está ubicado sobre la cumbre que va del C° Cerripchugo en la dirección del sur, a unos 7,5 Km. al SEE del pueblo de Coina.. La cumbre divide las quebradas Batan Viejo y Shitahuar que son afluentes de la Qda. Chacomás. La cresta es estrecha, sus laderas orientales son abruptas y de un acceso difícil, las laderas occidentales - muy escarpadas. El sitio se sitúa sobre un promontorio pronunciado de forma de cono, cubierto de hierba y álces. Las cotas van de 3300 a 3340 m. s.n.m.(fig. 21-1).

DESCRIPCIÓN DEL SITIO:

Toda el área del sitio está densamente edificada. Las viviendas son de planta rectangular, la mayoría de un tamaño de 5 por 3 m. aproximadamente. En algunas paredes tanto interiores como exteriores de las viviendas se encuentran nichos (40 por 40 cm. aproximadamente). En la parte septentrional del sitio hay un muro largo (¿defensivo?) que delimita la zona de edificación. En el muro hay un portal (medio enterrado) de 0,7 m. de ancho y de una altura que alcanza al menos 1,2 m. Las ruinas están relativamente bien preservadas. En la parte cercana a la cima los muros se conservan hasta una altura de 2,0–2,5 m. En su mayor parte los ambientes son colindantes, por lo cual constituyen complejos compactos. Sobre todas las laderas abajo de las edificaciones hay muros de contención. El sitio ocupa una superficie de aproximadamente 2,7 Ha.

MATERIAL:

En toda el área del sitio hay abundante cerámica. Se ha recuperado una colección de 77 tiestos (fig. 21-2). La cerámica presenta formas y rasgos tecnológicos propios para la fase Yuraccama. Se han registrado también unas cuantas piedras de moler hechas de grandes losas.

REFERENCIAS:

Krzanowski (1984).

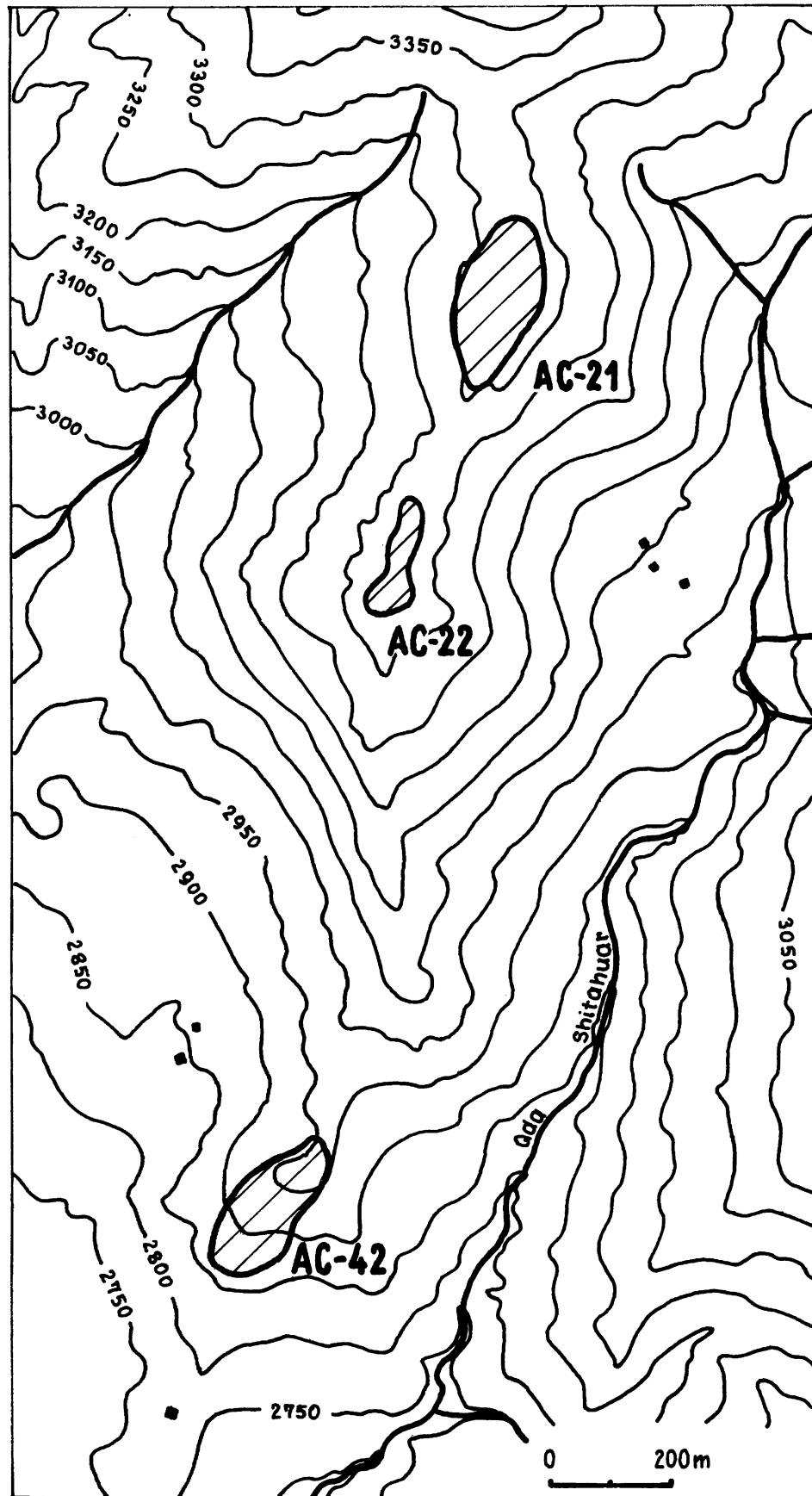

Fig. 21-1. Mapa de los sitios AC-21, AC-22 y AC-42

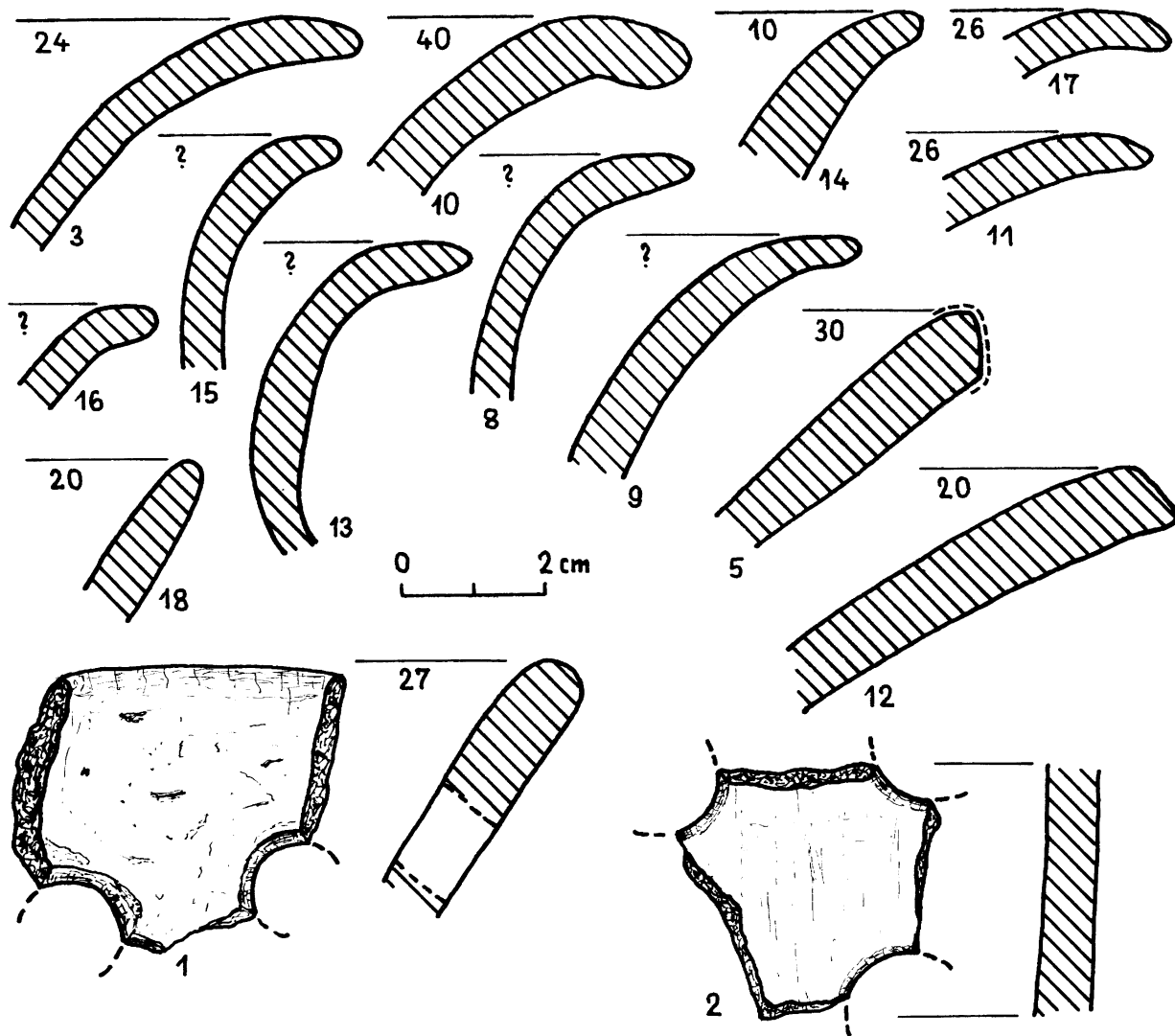

Fig. 21-2. Muestra de cerámica recuperada en la superficie del sitio AC-21.

SITIO AC-22

TIPO DE SITIO:	asentamiento
CRONOLOGÍA:	Período Intermedio Tardío/ Horizonte Tardío
UBICACIÓN GEOGRÁFICA	
	Coordenadas: 91.43.25 N 07.98.30 E
	Altitud: 3290 m. s.n.m.
NOMBRE DEL SITIO:	Falta de datos.

SITUACIÓN TOPOGRÁFICA:

El sitio está ubicado sobre la cumbre que va del C° Cerripchugo en la dirección del sur separando las Qdas. Batán Viejo y Shitahuar, a unos 7,5 Km. al SEE del pueblo de Coina y aproximadamente 1,5 Km. al norte del caserío llamado Cárcel. El sitio se sitúa sobre un promontorio poco pronunciado en la cresta (fig. 21-1). Todas las faldas son muy abruptas; las partes de la cresta adyacentes al promontorio son estrechas y escarpadas. El área del sitio está cubierta de hierba. Las cotas van de 3270 a 3290 m s.n.m.

DESCRIPCIÓN DEL SITIO:

El sitio se compone de muros de contención y cimientos de las edificaciones. Los muros están muy destruidos, se conservan hasta la altura de apenas 0,5 m. Un fragmento de la cresta estrecha que lleva hacia el AC-21 está fortalecido de ambos lados por muros, lo cual hace suponer que se trata de un camino antiguo. La superficie del sitio es de aproximadamente 1 Ha.

MATERIAL:

Se han recolectado pocos fragmentos de cerámica que presentan formas y rasgos tecnológicos propios para la fase Yuraccama (fig. 22-1).

REFERENCIAS:

Krzanowski (1984).

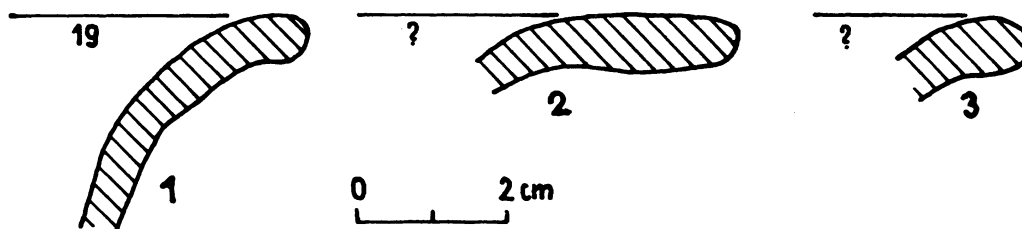

Fig. 22-1. Muestra de cerámica recuperada en la superficie del sitio AC-22.

SITIO AC-23

TIPO DE SITIO: ¿asentamiento?
CRONOLOGÍA: ?
UBICACIÓN GEOGRÁFICA
Coordenadas: 91.44.70 N
07.99.65 E
Altitud: 3480 m. s.n.m.
NOMBRE DEL SITIO: Falta de datos.

SITUACIÓN TOPOGRÁFICA:

El sitio está ubicado sobre la cresta que lleva del C° Condor Cana hacia la dirección suroeste, a unos 8,5 Km. al este del pueblo de Coina. Está localizado sobre un promontorio no muy grande en una cumbre corta, situada abajo de los despeñaderos (de altitudes que sobrepasan 200 m) que bajan del C° Condor Cana (fig. 10-1). Las laderas al noroeste y sureste son relativamente suaves, mientras que las del sur y suroeste – abruptas y escarpadas. La cumbre se sitúa en la confluencia de los afluentes de la cuenca alta de la Qda. Shitahuar. Las cotas van de 3440 a 3480 m. s.n.m.

DESCRIPCIÓN DEL SITIO:

El sitio no ha sido visitado. Las observaciones llevadas a cabo desde el AC-21 mostraron evidencias de terrazas que marcan las laderas del promontorio.

MATERIAL:

El sitio no ha sido visitado.

REFERENCIAS:

Krzanowski (1984).

SITIO AC-24 (CERRO PIEDRA GRANDE)

TIPO DE SITIO:	asentamiento
CRONOLOGÍA:	Período Intermedio Tardío/ Horizonte Tardío
UBICACIÓN GEOGRÁFICA	Coordenadas: 91.43.55 N 08.01.20 E Altitud: 3910 m. s.n.m.
NOMBRE DEL SITIO:	En el mapa a escala 1:100 000 la cima lleva el nombre de C° Piedra Grande; los lugareños la conocen con el mismo nombre.

SITUACIÓN TOPOGRÁFICA:

El sitio está ubicado sobre la cúspide del C° Piedra Grande. El cerro se sitúa en la divisoria que separa los ríos Alto Chicama y Condebamba, a unos 10,5 Km. al SEE del pueblo de Coina. La cúspide tiene forma ovalada con dos promontorios bien pronunciados (fig. 24-1). Las laderas orientales y meridionales constituyen suaves altiplanicies, otros declives son escarpados y en algunos lugares abruptos. En ambas cumbres del C° Piedra Grande hay escombros extensos compuestos de bloques de brecha. Las cotas van de 3890 a 3910 m. s.n.m.

DESCRIPCIÓN DEL SITIO:

El sitio se compone de dos conjuntos de edificaciones y de corrales para llamas. Un grupo de edificaciones (de una superficie de 0,8 Ha. aproximadamente) se sitúa sobre el promontorio más alto (3910 m. s.n.m.). Lo conforman unos 20 ambientes aislados de un tamaño de 2 por 3 m., dispersos irregularmente. Los ambientes y los muros se encuentran en medio de bloques de brechas. En el segundo promontorio (3900 m. s.n.m.) y sobre la ladera oriental hay un conjunto de edificaciones más grande (de 30-40 ambientes aproximadamente). La superficie de este conjunto es de aproximadamente 1,6 Ha.

Los dos conjuntos están a una distancia de apenas 40-50 metros uno del otro. Solamente en un paso de poca extensión que divide ambos conjuntos no hay edificaciones. A unos 100 m. de la cima principal se encuentran tres corrales para llamas, de planta rectangular (10 por 7 m. aproximadamente) y algunos ambientes aislados. El sitio ocupa un área total de 2,7 Ha.

MATERIAL:

Hay abundante cerámica, sobre todo en las laderas abajo del sitio. Se han recolectado 58 tiestos que presentan formas y rasgos tecnológicos propios para la fase Yuraccama (fig. 24-2).

REFERENCIAS:

Krzanowski (1984).

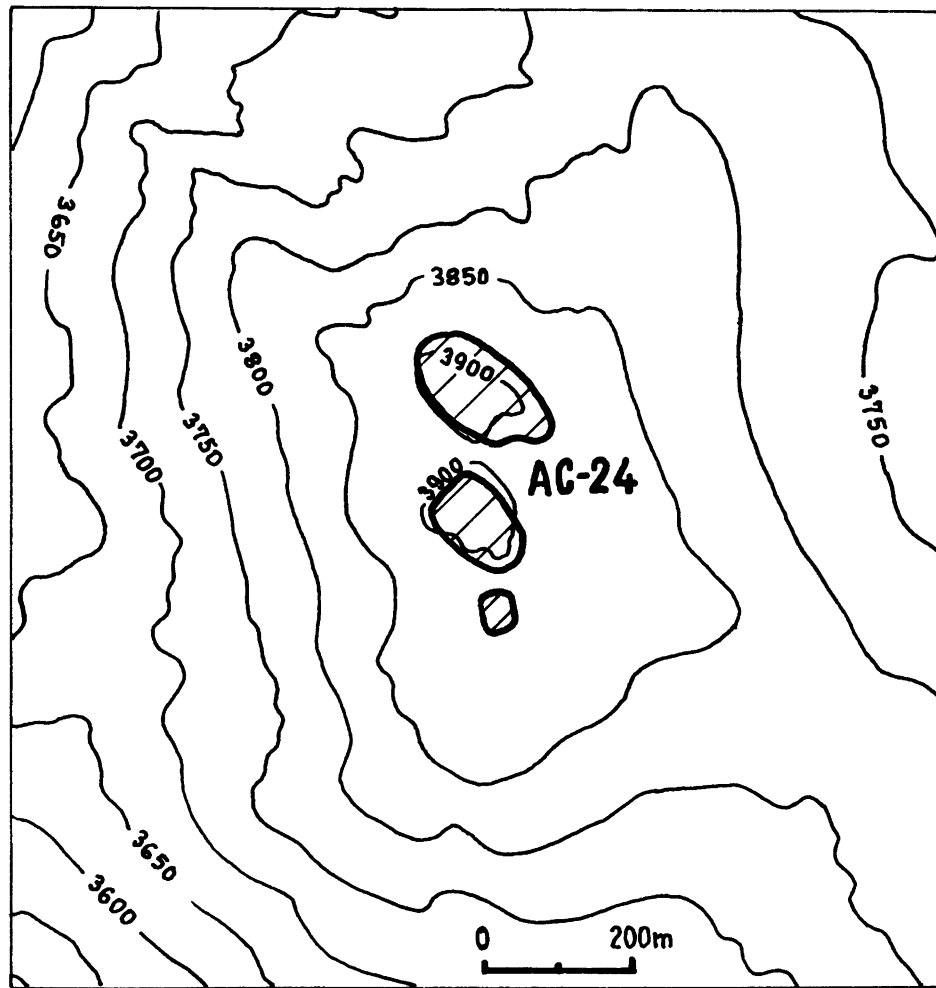

Fig. 24-1. Mapa del sitio Cerro Piedra Grande (AC-21).

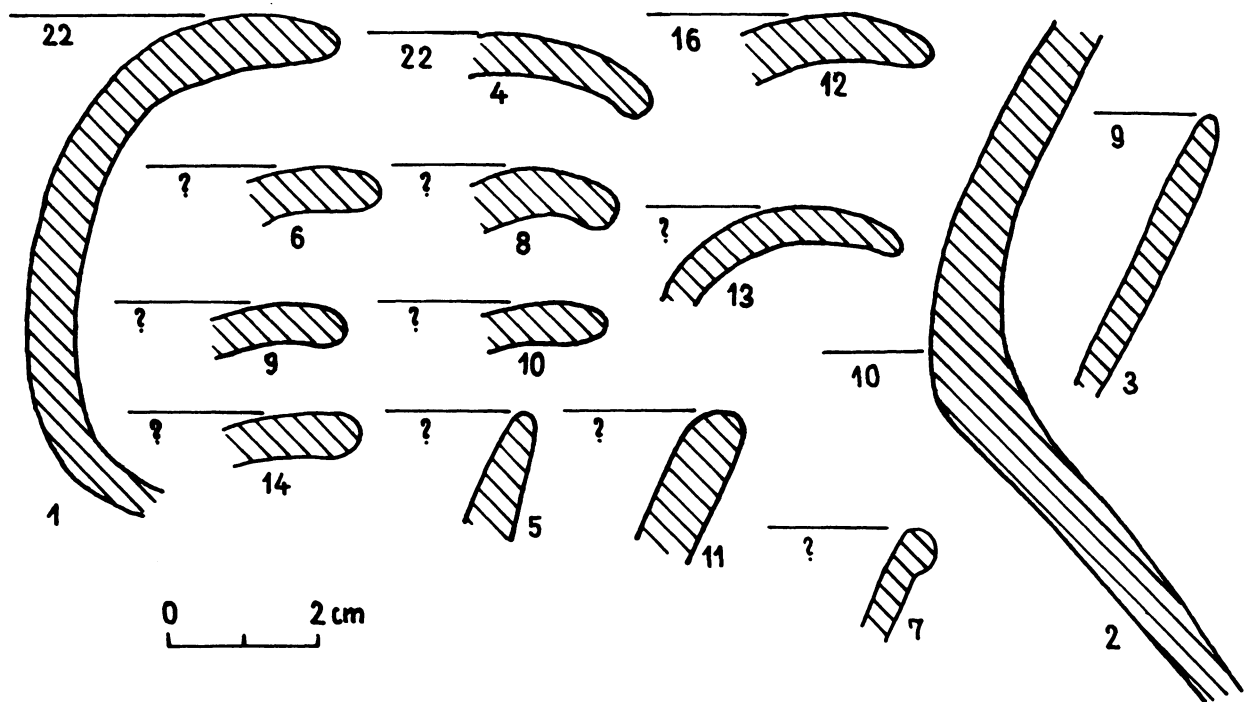

Fig. 24-2. Muestra de cerámica recuperada en la superficie del sitio AC-24.

SITIO AC-26

TIPO DE SITIO:	¿asentamiento?
CRONOLOGÍA:	¿Período Intermedio Tardío/ Horizonte Tardío?
UBICACIÓN GEOGRÁFICA	Coordenadas: 91.43.10 N 07.89.10 E Altitud: 2640 m. s.n.m.
NOMBRE DEL SITIO:	Falta de datos.

SITUACIÓN TOPOGRÁFICA:

El sitio está ubicado sobre una cumbre bien pronunciada que constituye la margen izquierda de la Qda. Huarmochal, a unos 2 Km. del pueblo de Coina, entre los asentamientos Shucshul y Caulimalca. El sitio se sitúa sobre un pequeño llano, directamente junto a la carretera Coina-Usquil (fig. 26-1). Está cubierto de arbustos bajos y espesos. Las cotas van de 2630 a 2650 m.s.n.m.

DESCRIPCIÓN DEL SITIO:

Hay evidencias de muros de contención, poco visibles. El área ocupada es de aproximadamente 0,8 Ha.

MATERIAL:

En la superficie hay pocos tiestos. La composición de la pasta sugiere que se trata de la cerámica de la fase Yuraccama.

REFERENCIAS:

Krzanowski (1984).

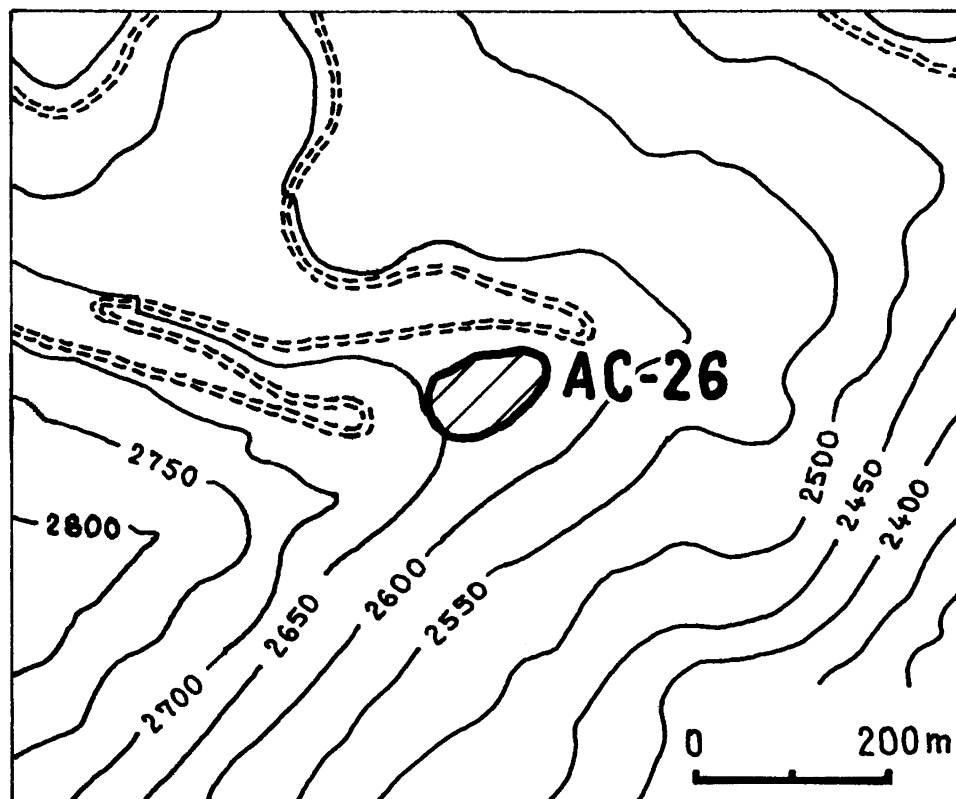

Fig. 26-1. Mapa del sitio AC-26.

SITIO AC-27 (CERRO ALTO LA PIURA)

TIPO DE SITIO:	asentamiento
CRONOLOGÍA:	Período Intermedio Tardío/ Horizonte Tardío
UBICACIÓN GEOGRÁFICA	
	Coordenadas: 91.42.50 N 07.88.30 E
	Altitud: 2910 m. s.n.m.
NOMBRE DEL SITIO:	Entre los lugareños la elevación con el sitio se conoce con el nombre de Cerro Alto La Piura.

SITUACIÓN TOPOGRÁFICA:

El sitio está ubicado sobre la cumbre que separa Qda. Huarmochal y Qda. Cuyuchugo, a unos 3,5 Km. al suroeste del pueblo de Coina. Está localizado a poca distancia del caserío Chichillan y a 100-150 m. de la carretera Coina-Usquil. El sitio ocupa una parte de la cumbre dispuesta en la dirección N-S y luego en la dirección SW-NE. A unos 350 m. bajando la cumbre se encuentra un cementerio moderno (fig. 27-1). Los declives son relativamente suaves y casi toda la superficie del sitio constituye zona de cultivo. Las cotas van de 2880 a 2910 m. s.n.m.

DESCRIPCIÓN DEL SITIO:

En algunas partes hay evidencias de muros de contención. En la parte meridional se notan cimientos de edificaciones. Todo el sitio está muy destruido debido a los trabajos de cultivo. Los lugareños que cultivan sus campos en el ámbito del sitio afirman haber descubierto recipientes enteros y tumbas. El área ocupada es de aproximadamente 3,1 Ha.

MATERIAL:

Hay abundante cerámica en la superficie. Se han recuperado unos 40 tiestos: cerámica decorada del estilo Huamachuco Impreso y otras formas características para las fases Yigueda-Yuraccama (fig. 27-2).

REFERENCIAS:

Krzanowski (1984).

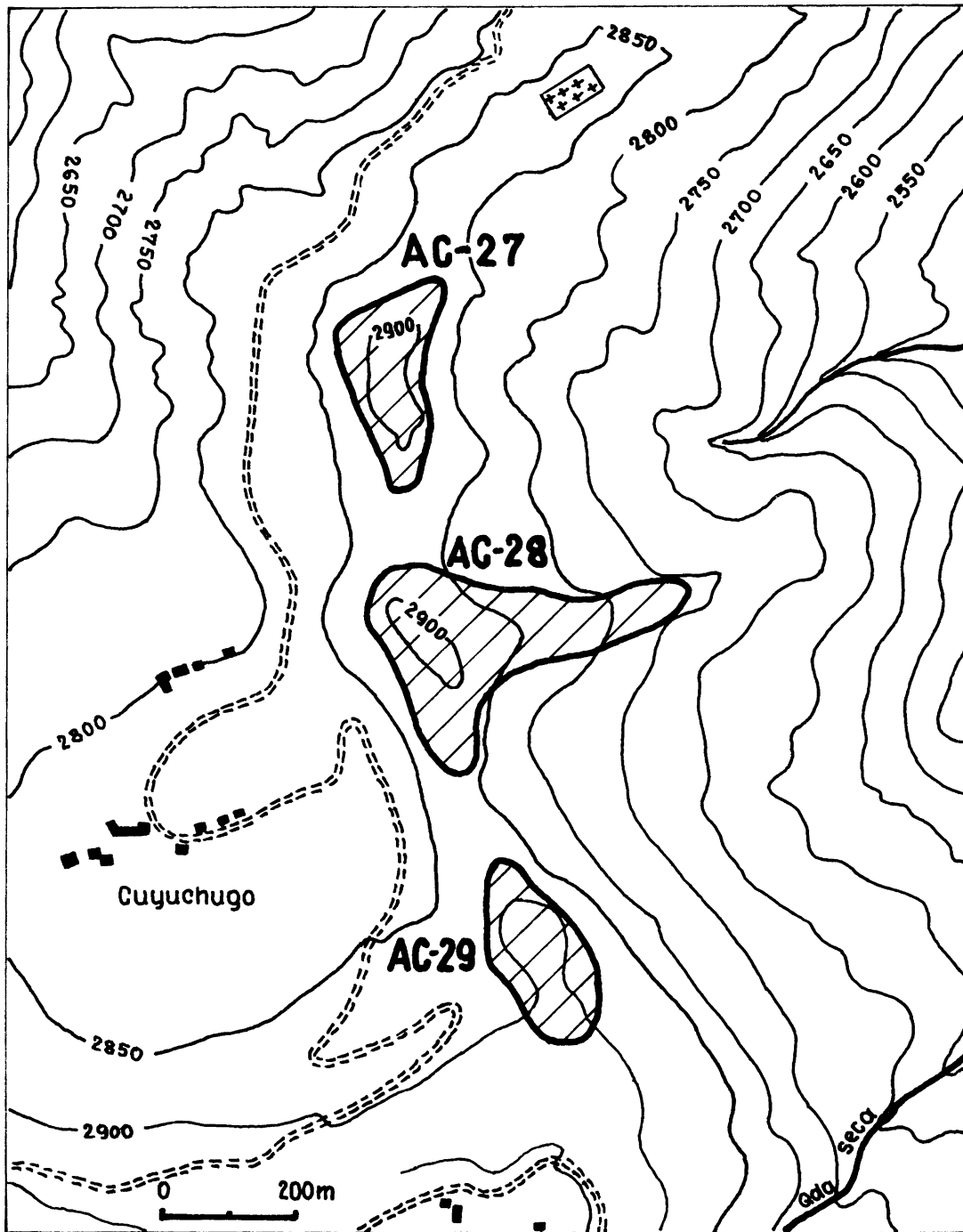

Fig. 27-1. Mapa de los sitios Cerro Alto La Piura (AC-27), Cerro Cocot (AC-28) y Shiguillan (AC-29).

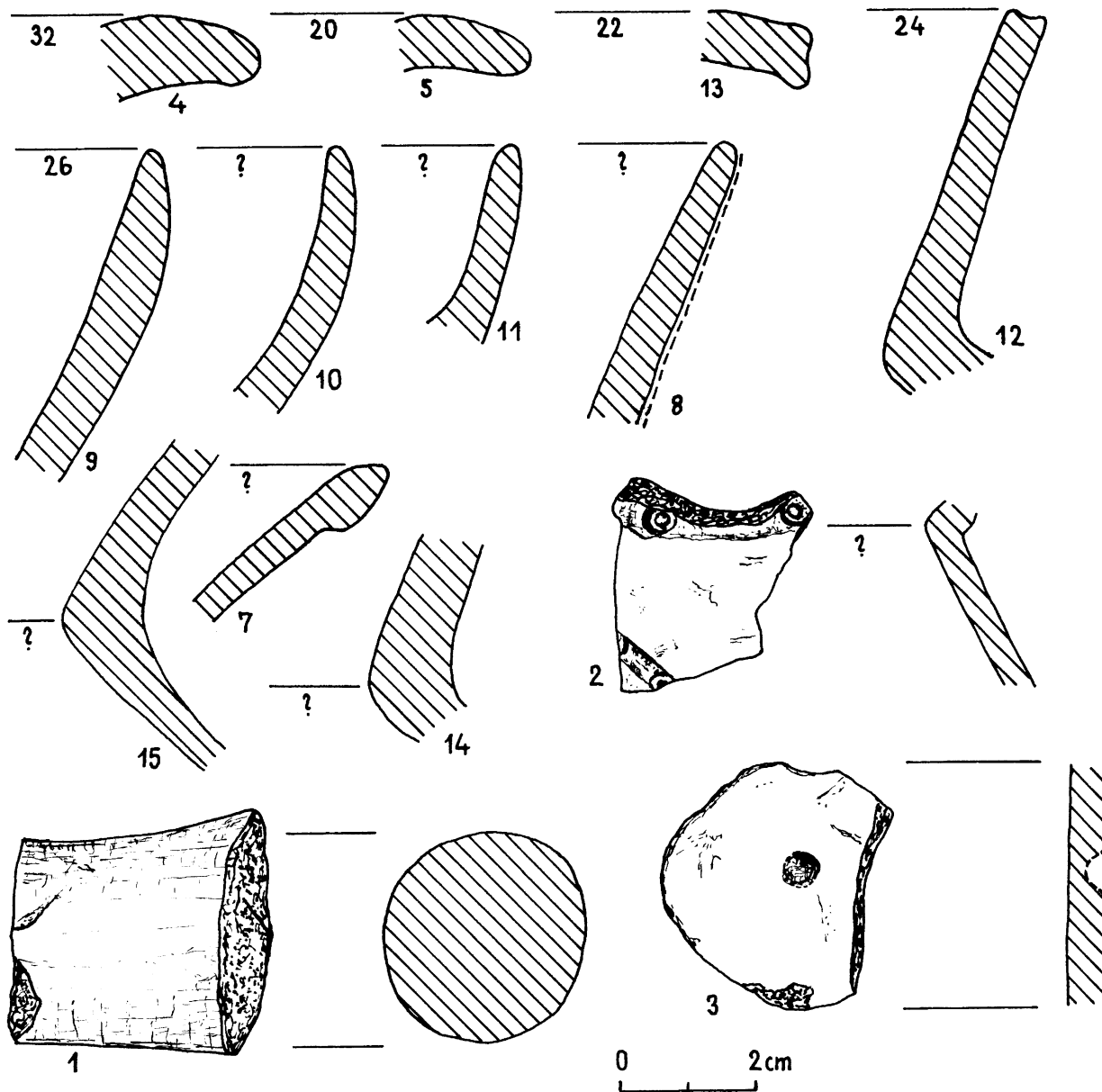

Fig. 27-2. Muestra de cerámica recuperada en la superficie del sitio Cerro Alto La Piura (AC-27).

SITIO AC-28 (CERRO COCOT)

TIPO DE SITIO:	asentamiento
CRONOLOGÍA:	Período Intermedio Tardío/ Horizonte Tardío
UBICACIÓN GEOGRÁFICA	
	Coordenadas: 91.42.00 N 07.88.40 E
	Altitud: 2900 m. s.n.m.
NOMBRE DEL SITIO:	Entre los lugareños el promontorio con el sitio se conoce con el nombre de Cerro Cocot.

SITUACIÓN TOPOGRÁFICA:

El sitio está ubicado sobre la cumbre que separa Qda. Huarmochal y Qda. Cuyuchugo, a unos 4 Km. al suroeste del pueblo de Coina. Está situado al lado noreste del caserío Cuyuchugo, a unos 50 m. de la carretera Coina-Usquil. El sitio ocupa un promontorio alargado en la cumbre y una cresta que va de la cumbre hacia el este (fig. 27-1). Las laderas son suaves y en su mayor parte constituyen campos de cultivo, otra parte está cubierta de arbustos. Solamente los declives al sureste son escarpados y rocosos. Las cotas van de 2750 a 2900 m. s.n.m.

DESCRIPCIÓN DEL SITIO:

Vestigios de muros de contención y en algunas partes muros de viviendas preservados hasta la altura de 0,5 m. El sitio está muy destruido por los trabajos de cultivo. La superficie es de aproximadamente 6,5 Ha.

MATERIAL:

En toda la superficie del sitio hay abundante cerámica. La colección recuperada cuenta con 124 tiestos (fig. 28-1). Se ha encontrado cerámica de las fases Yigueda y Yuraccama incluyendo estilos Huamachuco Impreso y Huamachuco sobre Blanco (fig. 28-1: 65).

REFERENCIAS:

Krzanowski y Pawlikowski (1980), Krzanowski (1984).

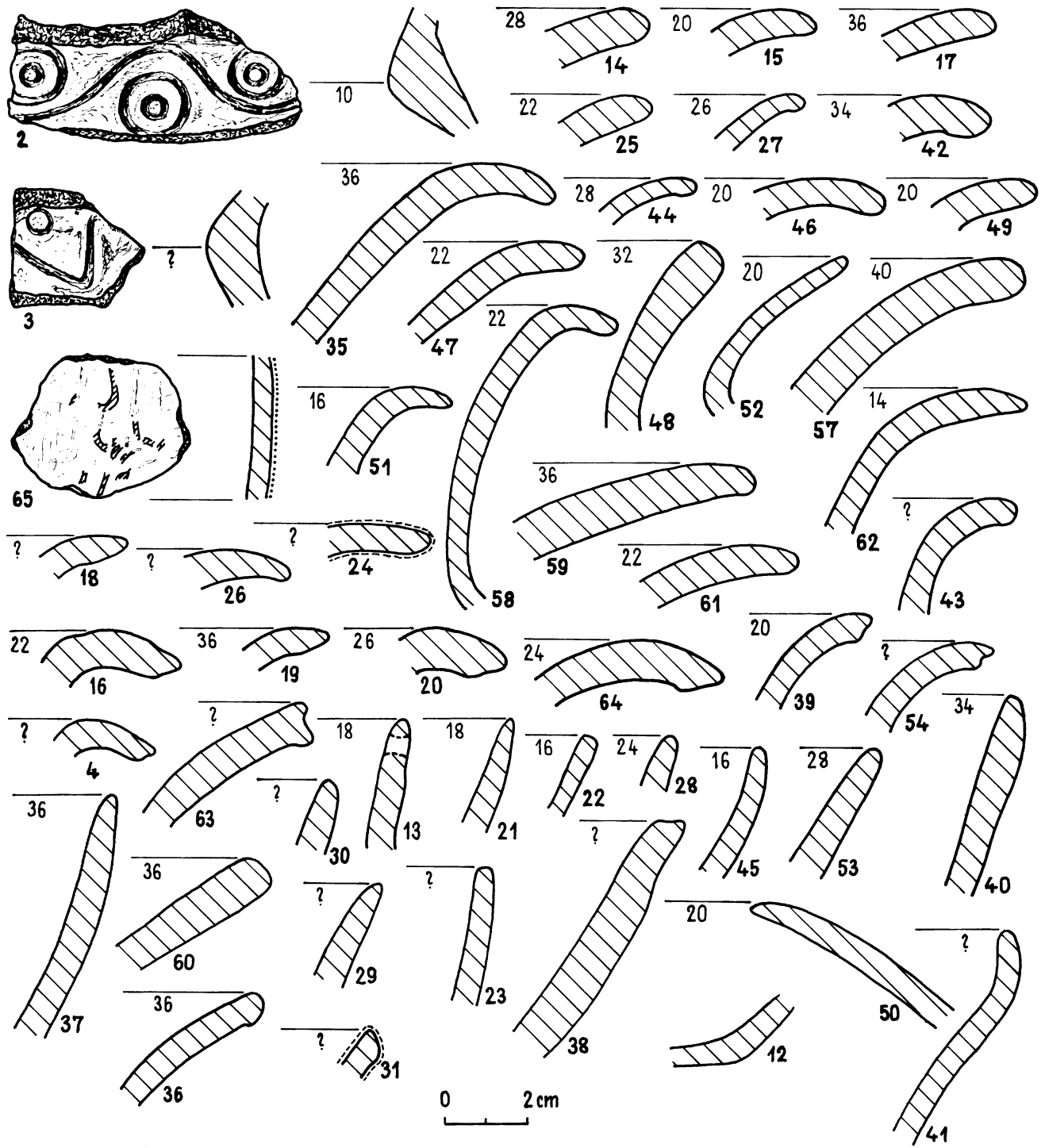

Fig. 28-1. Muestra de cerámica recuperada en la superficie del sitio Cerro Cocot (AC-28).

SITIO AC-29 (SHIGUILLAN)

TIPO DE SITIO:	asentamiento
CRONOLOGÍA:	Período Intermedio Temprano
UBICACIÓN GEOGRÁFICA	Coordenadas: 91.41.50 N 07.88.50 E Altitud: 2910 m. s.n.m.
NOMBRE DEL SITIO:	Los pobladores de Shiguillan conocen la elevación con el sitio bajo el nombre de El Alto.

SITUACIÓN TOPOGRÁFICA:

El sitio está ubicado sobre la cumbre que separa Qda. Cuyuchugo y Qda. Huarmochal (de hecho se trata de su afluente – Qda. Seca), a unos 4 Km. al suroeste del pueblo de Coina y unos 4 Km. al sureste del pueblo de Usquil. El sitio se sitúa en los límites del caserío Shiguillan, junto a la carretera Coina-Usquil y a unos 150 m. abajo de su ramificación que lleva a la Hda. Capachique. El sitio ocupa un promontorio poco pronunciado en la cumbre (fig. 27-1). Los declives orientales son abruptos y rocosos, mientras que los occidentales descienden suavemente. Actualmente en la superficie del sitio hay campos de cultivo y corrales para ganado. En una parte del sitio se encuentran casas modernas y otros ambientes. Las cotas van de 2890 a 2910 m. s.n.m.

DESCRIPCIÓN DEL SITIO:

No se han descubierto evidencias de muros. El área de la aparición de cerámica abarca aproximadamente 3 Ha.

MATERIAL:

De la superficie del sitio se ha recolectado la colección de 110 tiestos. Es cerámica delgada, en buena parte pintada en rojo, de formas atribuidas a la fase Mollepata (fig. 29-1). Se ha recuperado también cerámica de caolín decorada de estilo Cajamarca (fig. 29-1: 22, 30, 31).

REFERENCIAS:

Krzanowski y Pawlikowski (1980), Krzanowski (1983, 1984).

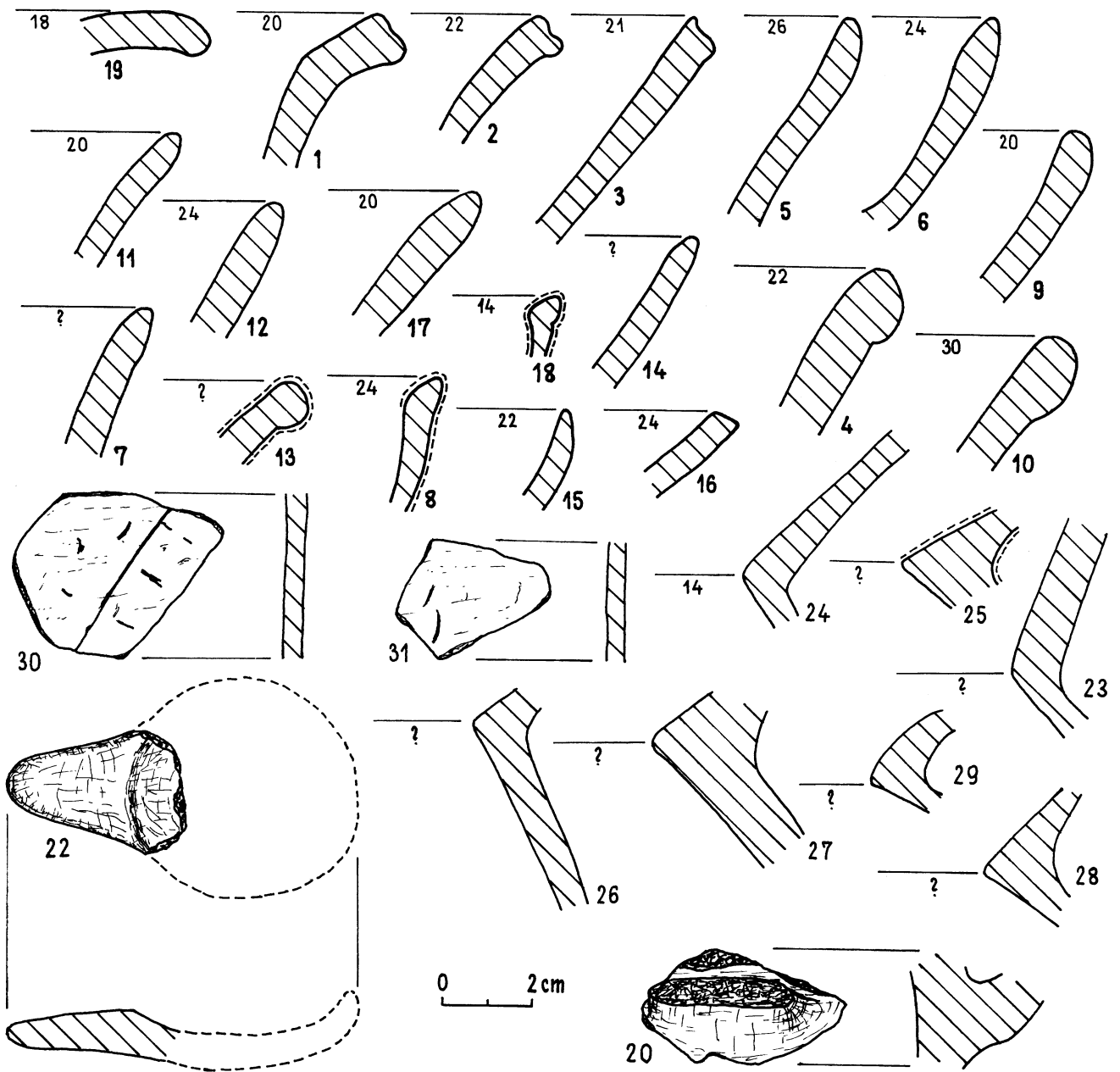

Fig. 29-1. Muestra de cerámica recuperada en la superficie del sitio Shiguillan (AC-29).

SITIO AC-30

TIPO DE SITIO: asentamiento
CRONOLOGÍA: ¿Período Intermedio Tardío/ Horizonte Tardío?
UBICACIÓN GEOGRÁFICA
Coordenadas: 91.41.95 N
07.89.35 E
Altitud: 2650 m. s.n.m.
NOMBRE DEL SITIO: Falta de datos.

SITUACIÓN TOPOGRÁFICA:

El sitio está ubicado sobre una cresta irregular rodeada por aguas de la Qda. Huarmochal. La cresta está dispuesta perpendicularmente a la cumbre que separa las quebradas. Huarmochal y Rumuro. El sitio se sitúa a unos 3 Km. al suroeste del pueblo de Coina y unos 4,5 Km. al sureste de Usquil. La cresta en la que está localizado es muy estrecha y termina con despeñaderos rocosos. El único acceso posible lleva de la cumbre por la parte del este. Toda la superficie del sitio está cubierta de hierba y arbustos. Las cotas van de 2460 a 2660 m. s.n.m.

DESCRIPCIÓN DEL SITIO:

Hay muros de piedra (¿edificaciones?) conservados hasta la altura de 0,8 m. y numerosos muros de contención. El sitio cubre aproximadamente 0,5 Ha.

MATERIAL:

En la superficie hay muy escasa cerámica. Sus rasgos parecen indicar la fase Yuraccama (fig. 30-1).

REFERENCIAS:

Krzanowski (1984).

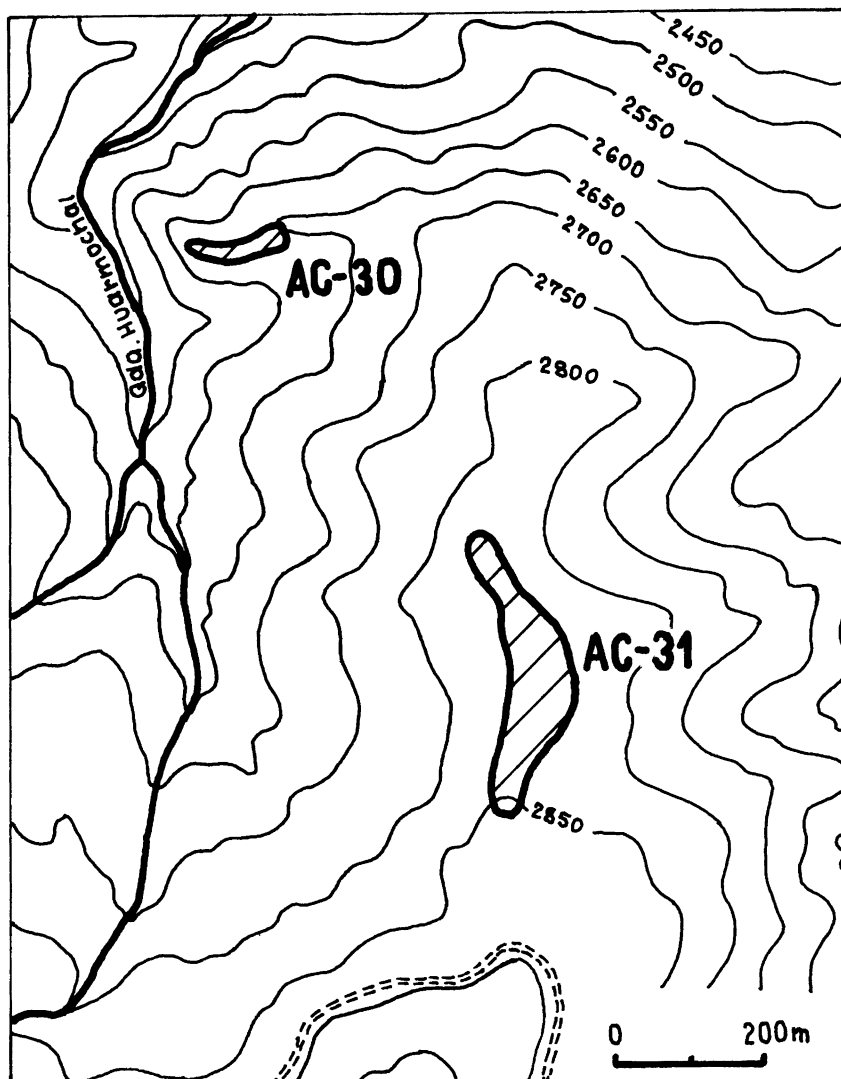

Fig. 30-1. Mapa de los sitios AC-30 y Cachulla (AC-31).

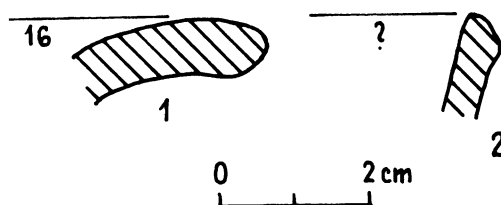

Fig. 30-2. Muestra de cerámica recuperada en la superficie del sitio AC-30.

SITIO AC-31 (CACHULLA)

TIPO DE SITIO: asentamiento
CRONOLOGÍA: Período Intermedio Tardío/ Horizonte Tardío
UBICACIÓN GEOGRÁFICA
Coordenadas: 91.41.30 N
07.89.80 E
Altitud: 2840 m. s.n.m.
NOMBRE DEL SITIO: Entre los lugareños el fragmento aplanado de la cumbre en el cual está situado el sitio se conoce con el nombre de Cachulla.

SITUACIÓN TOPOGRÁFICA:

El sitio está ubicado sobre la cumbre que separa Qda. Huarmochal y Qda. Rumuro, a unos 3,5 Km. al suroeste del pueblo de Coina y unos 5,5 Km. al sureste del pueblo de Usquil. Está localizado a unos 150 m. abajo de la carretera Usquil–Hda. Capachique. El sitio ocupa un fragmento plano de la cumbre (fig. 30-1). Las faldas orientales de la cumbre son abruptas, las occidentales – bastante escarpadas. La superficie del sitio está en parte cubierta de hierba y arbustos, en otra parte hay campos de cultivo. Las cotas van de 2830 a 2850 m. s.n.m.

DESCRIPCIÓN DEL SITIO:

Hay muros de contención bajos. El área de la aparición de cerámica tiene aproximadamente 2,4 Ha.

MATERIAL:

Se han recolectado 134 tiestos. La cerámica data a las fases Yigueda–Yuraccama (fig. 31-1). Se ha recuperado Huamachuco Impresa (fig. 31-1: 2, 3), los típicos mangos rayados (fig. 31-1: 1) y piruros de tiestos (fig. 31-1: 5).

REFERENCIAS:

Krzanowski (1984).

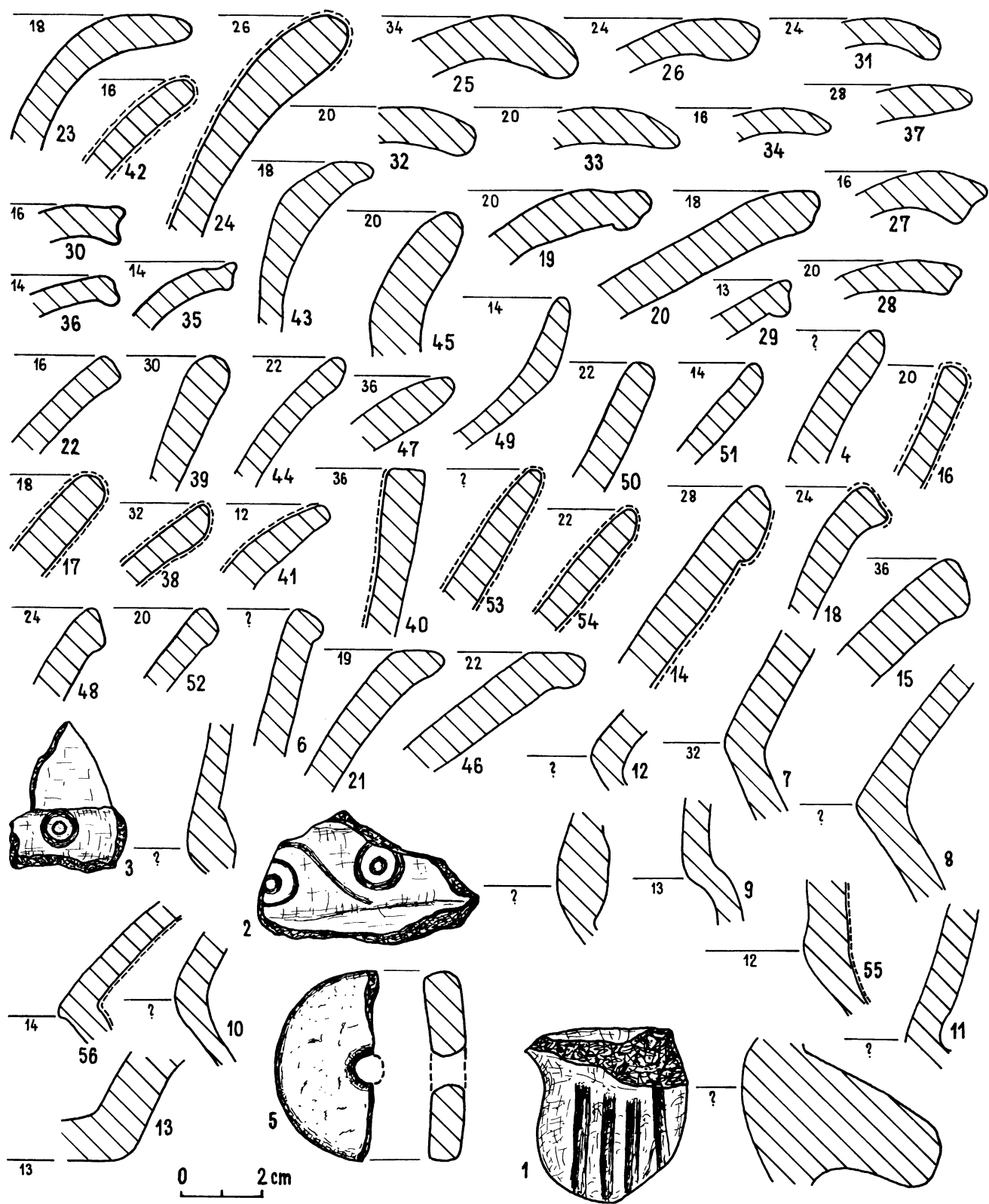

Fig. 31-1. Muestra de cerámica recuperada en la superficie del sitio Cachulla (AC-31).

SITIO AC-32 (CERRO TAYU)

TIPO DE SITIO:	asentamiento
CRONOLOGÍA:	¿Período Intermedio Temprano?
UBICACIÓN GEOGRÁFICA	Coordenadas: 91.42.55 N 07.90.55 E Altitud: 2510 m. s.n.m.
NOMBRE DEL SITIO:	Los lugareños llaman este lugar C° Tayu.

SITUACIÓN TOPOGRÁFICA:

El sitio está ubicado sobre una cumbre que constituye divisoria entre Qda. Huarmochal y Qda. Rumuro, a unos 2 Km. al SSW del pueblo de Coina y en proximidad directa con el caserío Huarmochal. El sitio se sitúa sobre un promontorio pequeño en un aplanamiento de planta casi cuadrangular de la cumbre. Las laderas occidentales, septentrionales y del lado del sureste son escarpadas y rocosas, las del sur y noreste – relativamente suaves. En el ámbito del sitio la cumbre asciende suavemente, mientras que ya fuera de los límites del sitio desciende abruptamente (fig.32-1). La superficie del sitio está cubierta de hierba y de arbustos bajos. Las cotas van de 2480 a 2510 m. s.n.m.

DESCRIPCIÓN DEL SITIO:

En algunas partes hay evidencias de muros de contención (sobre todo por el lado del sur y sureste). La superficie del sitio es de aproximadamente 3,6 Ha.

MATERIAL:

En la superficie hay fragmentos muy escasos de cerámica. La colección de 136 tiestos se ha recolectado principalmente en las abruptas laderas meridionales del sitio. Alrededor del 25% de cerámica tiene pintura en rojo. Las formas parecen pertenecer a la fase Mollepata (fig. 32-2).

REFERENCIAS:

Krzanowski (1984).

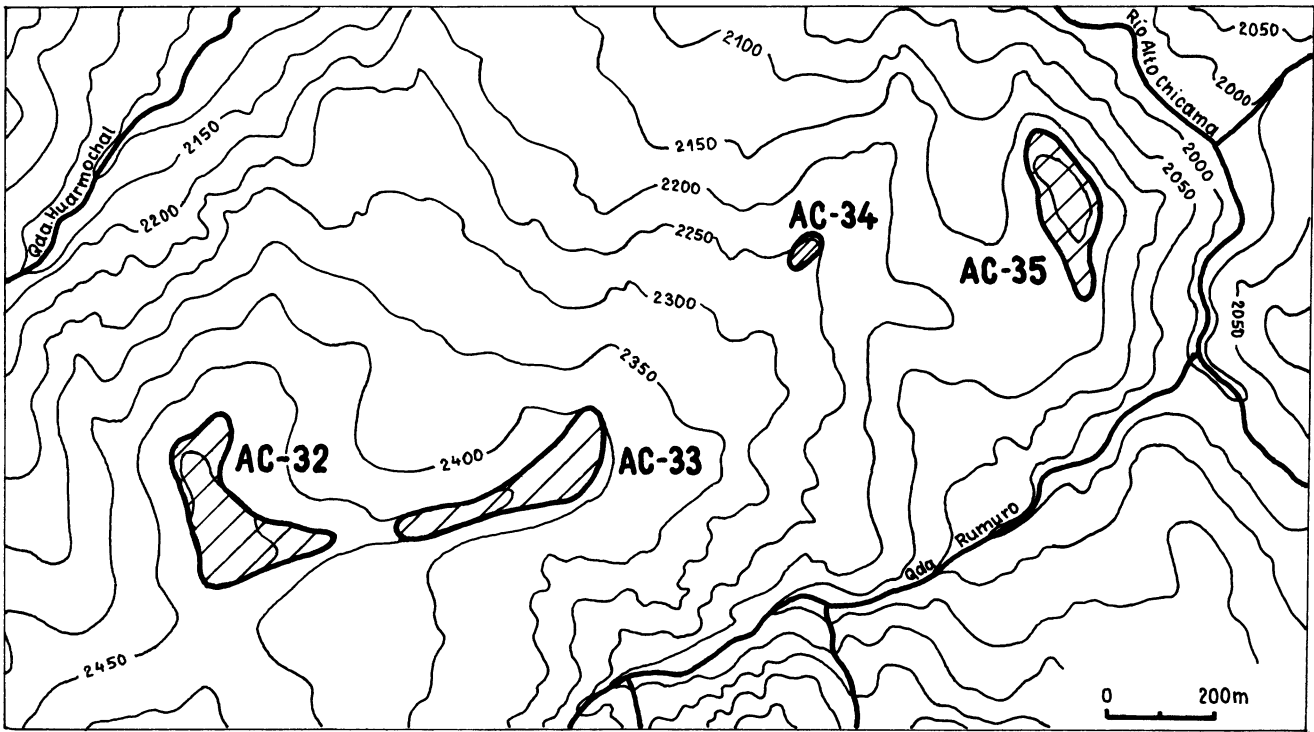

Fig. 32-1. Mapa de los sitios Cerro Tayu (AC-32), Cerro Venado (AC-33), Cerro Campana (AC-34) y Cerro Melcot (AC-35).

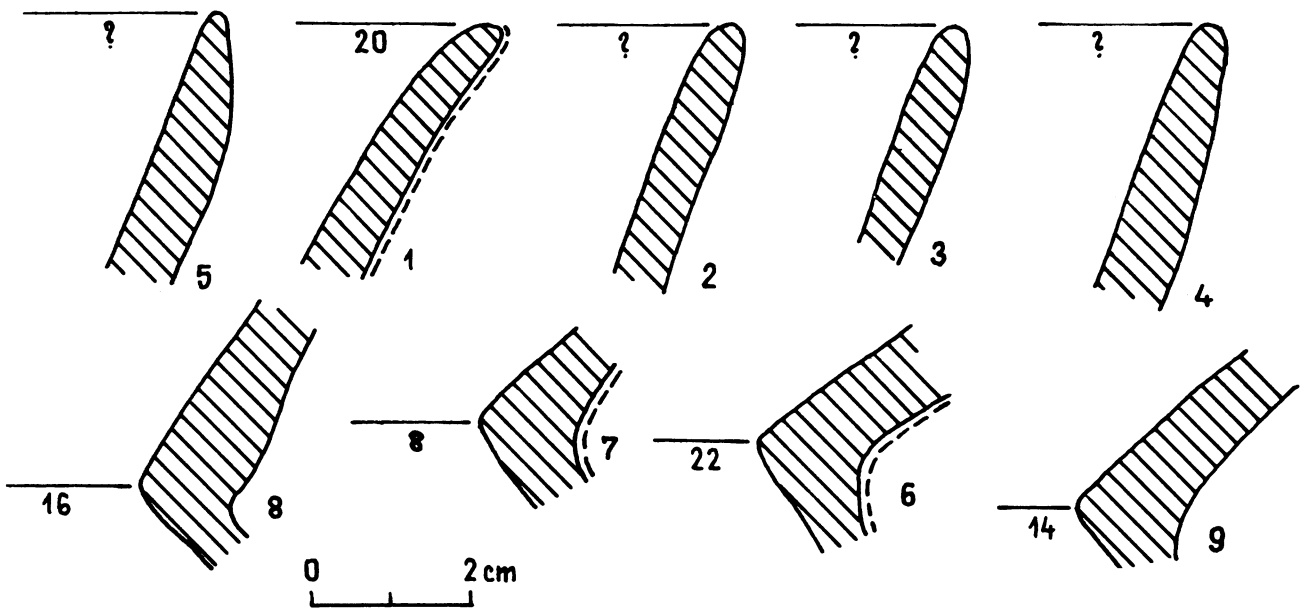

Fig. 32-2. Muestra de cerámica recuperada en la superficie del sitio AC-32.

SITIO AC-33 (CERRO VENADO)

TIPO DE SITIO:	asentamiento
CRONOLOGÍA:	Horizonte Temprano
UBICACIÓN GEOGRÁFICA	
	Coordenadas: 91.42.60 N 07.90.95 E
	Altitud: 2400 m. s.n.m.
NOMBRE DEL SITIO:	Los lugareños llaman esta parte de la cumbre Cerro Venado.

SITUACIÓN TOPOGRÁFICA:

El sitio está ubicado sobre la cumbre que separa Qda. Huarmochal y Qda. Rumuro, a unos 2 Km. al sur del pueblo de Coina y muy cerca del caserío Huarmochal. El sitio se sitúa sobre un fragmento estrecho de la cresta que va hacia el Río Alto Chicama. La parte occidental es muy estrecha con laderas meridionales abruptas (fig. 32-1). El área del sitio está cubierta de hierba, por el lado septentrional colinda con campos de cultivo. Las cotas van de 2350 a 2400 m. s.n.m.

DESCRIPCIÓN DEL SITIO:

Falta de cualquier evidencia de edificaciones. El área de la distribución de cerámica es de aproximadamente 2,5 Ha.

MATERIAL:

En toda el área del sitio hay abundantes fragmentos de cerámica. Se han recolectado 224 tiestos. La cerámica presenta rasgos típicos para la fase Totorapamba (fig. 33-1). Se han hallado también pequeños utensilios de piedra, posiblemente raspadoras (fig. 33-2).

REFERENCIAS:

Krzanowski (1983, 1984).

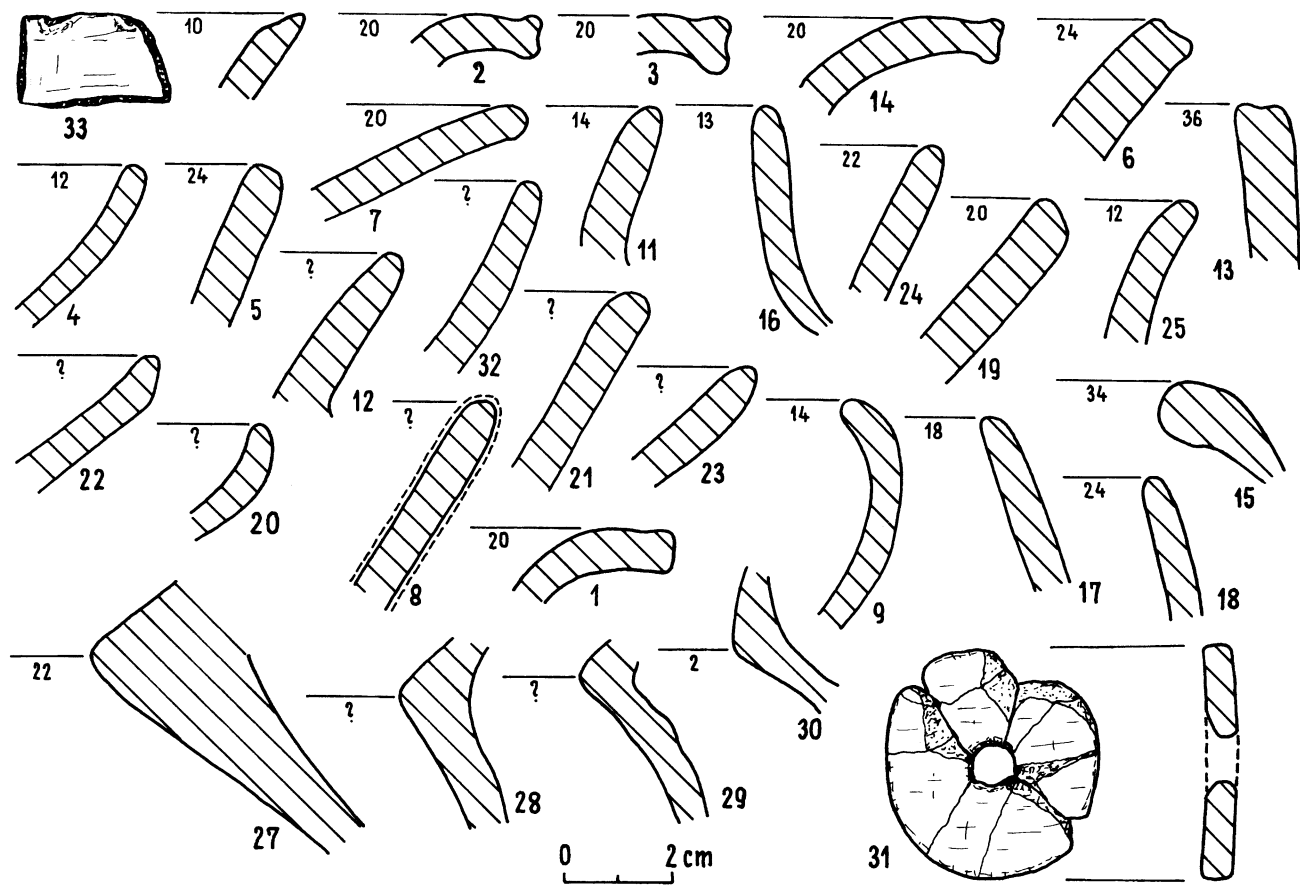

Fig. 33-1. Muestra de cerámica recuperada en la superficie del sitio Cerro Venado (AC-33).

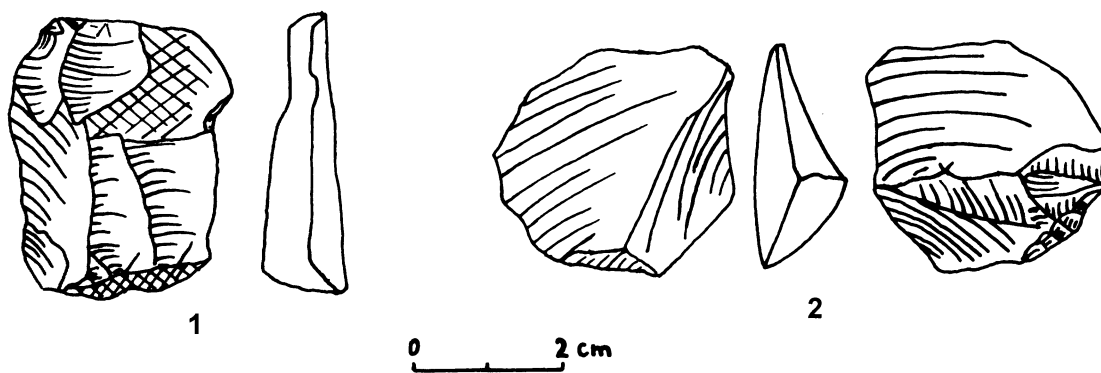

Fig. 33-2. Utensilios de piedra recuperados en la superficie del sitio Cerro Venado (AC-33).

SITIO AC-34 (CERRRO CAMPANA)

TIPO DE SITIO:	asentamiento
CRONOLOGÍA:	Horizonte Temprano
UBICACIÓN GEOGRÁFICA	Coordenadas: 91.43.05 N 07.91.55 E Altitud: 2260 m. s.n.m.
NOMBRE DEL SITIO:	Los habitantes de Chasimarca conocen el promontorio con el sitio bajo el nombre de C° Campana.

SITUACIÓN TOPOGRÁFICA:

El sitio está ubicado sobre una cumbre no muy grande situada entre Qda. Huarmochal y Qda. Rumuro, a unos 700 m. del cauce del Río Alto Chicama. El sitio está localizado a unos 1,8 Km. al sureste del pueblo de Coina y en los límites del caserío Chasimarca. Ocupa un pequeño promontorio en la cumbre cuyos declives son cultivados (fig.32-1). Las cotas van de 2250 a 2260 m. s.n.m.

DESCRIPCIÓN DEL SITIO:

Se ha conservado una parte del muro de contención que rodea el cerro. La superficie donde aparece cerámica es de aproximadamente 0,3 Ha.

MATERIAL:

Hay abundantes fragmentos de cerámica. Se han recolectado 92 tiestos. Es la cerámica delgada de rasgos típicos para la fase Pelón (fig. 34-1).

REFERENCIAS:

Krzanowski (1983, 1984).

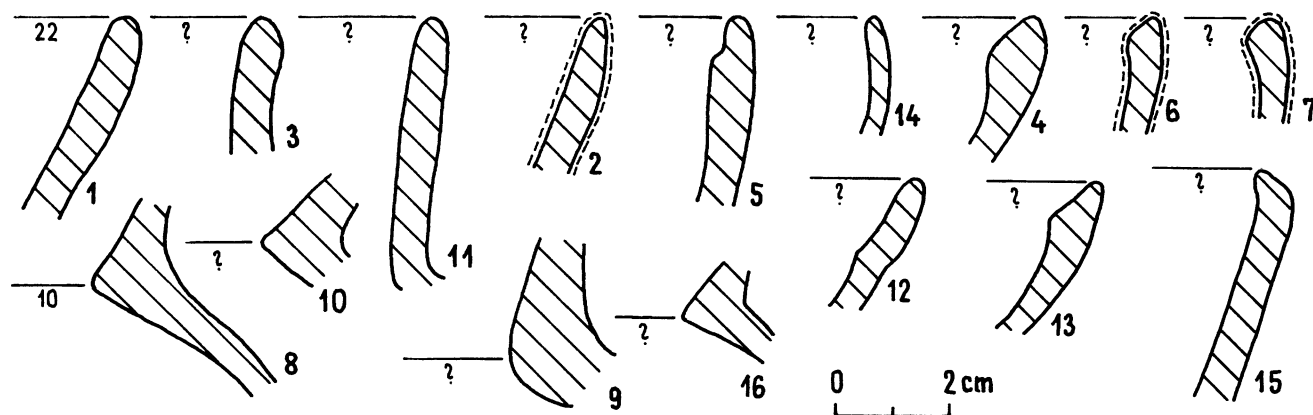

Fig. 34-1. Muestra de cerámica recuperada en la superficie del sitio Cerro Campana (AC-34).

SITIO AC-35 (CERRO MELCOT)

TIPO DE SITIO:	asentamiento
CRONOLOGÍA:	Horizonte Temprano
UBICACIÓN GEOGRÁFICA	Coordenadas: 91.43.25 N 07.92.10 E Altitud: 2270 m. s.n.m.
NOMBRE DEL SITIO:	Entre los lugareños la cima con el sitio se conoce bajo el nombre de Cerro Melcot.

SITUACIÓN TOPOGRÁFICA:

El sitio está ubicado sobre una elevación aislada que domina sobre el cauce del Río Alto Chicama (fig. 35-1) junto a la desembocadura de la Qda. Rumuro, a unos 1,5 Km. al sureste del pueblo de Coina y muy cerca del caserío Chasimarca. La elevación es alargada y dispuesta paralelamente al valle de Alto Chicama. Todas sus laderas constituyen despeñaderos rocosos, por lo cual quedan totalmente inaccesibles. A la cima se puede acceder solamente por el lado del suroeste siguiendo un paso suave y luego por la cresta (fig. 32-1). El sitio está cubierto de hierba y arbustos. Las cotas van de 2170 a 2270 m. s.n.m.

DESCRIPCIÓN DEL SITIO:

Numerosos muros de contención y restos de cimientos de edificaciones de planta rectangular. Los edificios más grandes tienen un tamaño de 2 por 3 m. aproximadamente. Los muros se conservan hasta la altura de 0,5-0,8 m. El sitio ocupa una superficie de aproximadamente 2,5 Ha.

MATERIAL:

Fragmentos de cerámica aparecen en la superficie sobre todo en la parte suroeste del sitio. Se han recolectado 105 tiestos. La cerámica demuestra rasgos propios para la fase Totorapamba (fig. 35-2).

REFERENCIAS:

Krzanowski (1983, 1984).

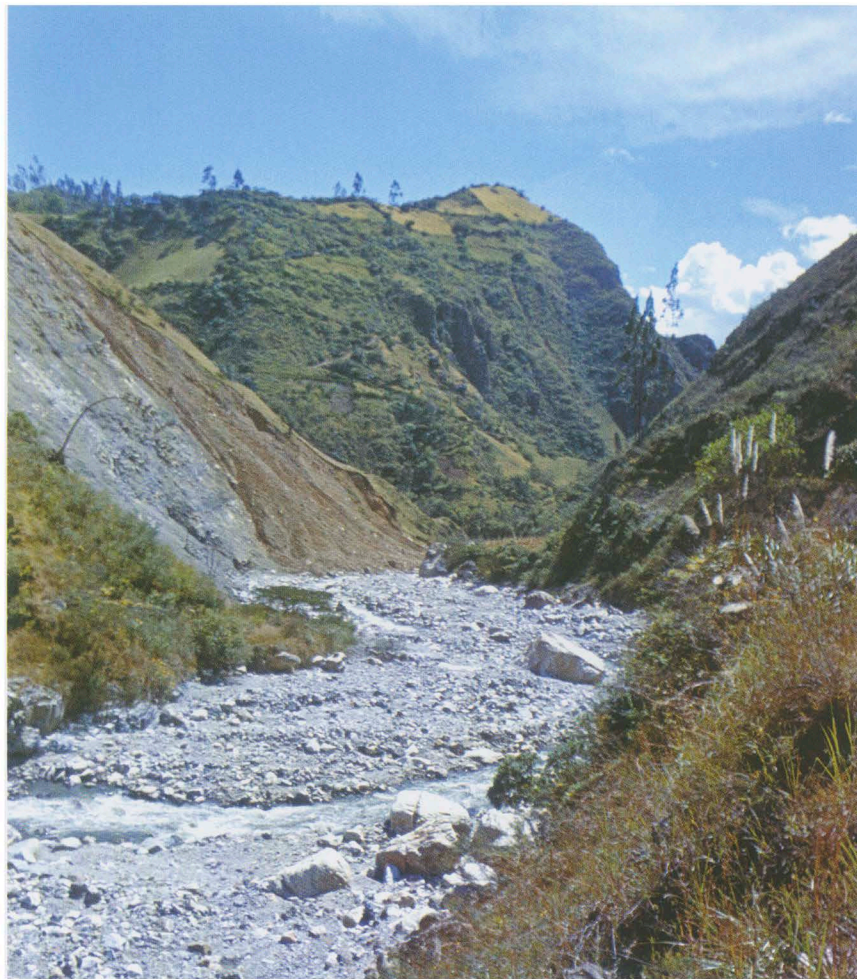

Fig. 35-1. Sitio Melcot (AC-35) visto desde el fondo del valle Alto Chicama.

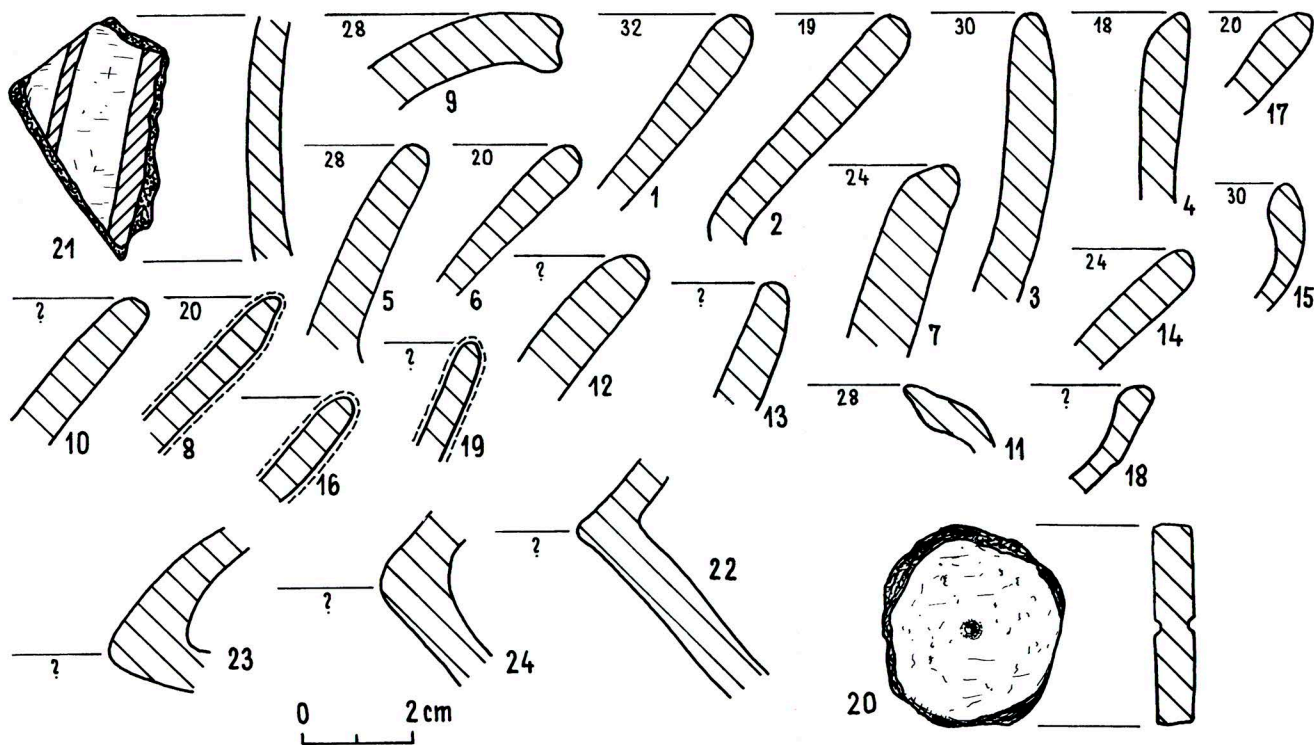

Fig. 35-2. Muestra de cerámica recuperada en la superficie del sitio Cerro Melcot (AC-35).

SITIO AC-36

TIPO DE SITIO:	muros de contención
CRONOLOGÍA:	?
UBICACIÓN GEOGRÁFICA	
	Coordenadas: 91.43.00 N 07.94.70 E
	Altitud: 2350 m. s.n.m.
NOMBRE DEL SITIO:	Falta de datos.

SITUACIÓN TOPOGRÁFICA:

El sitio está ubicado sobre una cumbre estrecha dispuesta paralelamente al cauce del Río Alto Chicama. Está localizado a unos 2,5 Km. al sureste del pueblo de Coina, frente al lugar donde la Qda. Rumuro se une con el Río Alto Chicama (fig. 36-1). Las laderas que descienden hacia el Alto Chicama son escarpadas y abruptas, mientras que los declives del lado opuesto son suaves. El sitio ocupa un pequeño promontorio cuyas cotas van de 2340 a 2350 m. s.n.m.

DESCRIPCIÓN DEL SITIO:

Se han registrado dos muros de contención bajos que rodean el cerro. En la cima hay evidencias de los cimientos de una construcción. El sitio ocupa una superficie de aproximadamente 0,8 Ha.

MATERIAL:

No se ha encontrado.

REFERENCIAS:

Krzanowski (1984).

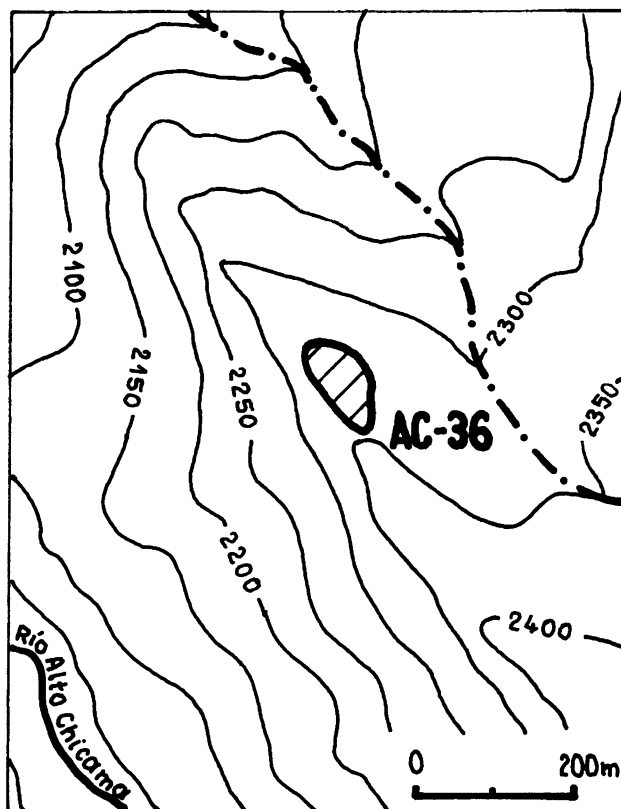

Fig. 36-1. Mapa del sitio AC-36.

SITIO AC-37

TIPO DE SITIO: muros de contención
CRONOLOGÍA: ?
UBICACIÓN GEOGRÁFICA
Coordenadas: 91.42.25 N
07.94.30 E
Altitud: 2770 m. s.n.m.
NOMBRE DEL SITIO: Falta de datos.

SITUACIÓN TOPOGRÁFICA:

El sitio está ubicado en la ladera izquierda del valle de Alto Chicama, a unos 4,5 Km. al sureste del pueblo de Coina, en el ámbito de la Hda. Satapampa. El sitio se sitúa sobre una elevación no muy alta en forma de cúpula, sobre una ladera relativamente suave y cubierta de campos y prados (fig. 13-1). Las cotas van de 2760 a 2770 m. s.n.m.

DESCRIPCIÓN DEL SITIO:

Muros de contención que rodean la elevación a modo de una terraza. La superficie del sitio es de aproximadamente 0,5 Ha.

MATERIAL:

No se ha encontrado.

REFERENCIAS:

Krzanowski (1984).

SITIO AC-38

TIPO DE SITIO: asentamiento
CRONOLOGÍA: ?
UBICACIÓN GEOGRÁFICA
Coordenadas: 91.41.50 N
07.94.70 E
Altitud: 2490 m. s.n.m.
NOMBRE DEL SITIO: Falta de datos.

SITUACIÓN TOPOGRÁFICA:

El sitio está ubicado sobre una cresta dispuesta paralelamente al cauce del Río Alto Chicama y perpendicularmente a la Qda. Chacomas, a unos 5 Km. al sureste del pueblo de Coina. La cresta es estrecha y desciende suavemente hacia el valle de Chacomas (fig. 38-1). Todas las laderas excepcionando las del lado del norte y noreste son rocosas e inaccesibles. El área del sitio está cubierta de hierba. Las cotas van de 2460 a 2490 m. s.n.m.

DESCRIPCIÓN DEL SITIO:

Hay muros de contención y evidencias de edificaciones aisladas. El sitio ocupa una superficie de aproximadamente 1 Ha.

MATERIAL:

En la superficie se han recolectado unos tiestos de cerámica.

REFERENCIAS:

Krzanowski (1984).

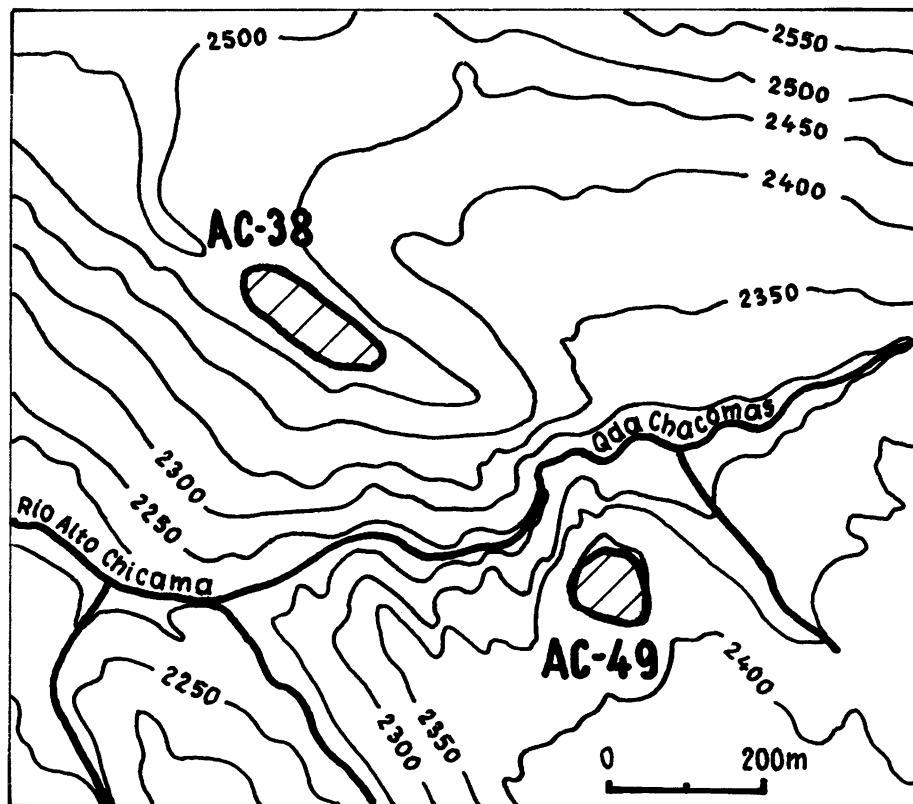

Fig. 38-1. Mapa de los sitios AC-38 y AC-49.

SITIO AC-39 (YIGUEDA)

TIPO DE SITIO:	asentamiento
CRONOLOGÍA:	Período Intermedio Tardío/ Horizonte Tardío
UBICACIÓN GEOGRÁFICA	Coordenadas: 91.41.95 N 07.95.75 E Altitud: 2700 m. s.n.m.
NOMBRE DEL SITIO:	Entre los lugareños la cresta con el sitio se conoce con el nombre de Alto Yigueda o Cerro Yigueda.

SITUACIÓN TOPOGRÁFICA:

El sitio está ubicado sobre una cresta dispuesta en la dirección W-E que desciende suavemente hacia el curso bajo de la Qda. Chacomás; a unos 5,5 Km. al sureste del pueblo de Coina y a poca distancia de Laguna Colorada. El sitio ocupa un límite de la cresta estrecha y rocosa con un promontorio pequeño (fig. 39-1). Todas las laderas - menos los declives septentrionales que son suaves y en parte constituyen campos de cultivo - son abruptas. Todo el ámbito del sitio está cubierto de árboles y arbustos. Las cotas van de 2460 a 2700 m. s.n.m.

DESCRIPCIÓN DEL SITIO:

Toda el área está ocupada por edificios de planta rectangular construidos uno al lado del otro, muy a menudo sobre las terrazas. Las paredes se conservan hasta la altura de 1,0-1,5 m., mientras que algunos muros de las terrazas alcanzan 2,2 m. Una vegetación abundante provoca dificultades en la exploración del sitio. El sitio abarca una superficie de aproximadamente 1,2 Ha.

MATERIAL:

Hay abundantes fragmentos de cerámica. La mayoría de los 235 tiestos se ha recolectado en la parte meridional del sitio, donde el deslizamiento de la cuesta corta los depósitos del material arqueológico. La cerámica representa fases Yigueda y Yuraccama (fig. 39-2; 39-3). Se han encontrado tiestos de estilo Huamachuco Impreso, Chimú (fig. 39-2: 3) y vasijas con varios tipos de perforaciones (fig. 39-3: 1, 7). Hay un porcentaje más alto de cerámica pintada en rojo que en otros sitios de esta época.

REFERENCIAS:

Krzanowski y Pawlikowski (1980), Krzanowski (1984).

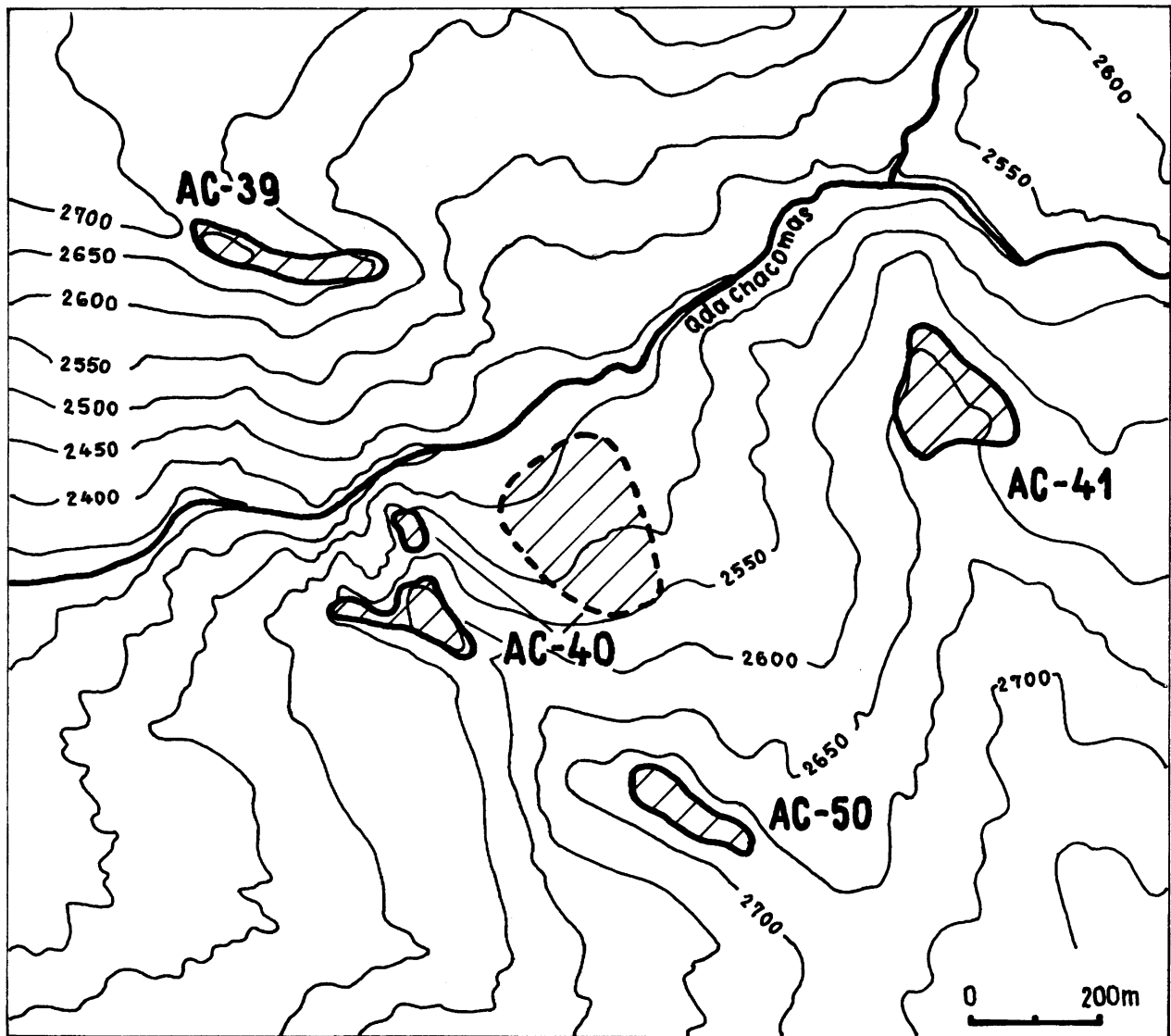

Fig. 39-1. Mapa de los sitios Yigueda (AC-39), Cerro Divina (AC-40), AC-41 y AC-50.

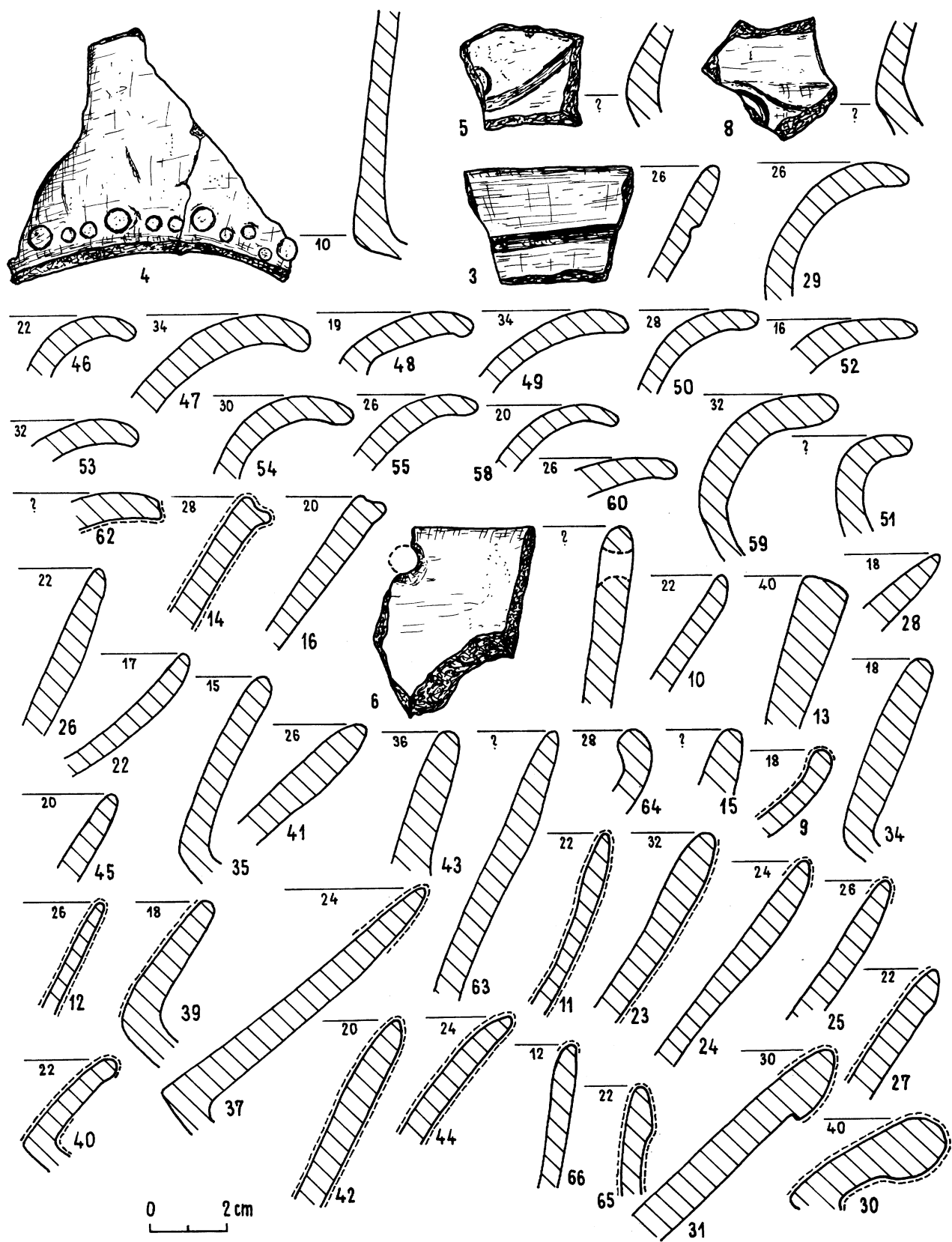

Fig. 39-2. Muestra de cerámica recuperada en la superficie del sitio Yigueda (AC-39).

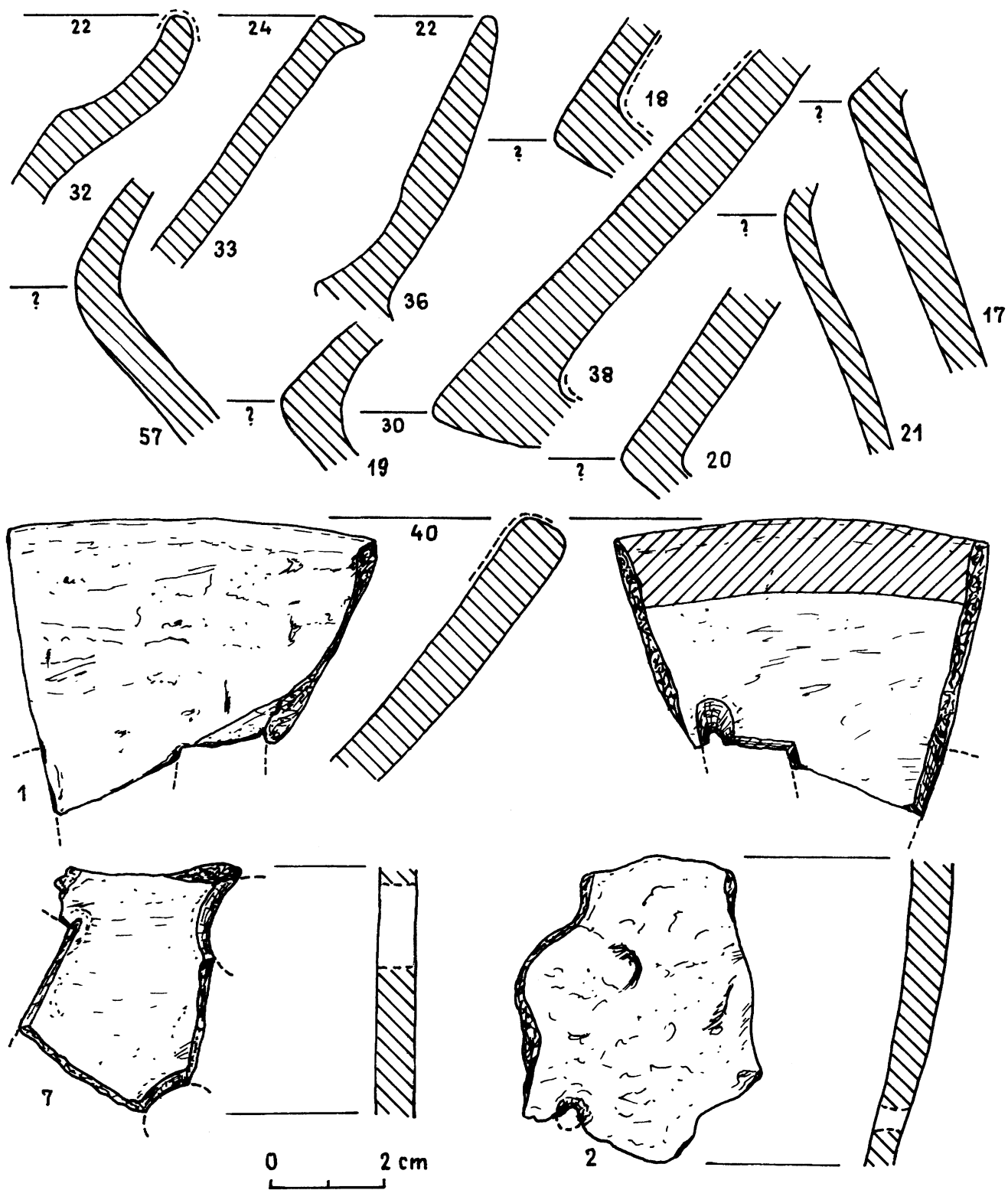

Fig. 39-3. Muestra de cerámica recuperada en la superficie del sitio Yigueda (AC-39).

SITIO AC-40 (CERRO DIVINA)

TIPO DE SITIO:	asentamiento
CRONOLOGÍA:	Período Intermedio Tardío/ Horizonte Tardío
UBICACIÓN GEOGRÁFICA	Coordenadas: 91.41.40 N 07.96.00 E Altitud: 2550 m. s.n.m.
NOMBRE DEL SITIO:	Los lugareños llaman los peñascos Cerro Divina. Este nombre viene del nombre del socavón excavado en la falda del cerro para explotación del carbón.

SITUACIÓN TOPOGRÁFICA:

El sitio está ubicado en peñascos rocosos que se erigen sobre el cañón de la Qda. Chacomás, a unos 6 Km. al sureste del pueblo de Coína y cerca del caserío Siguis. El sitio ocupa la cumbre y una cresta cuyos declives descienden casi verticalmente (fig. 39-1). El único acceso a la cima conduce por la parte del sureste. Por lo accidentado del terreno la penetración del sitio es extremadamente difícil (fig. 40-1). Toda el área del sitio está cubierta de abundantes arbustos y álces. Las cotas alcanzan de 2510 a 2630 m. s.n.m. en la zona de edificación y de 2440 a 2550 m. s.n.m. en la zona de corrales para llamas.

DESCRIPCIÓN DEL SITIO:

El sitio se compone de dos conjuntos de edificaciones y una agrupación de corrales para llamas. El conjunto mayor (de una superficie de 1,2 Ha.) se sitúa sobre la cumbre del peñasco y sobre las crestas que constituyen sus continuaciones en la dirección del oeste y sureste. El conjunto se conforma de viviendas de planta rectangular (las mayores de un tamaño de 2 por 3 m.) dispersas irregularmente y de numerosos muros de contención que en algunas partes se conservan hasta la altura de 2 m. La estructura arquitectónica se adoptó perfectamente a una topografía muy variada. El área ocupada es de 1,1 Ha aproximadamente.

El segundo conjunto - compuesto de ruinas de algunas viviendas y numerosos muros de contención - está ubicado aproximadamente 50–100 m. abajo de la cima, sobre un fragmento suave de la cresta, a unos 100 m. arriba del fondo del cañón de la Qda. Chacomás. La superficie de este conjunto es de 0,3 Ha.

Aproximadamente 100–150 m. abajo y 100–200 m. al este de la cima hay una agrupación de corrales para llamas. Los corrales constituyen un complejo concentrado irregular que ocupa alrededor de 4,6 Ha.

MATERIAL:

En las zonas de edificación hay abundante cerámica. Se han recuperado 106 tuestos que presentan rasgos típicos para la fase Yuraccama (fig. 40-2). Se ha encontrado también un tuesto de vasija Chimú (fig. 40-2: 34).

REFERENCIAS:

Krzanowski (1984).



Fig. 40-1. Vista del noreste a los sitios Cerro Divina (AC-40) y AC-50; en el centro y a la izquierda respectivamente.

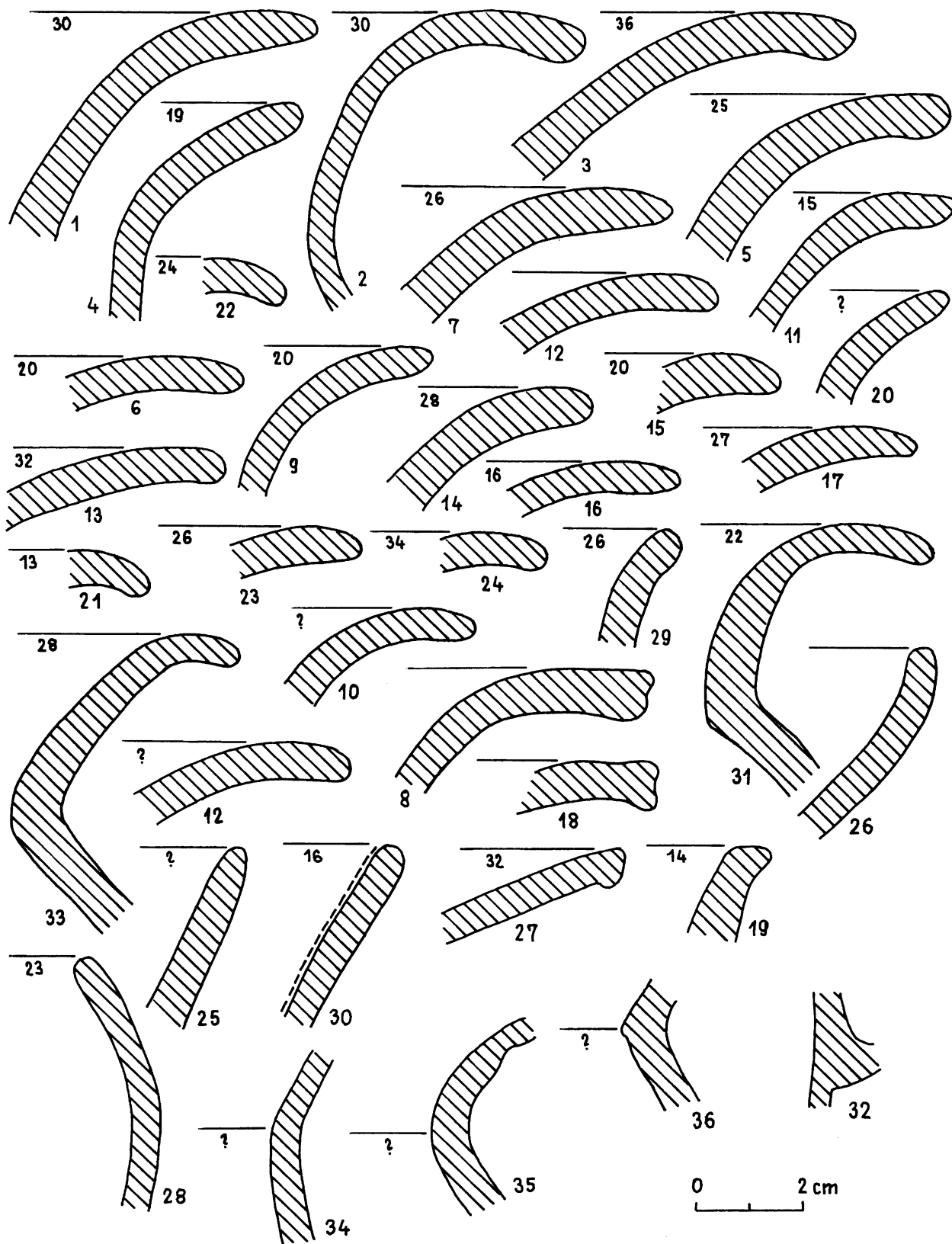

Fig. 40-2. Muestra de cerámica recuperada en la superficie del sitio Cerro Divina (AC-40).

SITIO AC-41

TIPO DE SITIO: ¿asentamiento?
CRONOLOGÍA: ?
UBICACIÓN GEOGRÁFICA
Coordenadas: 91.41.70 N
07.96.80 E
Altitud: 2670 m. s.n.m.
NOMBRE DEL SITIO: Falta de datos.

SITUACIÓN TOPOGRÁFICA:

El sitio está ubicado sobre una cumbre dispuesta paralelamente al cauce superior de la Qda. Chacomás, cerca del lugar donde la Qda. Batán Viejo se une con este último. Está situado a unos 6,5 Km. al sureste del pueblo de Coina y aproximadamente 700 m. del asentamiento Siguis. El sitio ocupa un aplanamiento no muy alto donde la cumbre empieza a descender abruptamente hacia el valle de Chacomás (fig. 39-1). Las laderas suaves al oeste y al este constituyen campos de cultivo. Las cotas van de 2630 a 2670 m. s.n.m.

DESCRIPCIÓN DEL SITIO:

Hay numerosos muros de contención y evidencias de edificaciones. El sitio ocupa una superficie de 2,3 Ha.

MATERIAL:

No se ha encontrado.

REFERENCIAS:

Krzanowski (1984).

SITIO AC-42

TIPO DE SITIO: muros de contención
CRONOLOGÍA: ?
UBICACIÓN GEOGRÁFICA
Coordenadas: 91.42.35 N
07.98.00 E
Altitud: 2920 m. s.n.m.
NOMBRE DEL SITIO: Falta de datos.

SITUACIÓN TOPOGRÁFICA:

El sitio está ubicado sobre una cumbre que va del C° Cerripchugo hacia el sur, paralelamente a la Qda. Shitahuar. Está localizado a unos 7,5 Km. al SEE del pueblo de Coina y junto al caserío Cárcel. El sitio se sitúa sobre un promontorio pequeño y sobre un fragmento escarpado de la cumbre (fig. 21-1). Todos los declives son abruptos y de un acceso difícil. El área del sitio está cubierta de hierba y arbustos. Las cotas van de 2860 a 2970 m. s.n.m.

DESCRIPCIÓN DEL SITIO:

Numerosos muros de contención preservados hasta una altura de aproximadamente 0,5 m. La superficie del sitio es de 2,3 Ha.

MATERIAL:

No se ha encontrado.

REFERENCIAS:

Krzanowski (1984).

SITIO AC-43

TIPO DE SITIO: ¿asentamiento?

CRONOLOGÍA: ?

UBICACIÓN GEOGRÁFICA

Coordenadas: 91.41.75 N

07.98.90 E

Altitud: 3160 m. s.n.m.

NOMBRE DEL SITIO:

En el mapa a escala 1:100 000 la cima donde está localizado el sitio lleva el nombre de C° San Juan.

SITUACIÓN TOPOGRÁFICA:

El sitio está ubicado sobre una cumbre situada por encima de la Qda Uchual, a unos 8,5 Km. al sureste del pueblo de Coina y cerca del caserío llamado San Juan. El sitio ocupa la cúspide, la cresta occidental y los declives septentrionales de la cima C° San Juan (fig. 43-1). Las cotas van de 3070 a 3160 m. s.n.m.

DESCRIPCIÓN DEL SITIO:

Las observaciones llevadas a cabo desde los sitios AC-42 y AC-51 mostraron evidencias de terrazas o muros de contención sobre las laderas.

MATERIAL:

El sitio no se ha visitado.

REFERENCIAS:

Krzanowski (1984).

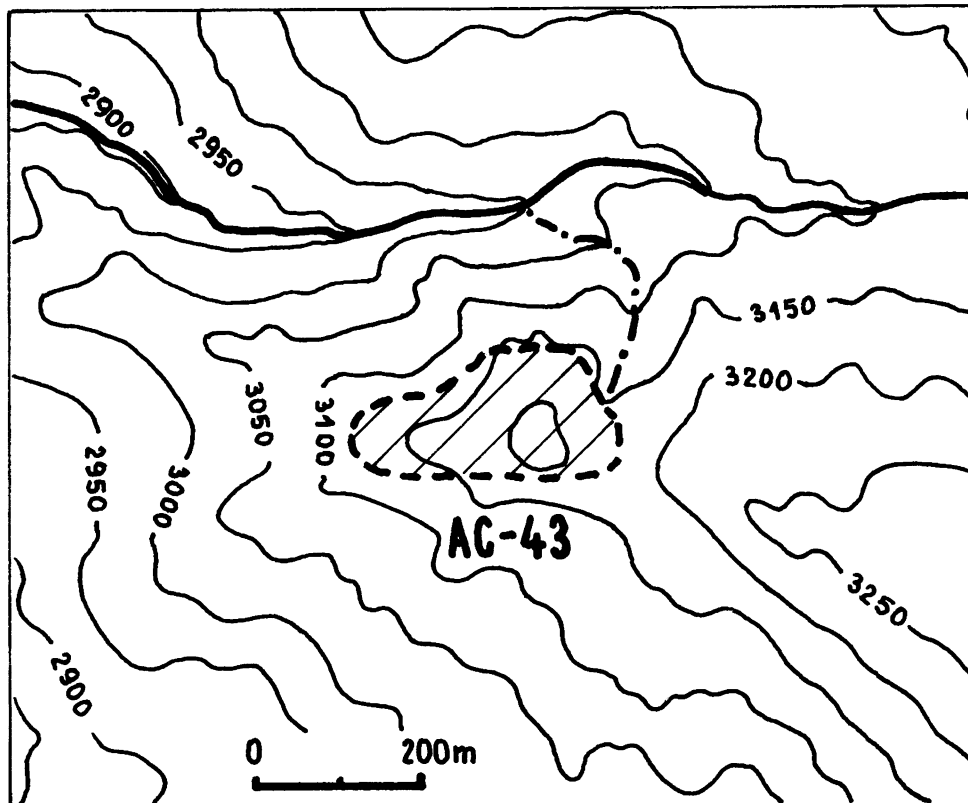

Fig. 43-1. Mapa del sitio AC-43.

SITIO AC-44 (CERRO CANDELA)

TIPO DE SITIO:	asentamiento (¿defensivo?)
CRONOLOGÍA:	Período Intermedio Tardío/ Horizonte Tardío
UBICACIÓN GEOGRÁFICA	Coordenadas: 91.42.60 N 08.02.25 E Altitud: 3900 m. s.n.m.
NOMBRE DEL SITIO:	En el mapa a escala 1:100 000 la cima donde está localizado el sitio lleva el nombre de C° Candela.

SITUACIÓN TOPOGRÁFICA:

El sitio está ubicado sobre la principal divisoria continental, entre las cuencas de los ríos Alto Chicama y Condebamba, a unos 11,5 Km. al SEE del pueblo de Coina. El sitio ocupa la cúspide del C° Candela cuyas faldas son suaves y descienden gradualmente (fig. 44-1). La superficie del sitio está cubierta de hierba. Las cotas son de 3890 a 3900 m. s.n.m.

DESCRIPCIÓN DEL SITIO:

Toda el área del sitio está densamente edificada. El asentamiento se compone de viviendas de un tamaño de 2 por 3 m. aproximadamente, que con frecuencia forman filas de ambientes colindantes. En el centro del sitio se encuentra un conjunto bien construido de planta ovalada, compuesto de largas filas de ambientes. Supuestamente se trata aquí de un complejo de carácter defensivo. En otras partes del sitio la estructura arquitectónica no es tan ordenada. Los muros están preservados hasta la altura de 1,5 m, aunque más a menudo se conservan solamente los fundamentos. El sitio ocupa un área de 2 Ha.

MATERIAL:

La cerámica aparece sobre todo en las laderas abajo de la zona de edificación. Se han recolectado 46 tiestos que presentan rasgos de la fase Yuraccama (fig. 44-2). Se han encontrado también unos ejemplares de molinos planos de losas grandes.

REFERENCIAS:

Krzanowski (1984).

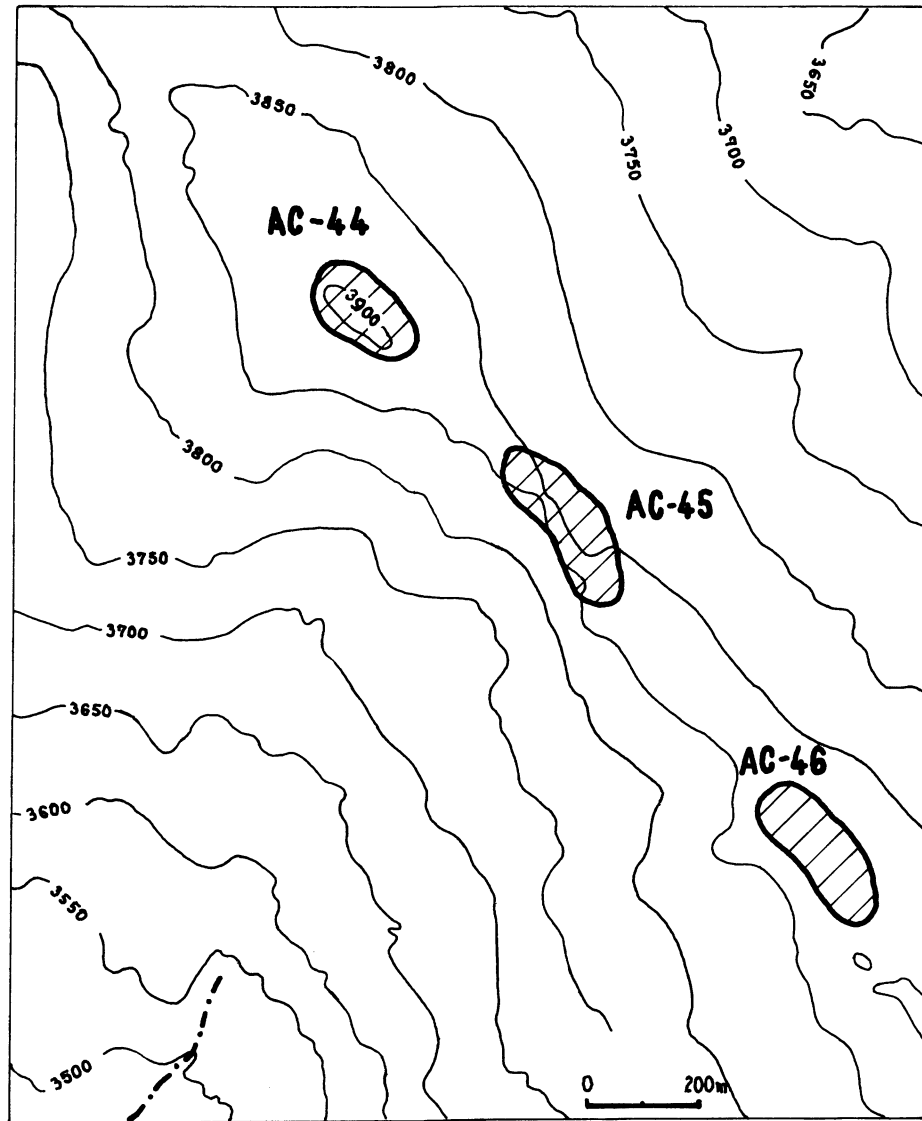

Fig. 44-1. Mapa de los sitios Cerro Candela (AC-44), AC-45 y AC-46.

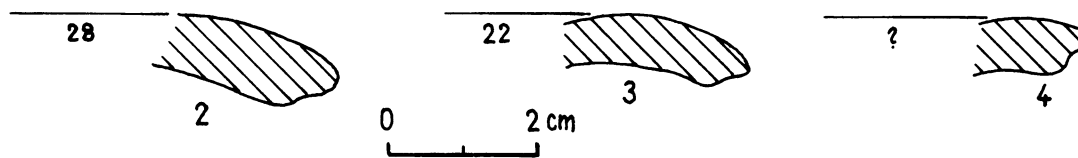

Fig. 44-2. Muestra de cerámica recuperada en la superficie del sitio Cerro Candela (AC-44).

SITIO AC-45

TIPO DE SITIO: ¿corrales para llamas?
CRONOLOGÍA: ?
UBICACIÓN GEOGRÁFICA
Coordenadas: 91.42.00 N
08.02.70 E
Altitud: 3850 m. s.n.m.
NOMBRE DEL SITIO: Falta de datos.

SITUACIÓN TOPOGRÁFICA:

El sitio está ubicado sobre la principal divisoria continental, entre las cuencas de los ríos Alto Chicama y Condebamba, a unos 12 Km. al SEE del pueblo de Coina. El sitio se sitúa en un paso bastante plano, entre C° Candela y C° Alto del Escalón (fig. 44-1). Las laderas del suroeste son escarpadas, mientras que las del noreste - suaves. La superficie del sitio está cubierta de hierba. Las cotas van de 3840 a 3860 m. s.n.m.

DESCRIPCIÓN DEL SITIO:

Hay evidencias de cimientos de una docena de construcciones irregulares (¿corrales para llamas?) y de edificaciones de planta rectangular (¿viviendas?). La superficie del sitio es de aproximadamente 2,8 Ha.

MATERIAL:

Muy escasa cerámica. Con su análisis es imposible precisar la cronología del sitio.

REFERENCIAS:

Krzanowski (1984).

SITIO AC-46

TIPO DE SITIO: ¿corrales para llamas?
CRONOLOGÍA: ?
UBICACIÓN GEOGRÁFICA
Coordenadas: 91.41.70 N
08.03.00 E
Altitud: 3880 m. s.n.m.
NOMBRE DEL SITIO: Falta de datos.

SITUACIÓN TOPOGRÁFICA:

El sitio está ubicado sobre la principal divisoria continental, entre las cuencas de los ríos Alto Chicama y Condebamba, a unos 12,5 Km. al SEE del pueblo de Coina. El sitio se sitúa sobre la parte septentrional de la cresta que constituye una continuación de la cumbre del C° Alto del Escalón (fig. 44-1). Está localizado sobre un fragmento plano de la cresta de laderas suaves y cubiertas de hierba. Las cotas van de 3870 a 3890 m. s.n.m.

DESCRIPCIÓN DEL SITIO:

Hay evidencias de cimientos de algunas construcciones irregulares (¿corrales para llamas?) y de edificaciones de planta rectangular dispersas. La superficie del sitio es de aproximadamente 2,6 Ha.

MATERIAL:

No se ha encontrado.

REFERENCIAS:

Krzanowski (1984).

SITIO AC-47

TIPO DE SITIO: asentamiento
CRONOLOGÍA: ?
UBICACIÓN GEOGRÁFICA
Coordenadas: 91.41.30 N
08.03.25 E
Altitud: 3900 m. s.n.m.
NOMBRE DEL SITIO: En el mapa a escala 1:100 000 la cima con el sitio lleva el nombre de C° Alto del Escalón.

SITUACIÓN TOPOGRÁFICA:

El sitio está ubicado sobre la principal divisoria continental, entre las cuencas de los ríos Alto Chicama y Condebamba, a unos 13 Km. al SEE del pueblo de Coina. El sitio ocupa un fragmento de una cresta suave de forma ovalada, que va de la cumbre principal del C° Alto del Escalón hacia el sur. Las cotas alcanzan 3900 m. s.n.m. aproximadamente. Debido a falta de un mapa-base topográfica a escala 1:10 000 para esta área, no se ha incluido el mapa del sitio.

DESCRIPCIÓN DEL SITIO:

Hay evidencias de cimientos de algunas edificaciones de planta rectangular. La superficie del sitio es de aproximadamente 1 Ha.

MATERIAL:

No se ha encontrado.

REFERENCIAS:

Krzanowski (1984).

SITIO AC-48 (COTQUIT)

TIPO DE SITIO:	asentamiento
CRONOLOGÍA:	Período Intermedio Tardío/ Horizonte Tardío
UBICACIÓN GEOGRÁFICA	Coordenadas: 91.41.00 N 07.91.25 E Altitud: 2940 m. s.n.m.
NOMBRE DEL SITIO:	El promontorio con el sitio lleva el nombre de Cotquit, como un caserío vecino.

SITUACIÓN TOPOGRÁFICA:

El sitio está ubicado sobre un promontorio en la cumbre que va del C° Pergoche hacia el noroeste, a lo largo de las Qdas. Tingo y Rumuro, a unos 3,5 Km. al sur del pueblo de Coina y 400–500 m. al norte de la carretera Usquil-Hda. Capachique. Está localizado junto al caserío Cotquit. El sitio ocupa la cumbre de un promontorio de forma de cono cuyas laderas son escarpadas y abruptas (fig. 48-1). El único acceso posible lleva por la cresta del lado del sur. El área del sitio está cubierta de hierba y arbustos; en una parte hay campos de cultivo. Las cotas van de 2920 a 2940 m. s.n.m.

DESCRIPCIÓN DEL SITIO:

Se conservan muros de contención que rodean la cima. El sitio ocupa una superficie de aproximadamente 1,2 Ha.

MATERIAL:

Se han recolectado 201 tiestos. La cerámica es típica para las fases Yigueda y Yuraccama (fig. 48-2). Se ha encontrado cerámica decorada del estilo Huamachuco Impresado.

REFERENCIAS:

Krzanowski (1984).

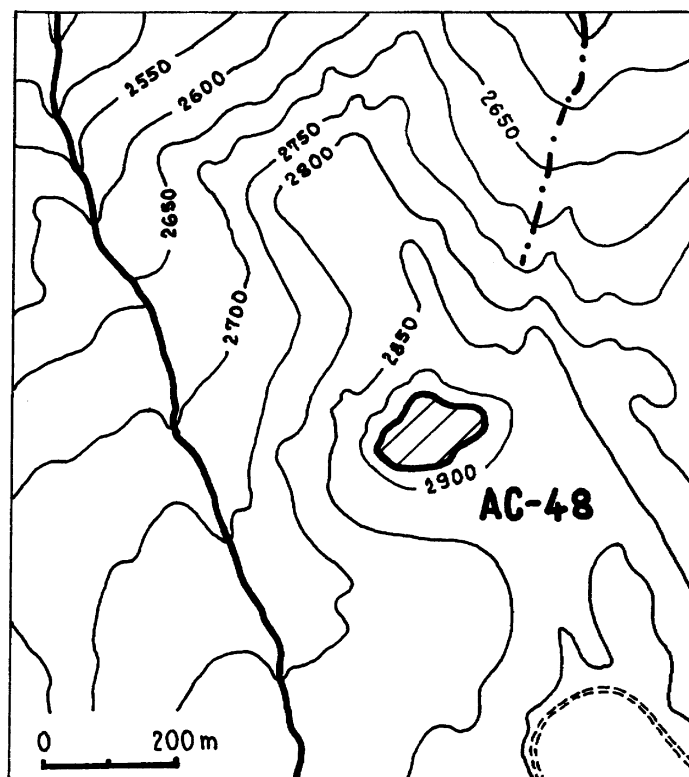

Fig. 48-1. Mapa del sitio Cotquit (AC-48).

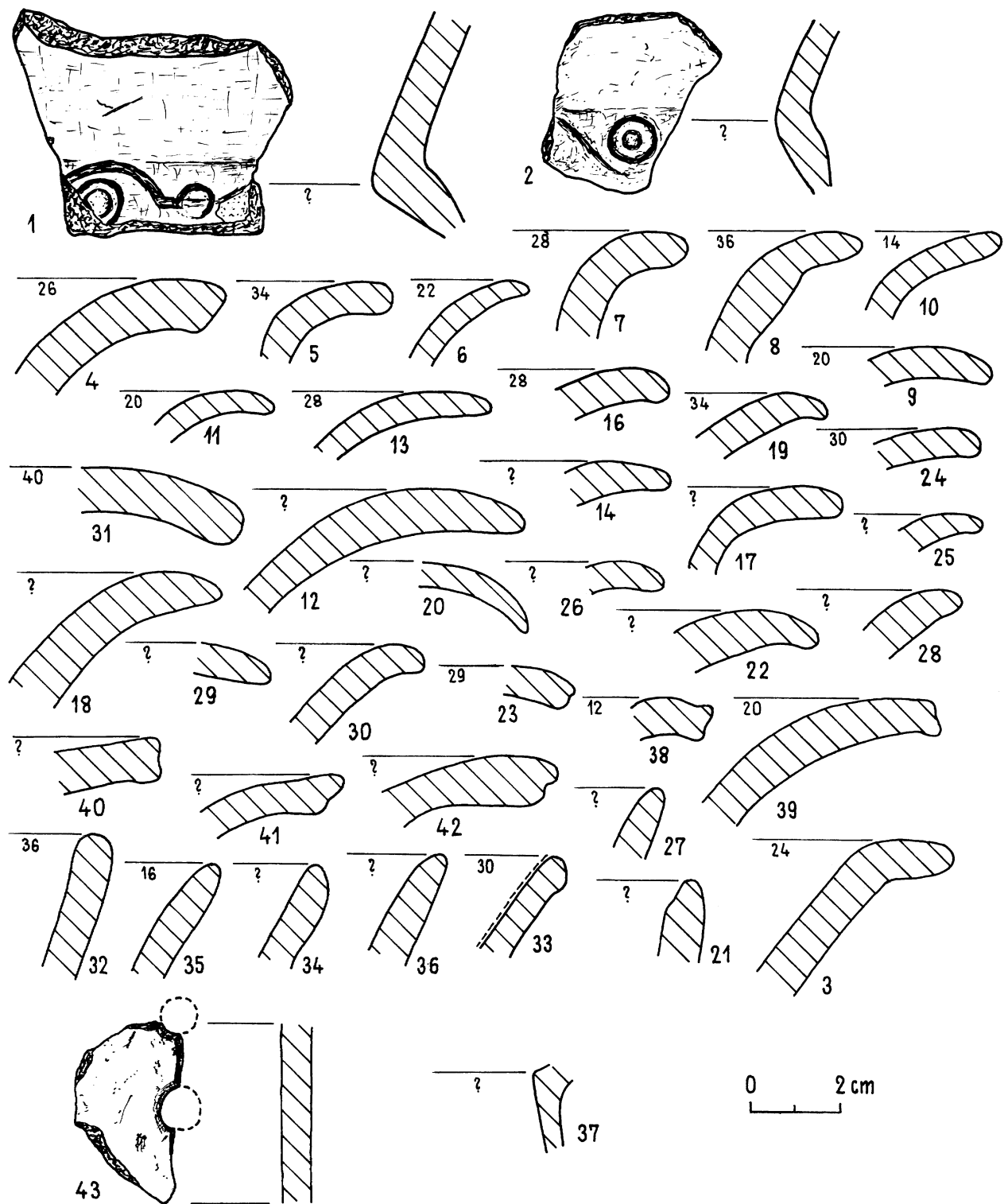

Fig. 48-2. Muestra de cerámica recuperada en la superficie del sitio Cotquit (AC-48).

SITIO AC-49

TIPO DE SITIO:	asentamiento
CRONOLOGÍA:	¿Período Intermedio Tardío/ Horizonte Tardío?
UBICACIÓN GEOGRÁFICA	
	Coordenadas: 91.41.00 N 07.95.05 E
	Altitud: 2430 m. s.n.m.
NOMBRE DEL SITIO:	Falta de datos.

SITUACIÓN TOPOGRÁFICA:

El sitio está ubicado frente a la desembocadura de la Qda. Chacomás al Río Alto Chicama, a unos 5,5 Km. al sureste del pueblo de Coina. Está localizado sobre un promontorio rocoso de forma de cono, que se erige arriba del cañón de la Qda. Chacomás (fig. 38-1). El área del sitio está cubierta de hierba y arbustos. Las cotas van de 2400 a 2430 m. s.n.m.

DESCRIPCIÓN DEL SITIO:

Hay numerosos muros de contención y evidencias de cimientos de edificaciones de planta rectangular. El sitio ocupa una superficie de aproximadamente 0,7 Ha.

MATERIAL:

En toda el área del sitio y sobre las laderas más abajo hay abundante cerámica. Se han recolectado 38 tiestos poco característicos de posible filiación con la fase Yuraccama (fig. 49-1).

REFERENCIAS:

Krzanowski (1984).

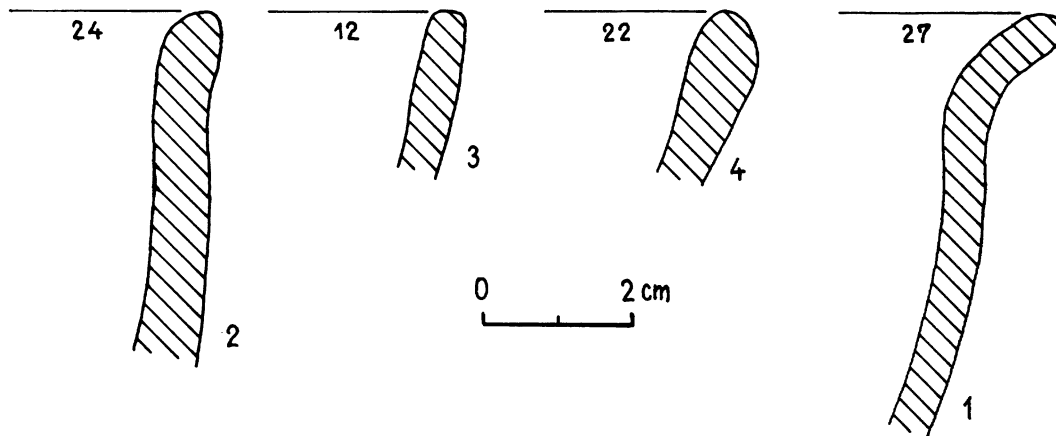

Fig. 49-1. Muestra de cerámica recuperada en la superficie del sitio AC-49.

SITIO AC-50

TIPO DE SITIO:	asentamiento
CRONOLOGÍA:	Período Intermedio Tardío/ Horizonte Tardío
UBICACIÓN GEOGRÁFICA	
	Coordenadas: 91.41.10 N 07.96.40 E
	Altitud: 2740 m. s.n.m.
NOMBRE DEL SITIO:	Falta de datos.

SITUACIÓN TOPOGRÁFICA:

El sitio está ubicado sobre una cresta estrecha y corta que parte de la cumbre Yuraccama, a unos 500 m. abajo de la cima. Está situado a unos 6,5 Km. del pueblo de Coina, a poca distancia del asentamiento Siguis. El sitio ocupa un promontorio poco pronunciado de forma alargada cuyos declives son escarpados (fig. 39-1, 40-1). El área del sitio está cubierta de hierba y arbustos. Las cotas van de 2720 a 2740 m. s.n.m.

DESCRIPCIÓN DEL SITIO:

Hay muros de contención, ruinas de viviendas de planta rectangular y algunas edificaciones irregulares (¿corrales para llamas?). Los muros se conservan hasta la altura de 1 m. El sitio ocupa aproximadamente 1 Ha.

MATERIAL:

Se han recolectado 38 tiestos. La cerámica demuestra rasgos propios para la fase Yuraccama (fig. 50-1).

REFERENCIAS:

Krzanowski (1984).

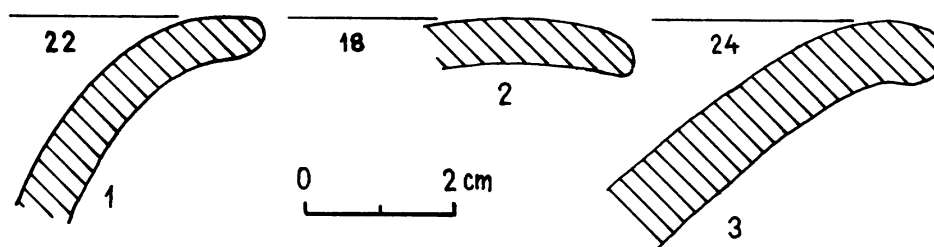

Fig. 50-1. Muestra de cerámica recuperada en la superficie del sitio AC-50.

SITIO AC-51

TIPO DE SITIO:	asentamiento
CRONOLOGÍA:	Horizonte Temprano
UBICACIÓN GEOGRÁFICA	
	Coordenadas: 91.40.15 N 08.00.30 E
	Altitud: 2250 m. s.n.m.
NOMBRE DEL SITIO:	Falta de datos.

SITUACIÓN TOPOGRÁFICA:

El sitio está ubicado en la confluencia de las Qdas. Totorapamba y Chinchango, las cuales al unirse dan principio a la Qda. Chacomás. Está localizado a unos 10,5 Km. del pueblo de Coina, a poca distancia del caserío Curiorco. El sitio ocupa un promontorio pequeño sobre la cresta que va del C° La Peña Prieta hacia el noroeste (fig. 51-1). Sus declives son suaves. El área del sitio está cubierta de hierba y arbustos; en una parte se encuentran campos de cultivo modernos.. Las cotas van de 3220 a 3250 m. s.n.m.

DESCRIPCIÓN DEL SITIO:

Hay evidencias de muros de contención. El área del sitio delimitada a partir del ámbito de la localización de cerámica abarca aproximadamente 1,1 Ha. Arriba de los muros se encuentra un camino antiguo de 1,5–2,5 m. de ancho. Se puede observar su fragmento sobre una distancia de 250 m. a una altitud de 3250 a 3350 m. s.n.m. En algunas partes el camino está marcado por un muro bajo.

MATERIAL:

En la superficie hay muy escasa cerámica. Se han recuperado unos tiestos delgados que presentan razgos de cerámica temprana, posiblemente de la fase Totorapamba.

REFERENCIAS:

Krzanowski (1983, 1984).

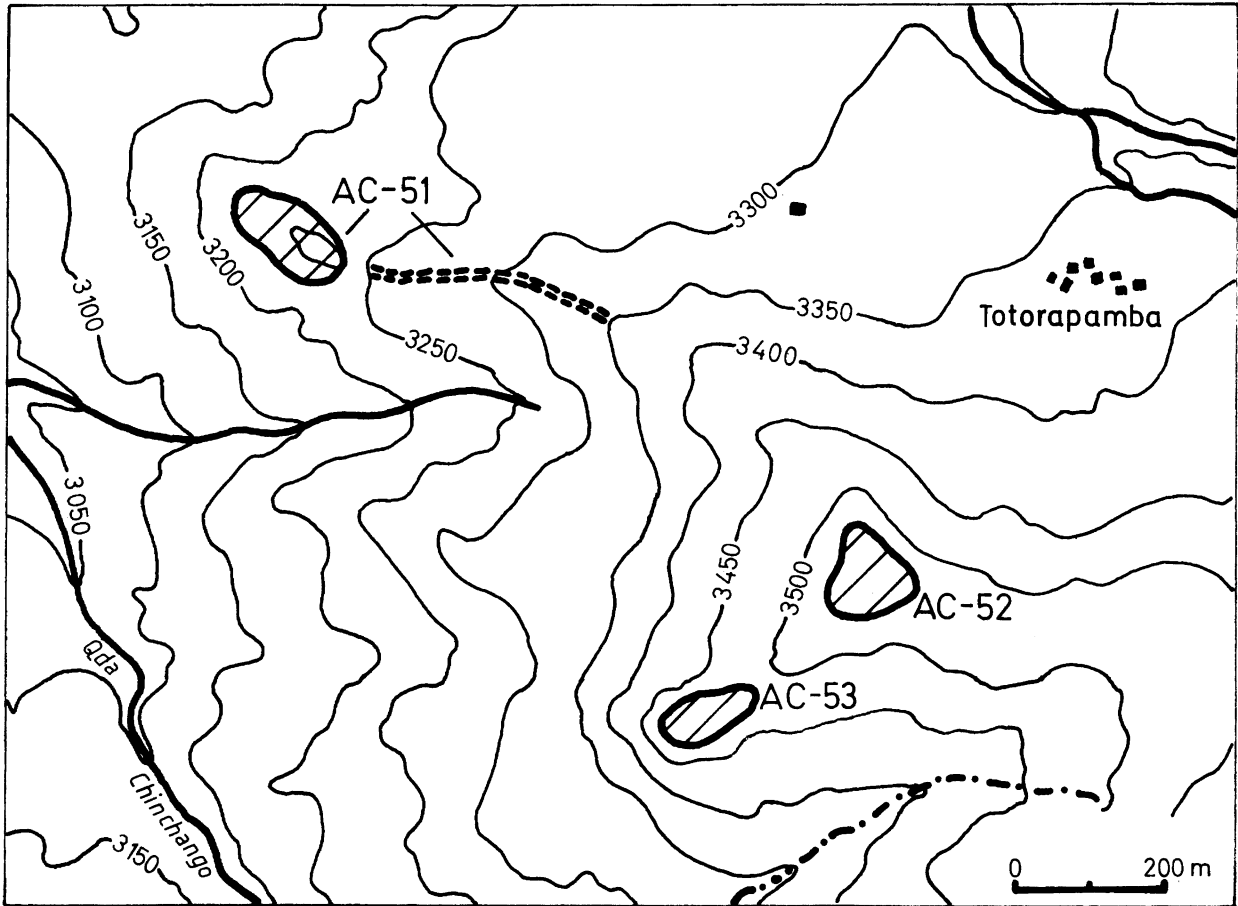

Fig. 51-1. Mapa de los sitios AC-51, Totorapamba I (AC-52) y Totorapamba II (AC-53).

SITIO AC-52 (TOTORAPAMBA I)

TIPO DE SITIO: asentamiento
CRONOLOGÍA: Horizonte Temprano
UBICACIÓN GEOGRÁFICA
Coordenadas: 91.39.55 N
08.01.15 E
Altitud: 3520 m. s.n.m.
NOMBRE DEL SITIO: El sitio lleva el nombre de Totorapamba como el caserío y los campos vecinos.

SITUACIÓN TOPOGRÁFICA:

El sitio está ubicado sobre un promontorio en la cumbre llamada C° Peña Prieta, a unos 10,5 Km. al sureste del pueblo de Coina y a poca distancia del caserío Totorapamba. El promontorio tiene forma ovalada, sus declives son suaves y cubiertos de hierba baja (fig. 51-1).

DESCRIPCIÓN DEL SITIO:

Hay evidencias de escasos muros de contención. El área ocupada es de aproximadamente 0,7 Ha.

MATERIAL:

En la superficie del sitio la cerámica aparece raramente. La mayoría de los fragmentos se ha recolectado de una terraza derrumbada. Se ha reunido una colección de 60 tiestos. Es la cerámica delgada, bien pulida y de apariencia oscura, característica para la fase Totorapamba (fig. 52-1). Hay también cuencos con bordes modelados y piruros (fig. 52-1: 1, 5, 2).

REFERENCIAS:

Krzanowski y Pawlikowski (1980), Krzanowski (1983, 1984).

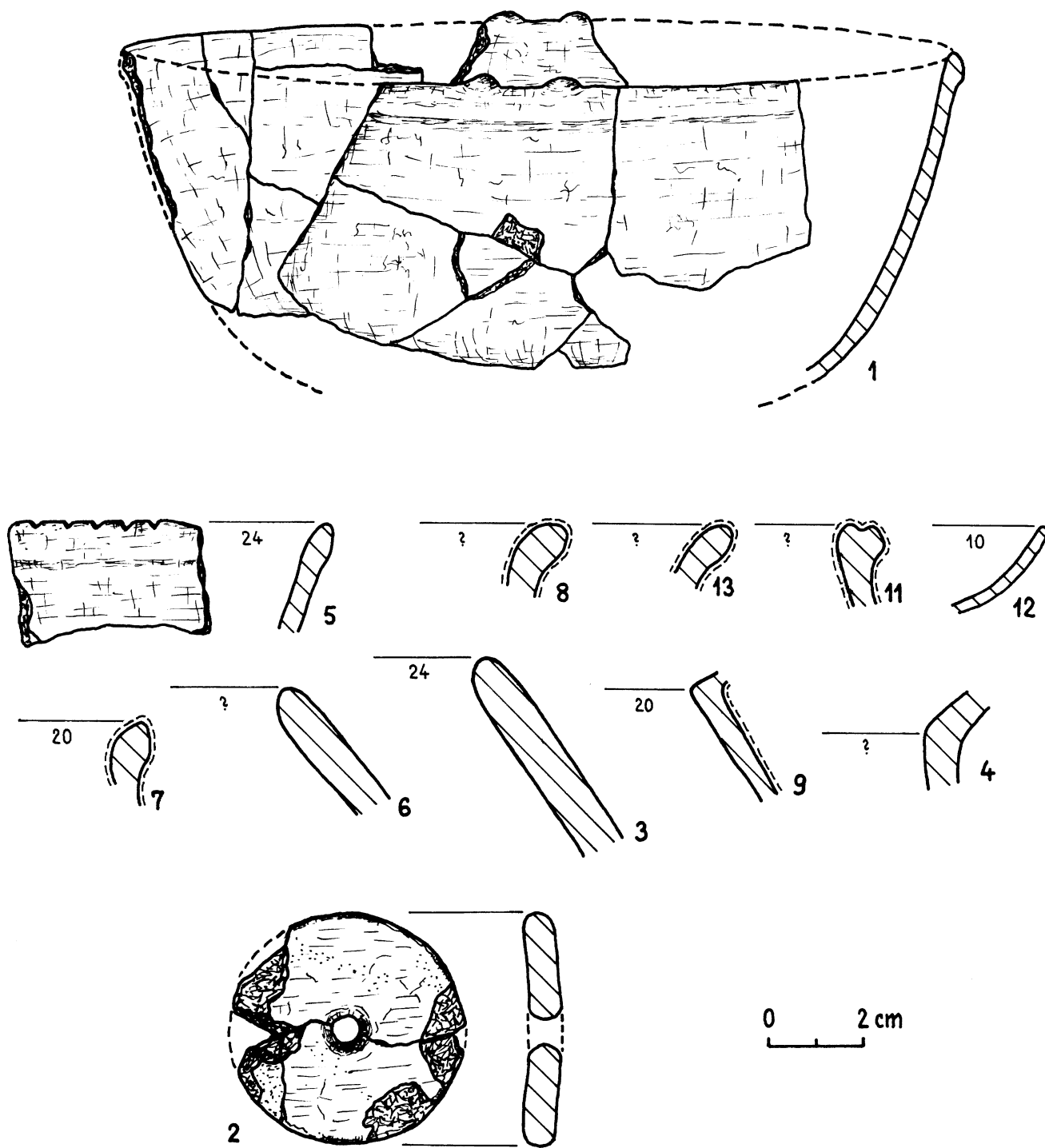

Fig. 52-1. Muestra de cerámica recuperada en la superficie del sitio Totorapamba I (AC-52).

SITIO AC-53 (TOTORAPAMBA II)

TIPO DE SITIO:	asentamiento
CRONOLOGÍA:	Horizonte Temprano
UBICACIÓN GEOGRÁFICA	Coordenadas: 91.39.40 N 08.00.80 E Altitud: 3500 m. s.n.m.
NOMBRE DEL SITIO:	El sitio lleva el nombre del caserío y de los campos vecinos; el promontorio con el sitio se conoce también con el nombre C° La Peña Suave.

SITUACIÓN TOPOGRÁFICA:

El sitio está ubicado sobre un límite de la cumbre que va perpendicularmente de la cresta del C° La Peña Prieta hacia la dirección del suroeste, a unos 10 Km. al sureste del pueblo de Coina. El sitio ocupa un segmento estrecho de la cumbre rocosa cuyas laderas son escarpadas y abruptas (fig. 51-1). En general, el único acceso posible lleva por la cresta del lado noreste. Las cotas del sitio van de 3460 a 3500 m. s.n.m.

DESCRIPCIÓN DEL SITIO:

Hay evidencias de numerosos muros de contención, en su mayor parte localizados entre las rocas, en lugares abruptos. Algunos muros se conservan hasta la altura de 2 m. Hay también evidencias de edificaciones en muy mal estado de conservación. El sitio ocupa una superficie de aproximadamente 0,6 Ha.

MATERIAL:

En toda el área del sitio hay abundante cerámica. Se han recuperado 127 tiestos. Hay cuencos con bordes modelados y otras formas de vasijas típicas para la fase Totorapamba (fig. 53-2).

REFERENCIAS:

Krzanowski y Pawlikowski (1980), Krzanowski (1983, 1984).



Fig. 53-1. Vista general al sitio Totorapamba II (AC-53).

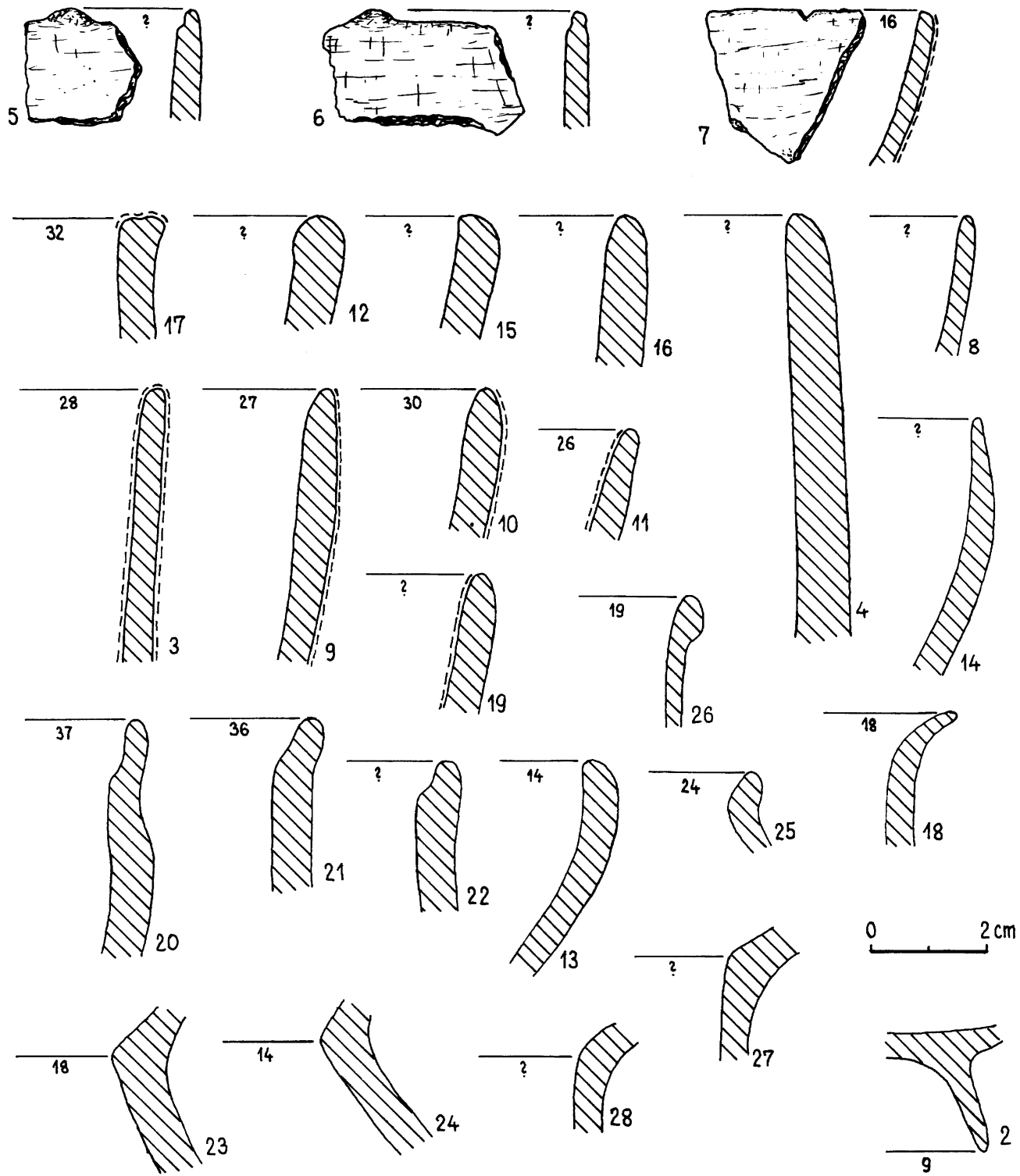

Fig. 53-2. Muestra de cerámica recuperada en la superficie del sitio Totorapamba II (AC-53).

SITIO AC-54

TIPO DE SITIO: ¿asentamiento?
CRONOLOGÍA: ?
UBICACIÓN GEOGRÁFICA
Coordenadas: 91.40.80 N
08.03.25 E
Altitud: 3850 m. s.n.m.
NOMBRE DEL SITIO: En el mapa a escala 1:100 000 la cresta y la cima vecina llevan el nombre de C° Alto del Escalón.

SITUACIÓN TOPOGRÁFICA:

El sitio está ubicado sobre la cresta meridional del C° Alto del Escalón, que constituye divisoria entre los ríos Alto Chicama y Condebamba; a unos 13 Km. al SEE del pueblo de Coina. El sitio ocupa un fragmento de forma ovalada de la cresta, cubierto de hierba. Debido a falta de un mapa-base topográfica a escala 1:10 000 para esta área, no se ha incluido el mapa del sitio.

DESCRIPCIÓN DEL SITIO:

El sitio constituye una terraza baja, de planta circular. En el ámbito de la terraza se encuentran evidencias de cimientos de un edificio. La superficie ocupada es de aproximadamente 0,3 Ha.

MATERIAL:

No se ha encontrado.

REFERENCIAS:

Krzanowski (1984).

SITIO AC-55

TIPO DE SITIO: ¿corrales para llamas?
CRONOLOGÍA: ?
UBICACIÓN GEOGRÁFICA
Coordenadas: 91.38.60 N
07.91.75 E
Altitud: 3400 m. s.n.m.
NOMBRE DEL SITIO: Falta de datos.

SITUACIÓN TOPOGRÁFICA:

El sitio está ubicado a unos 6 Km. al sur del pueblo de Coina, arriba del caserío Manzano. El sitio ocupa una parte de la cumbre de declives suaves, situada en las laderas occidentales del C° Pergoche. Las cotas van de 3370 a 3420 m. s.n.m. (fig. 55-1). Toda el área del sitio está cubierta de hierba y arbustos.

DESCRIPCIÓN DEL SITIO:

Numerosos muros de contención que atenúan la inclinación del declive; hay evidencias de construcciones irregulares (¿corrales para llamas?). El sitio está en mal estado de conservación. La superficie ocupada es de aproximadamente 1,7 Ha.

MATERIAL:

No se ha encontrado.

REFERENCIAS:

Krzanowski (1984).

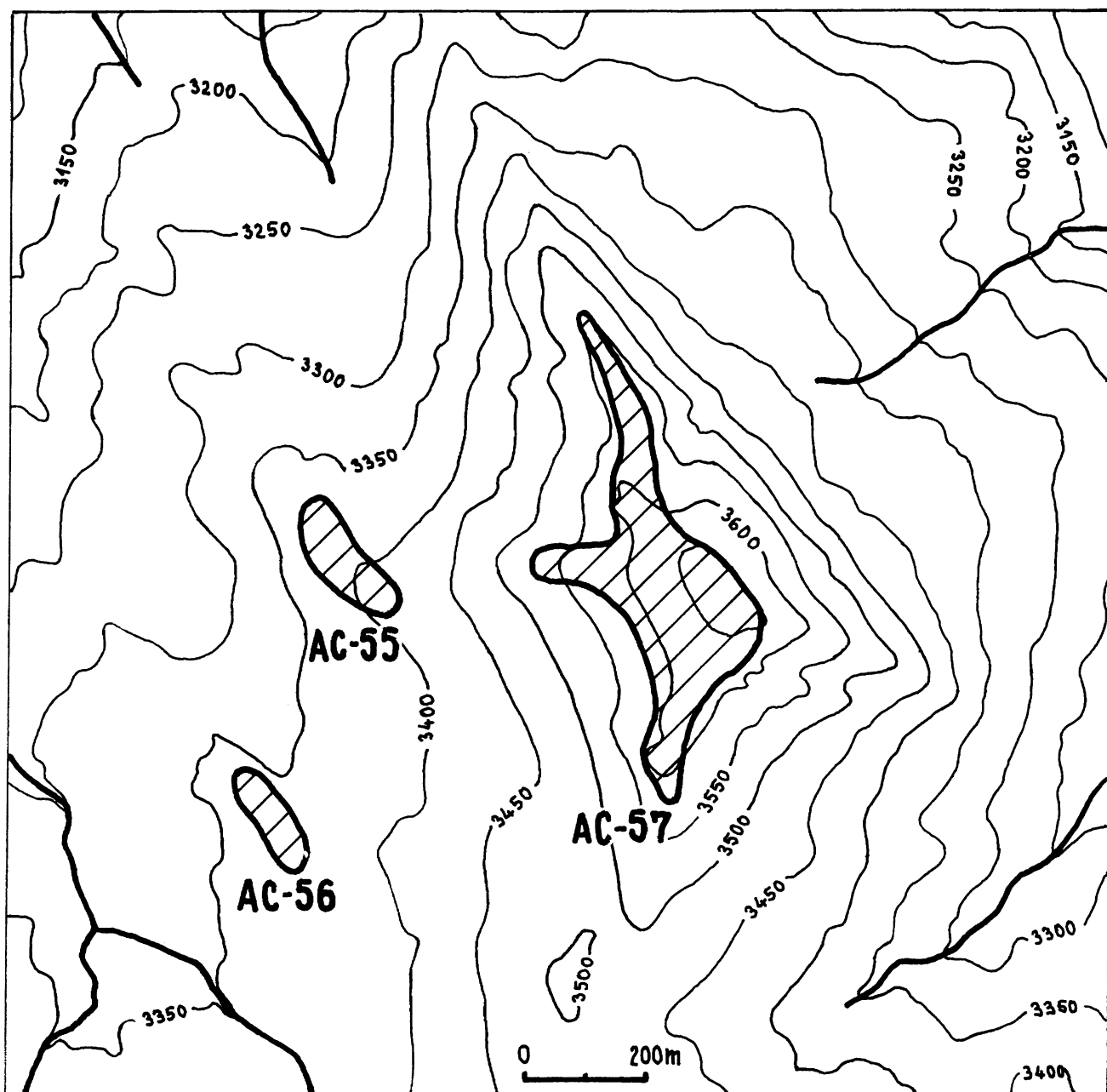

Fig. 55-1. Mapa de los sitios AC-55, AC-56 y Cerro Pergoche (AC-57).

SITIO AC-56

TIPO DE SITIO: ¿muros de contención?
CRONOLOGÍA: ?
UBICACIÓN GEOGRÁFICA
Coordenadas: 91.38.05 N
07.91.75 E
Altitud: 3370 m. s.n.m.
NOMBRE DEL SITIO: Falta de datos.

SITUACIÓN TOPOGRÁFICA:

El sitio está ubicado a unos 6,5 Km. al sur del pueblo de Coina, arriba del caserío Manzano. El sitio ocupa un promontorio poco pronunciado localizado sobre un aplanamiento entre Qda. Manzano y laderas escarpadas del C° Pergoche (fig.55-1). Las cotas van de 3360 a 3370 m. s.n.m. Toda el área del sitio está cubierta de hierba.

DESCRIPCIÓN DEL SITIO:

Numerosos muros de contención poco preservados. Ocupan una superficie de aproximadamente 1 Ha.

MATERIAL:

No se ha encontrado.

REFERENCIAS:

Krzanowski (1984).

SITIO AC-57 (CERRO PERGOCHE)

TIPO DE SITIO:	asentamiento (¿defensivo?)
CRONOLOGÍA:	Período Intermedio Tardío/ Horizonte Tardío
UBICACIÓN GEOGRÁFICA	
	Coordenadas: 91.38.55 N 07.92.30 E
	Altitud: 3670 m. s.n.m.
NOMBRE DEL SITIO:	En el mapa a escala 1:100 000 no aparece el nombre del cerro; los lugareños lo conocen bajo el nombre de Cerro Pergoche.

SITUACIÓN TOPOGRÁFICA:

El sitio está ubicado a unos 6,5 Km. al sur del pueblo de Coina. Está situado sobre la cima del C° Pergoche – rocoso y de un acceso difícil – y sobre las crestas que constituyen su continuación. C° Pergoche es una de las cimas más características en la cuenca de Alto Chicama (fig. 57-1). Las laderas al noreste están compuestas de bloques de cuarcitas descendientes casi verticalmente, otras faldas del cerro forman despeñaderos. Para acceder a la cima hay que seguir la cresta septentrional o entre las rocas de un declive escarpado al suroeste. El sitio está localizado sobre la cúspide y sobre los despeñaderos occidentales (fig. 55-1). Las ruinas se ubican también en la cresta septentrional (un fragmento de 500 m.), meridional (350 m.) y occidental (300 m.). La mayor extensión del sitio mide unos 800 m.; las cotas van de 3670 a 3530 m. s.n.m. Toda el área del sitio es muy rocosa, en parte cubierta de hierba y -más abajo - de arbustos.

DESCRIPCIÓN DEL SITIO:

En la parte superior del sitio y sobre la cresta septentrional hay una edificación densa formada por filas de edificios colindantes, de planta rectangular (fig. 57-2). La mayoría de los ambientes fue levantada sobre terrazas. La estructura del conjunto se adapta a la topografía del terreno: las crestas rocosas y bloques de roca se aprovecharon como paredes de muchos edificios. Los muros se conservan hasta la altura de 0,8–1,0 m. (pocas veces hasta 1,5 m.). En la parte inferior del sitio (sobre todo en las crestas occidentales y meridionales) hay numerosas terrazas, muy regulares, de 1,5–2,5 m. de altura y 2–3 m. de ancho. En las terrazas están localizados ambientes aislados. Una agrupación de edificios en el límite de la cresta meridional parece formar un conjunto de carácter defensivo. El sitio ocupa un área de aproximadamente 8 Ha. Según las informaciones de los lugareños, en las laderas escarpadas occidentales se encuentran entierros. En la escuela de Cotquit, un caserío vecino, hay varios cráneos procedentes del sitio.

MATERIAL:

En la superficie hay abundante cerámica, sobre todo en la parte cercana a la cima. La colección cuenta con 362 tiestos. Se ha encontrado cerámica decorada de estilos Huamachuco Impreso (fig. 57-3: 43, 44) y Huamachuco sobre Blanco (fig. 57-3: 45), los bordes modelados (fig. 57-3: 42; 57-4: 41) y varias formas de vasijas características para la fase Yuraccama (fig. 57-3; 57-4).

REFERENCIAS:

Krzanowski y Pawlikowski (1980), Krzanowski (1984).



Fig. 57-1. Vista desde el norte al Cerro Pergoche (sitio AC-57).



Fig. 57-2. Edificios en la parte superior del sitio Cerro Pergoche (sitio AC-57).

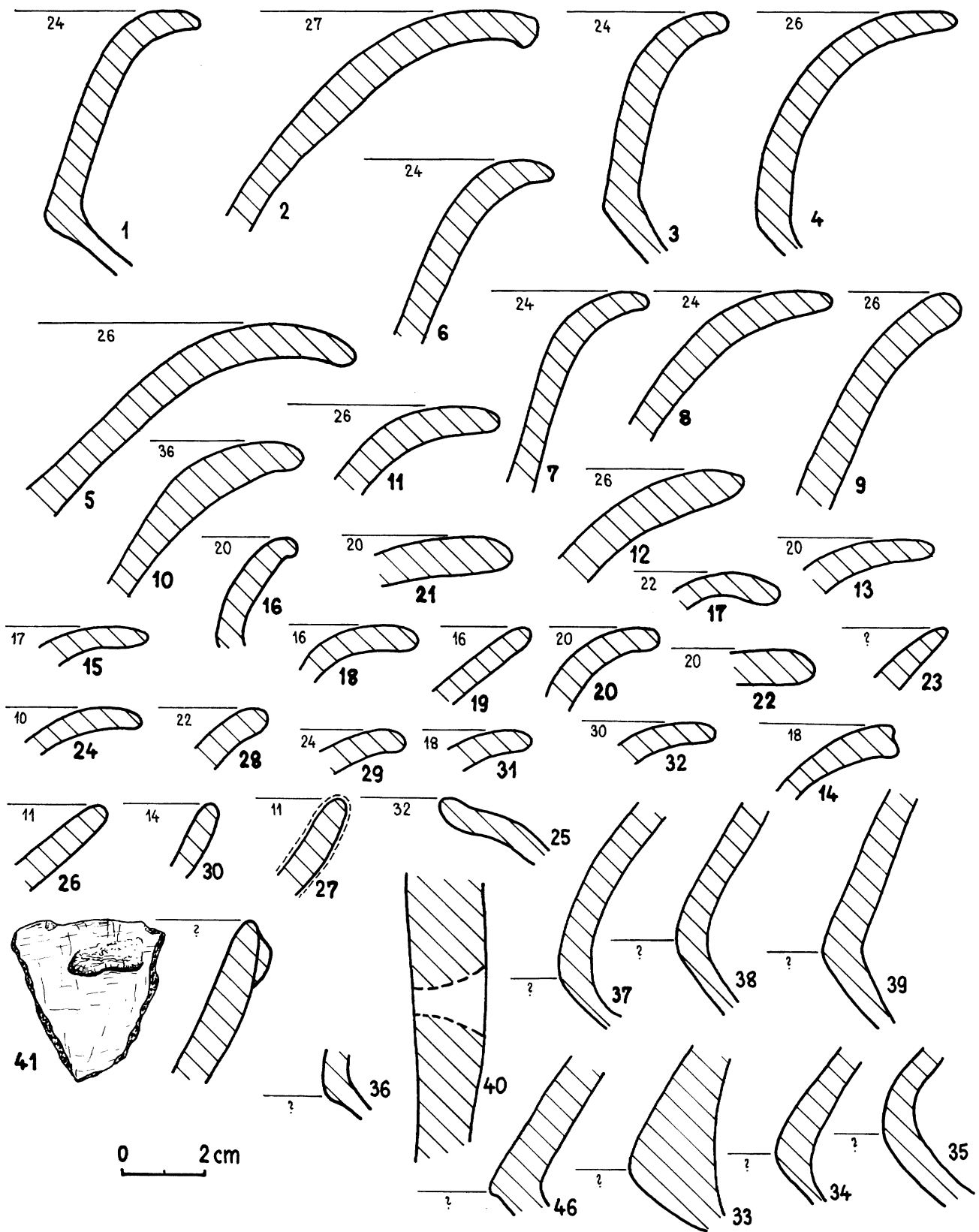

Fig. 57-3. Muestra de cerámica recuperada en la superficie del sitio Cerro Pergoche (AC-57).

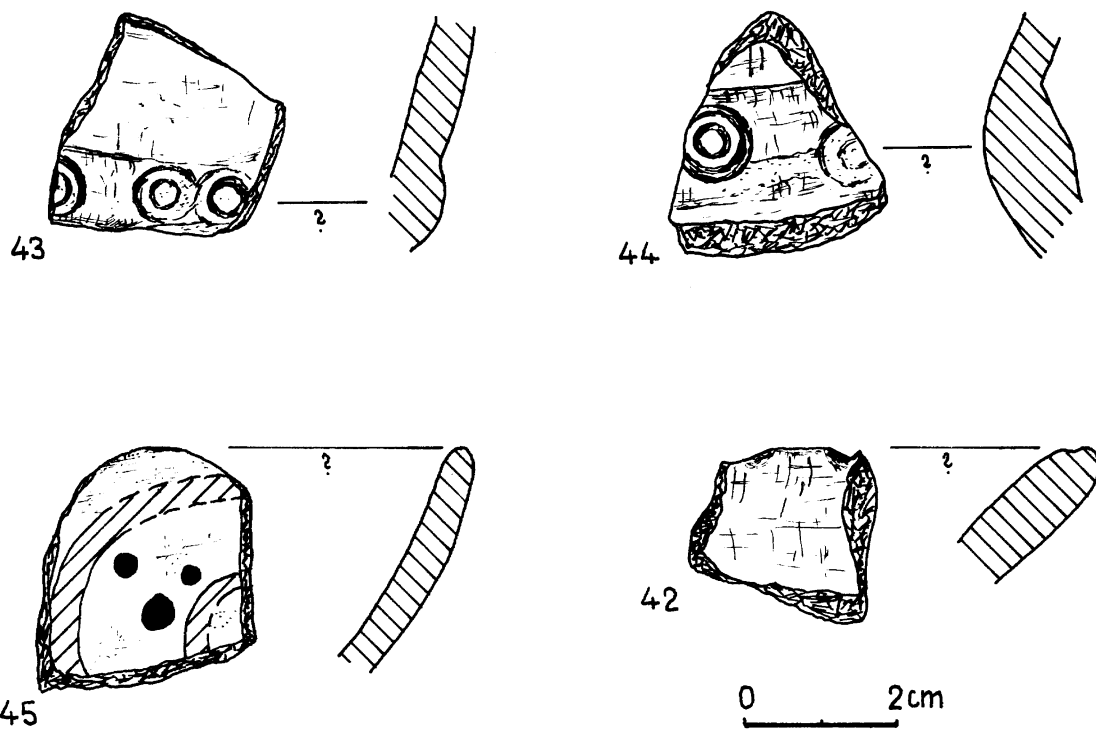

Fig. 57-4. Muestra de cerámica recuperada en la superficie del sitio Cerro Pergoche (AC-57).

SITIO AC-58

TIPO DE SITIO: ¿asentamiento?
CRONOLOGÍA: ?
UBICACIÓN GEOGRÁFICA
Coordenadas: 91.37.60 N
07.93.15 E
Altitud: 3440 m. s.n.m.
NOMBRE DEL SITIO: Falta de datos.

SITUACIÓN TOPOGRÁFICA:

El sitio está ubicado a unos 7,5 Km. al SSE del pueblo de Coina. Se sitúa en un promontorio pequeño que se erige sobre Qda. Huarichac, arriba del caserío La Unión (fig. 58-1). Todas las laderas son escarpadas y abruptas. El único acceso a la cima lleva por la cumbre del lado occidental. Las cotas van de 3420 a 3440 m. s.n.m.

DESCRIPCIÓN DEL SITIO:

El sitio no ha sido visitado. Desde el C° Pergoche y desde la ladera opuesta de la Qda. Huarichac se pueden observar terrazas regulares que rodean una parte del promontorio. La superficie del sitio es de aproximadamente 1 Ha.

MATERIAL:

El sitio no ha sido visitado.

REFERENCIAS:

Krzanowski (1984).

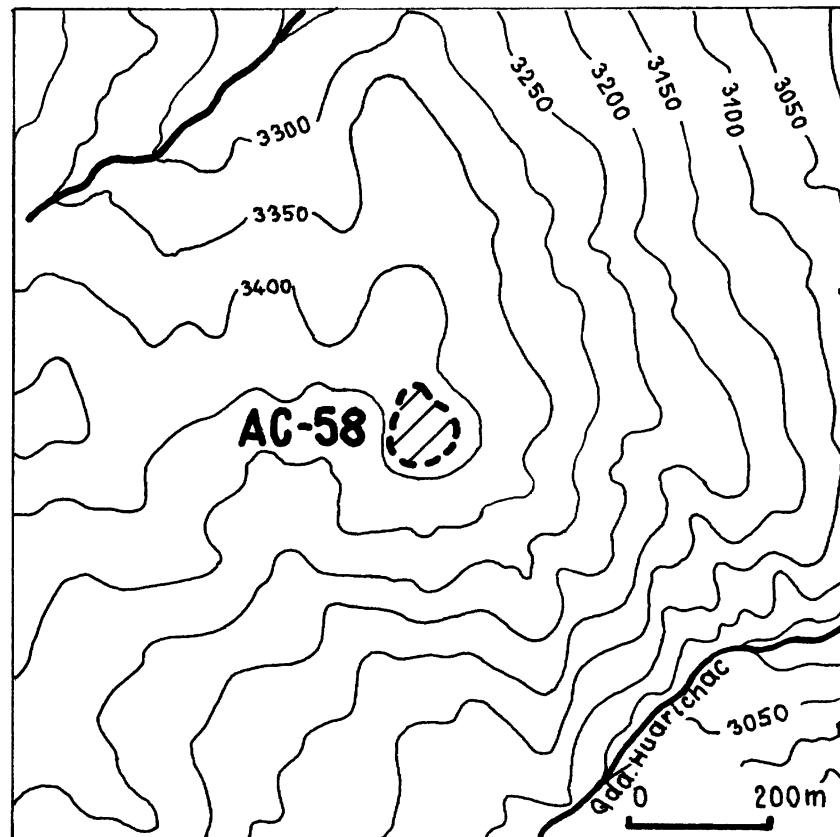

Fig. 58-1. Mapa del sitio AC-58.

SITIO AC-59 (CERRO YURACCAMA)

TIPO DE SITIO:	asentamiento
CRONOLOGÍA:	Período Intermedio Tardío/ Horizonte Tardío
UBICACIÓN GEOGRÁFICA	
	Coordenadas: 91.39.25 N 07.97.70 E
	Altitud: 3360 m. s.n.m.
NOMBRE DEL SITIO:	Toda la cresta lleva el nombre de C° Yuraccama. Sin embargo, este nombre se utiliza a veces para denominar solamente un promontorio más bajo (aproximadamente 3360 m. s.n.m.) en la parte del noroeste - como ocurre en el mapa a escala 1:100 000. Se conoce también bajo el nombre de C° de la Cruz.

SITUACIÓN TOPOGRÁFICA:

El sitio está ubicado a unos 9 Km. al sureste del pueblo de Coina, más arriba de la Hda. Capachique. El sitio ocupa el límite noroeste de la cresta Yuraccama que desciende desde la altitud de 3400 hasta 3050 m. s.n.m. sobre una distancia de 1,6 km (fig. 59-2). La cresta es estrecha y por ambos lados termina con despeñaderos; su superficie está cubierta de hierba, áloes y abundantes arbustos. Sobre un promontorio pequeño (aproximadamente 3360 m. s.n.m.) en la parte central del sitio hay algunos eucaliptos.

DESCRIPCIÓN DEL SITIO:

El sitio ocupa una superficie de aproximadamente 21,6 Ha., de planta alargada (1,6 Km. de largo por 100-200 m. de ancho). Un conjunto de edificación densa se encuentra solamente en la parte superior del sitio, que comprende el C° Yuraccama y partes de la cumbre adyacentes (de una superficie de 9,4 Ha.). La zona de edificación llega hasta los límites de declives escarpados fortalecidos por muros de contención (fig. 59-1). La conforman filas largas de ambientes colindantes o conjuntos de 3 o 4 ambientes unidos por elementos de construcción. La mayoría de los edificios está levantada sobre terrazas cuya altura llega hasta 1,5 m. (fig. 59-3).

Todas las viviendas son de planta rectangular o cuadrangular de un tamaño de 4 por 5 m. y constan de un cuarto. Algunos edificios presentan en su interior pequeños nichos. Se nota también la existencia de filas de clavos de piedra en las paredes. En general, los muros están preservados hasta la altitud de 1,0-1,5 m., aunque en partes más destruidas del sitio se conservan solamente los cimientos.

En el ámbito del sitio – en la ladera septentrional del C° Yuraccama – hay un portal (1 m. de ancho por 1,2 – 1,5 m. de alto) enteramente preservado (fig. 59-4). El portal está localizado en un muro grueso (de 0,8 m.), el cual desciende la falda perpendicularmente a la terraza que delimita el ámbito de la edificación densa. Por el portal no se pasa al asentamiento, sino al espacio que lleva a lo largo del muro de la terraza.

En la parte central de las ruinas hay un camino, relativamente bien conservado. Su fragmento se puede observar sobre una distancia de aproximadamente 1 km. El camino parte del sitio AC-60 y ascendiendo la falda llega a la cumbre un poco más abajo del C° Yuraccama. En continuación, las evidencias del camino se pueden observar sobre la falda opuesta, por donde, como se puede suponer, llevaba al sitio AC-61 y AC-63. Dependiendo de la topografía del terreno, el ancho del camino varía de 1 a 2 m. En lugares donde el camino lleva por una ladera escarpada hay escaleras, algunos de sus fragmentos están pavimentados o marcados de piedras por ambos lados. En la parte inferior del sitio se encuentran numerosos muros de contención, dispuestos irregularmente. Se ha descubierto también un entierro aislado, del cual se han recolectado material óseo humano y fragmentos de cerámica gruesa, sin decoración. El cuerpo yacía en una grieta en roca, probablemente sellada con piedras.

MATERIAL:

En la superficie hay abundante cerámica. La colección recuperada cuenta con 332 tiestos y representa un conjunto típico para la fase Yuraccama (fig. 59-5; 59-6). Hay cerámica del estilo Huamachuco Impreso (fig. 59-5: 4, 68, 69), mangos rayados y recipientes perforados (fig. 59-6: 1, 2, 15, 67). Se han encontrado también molinos planos de losas grandes.

REFERENCIAS:

Krzanowski y Pawlikowski (1980), Krzanowski (1977, 1984).

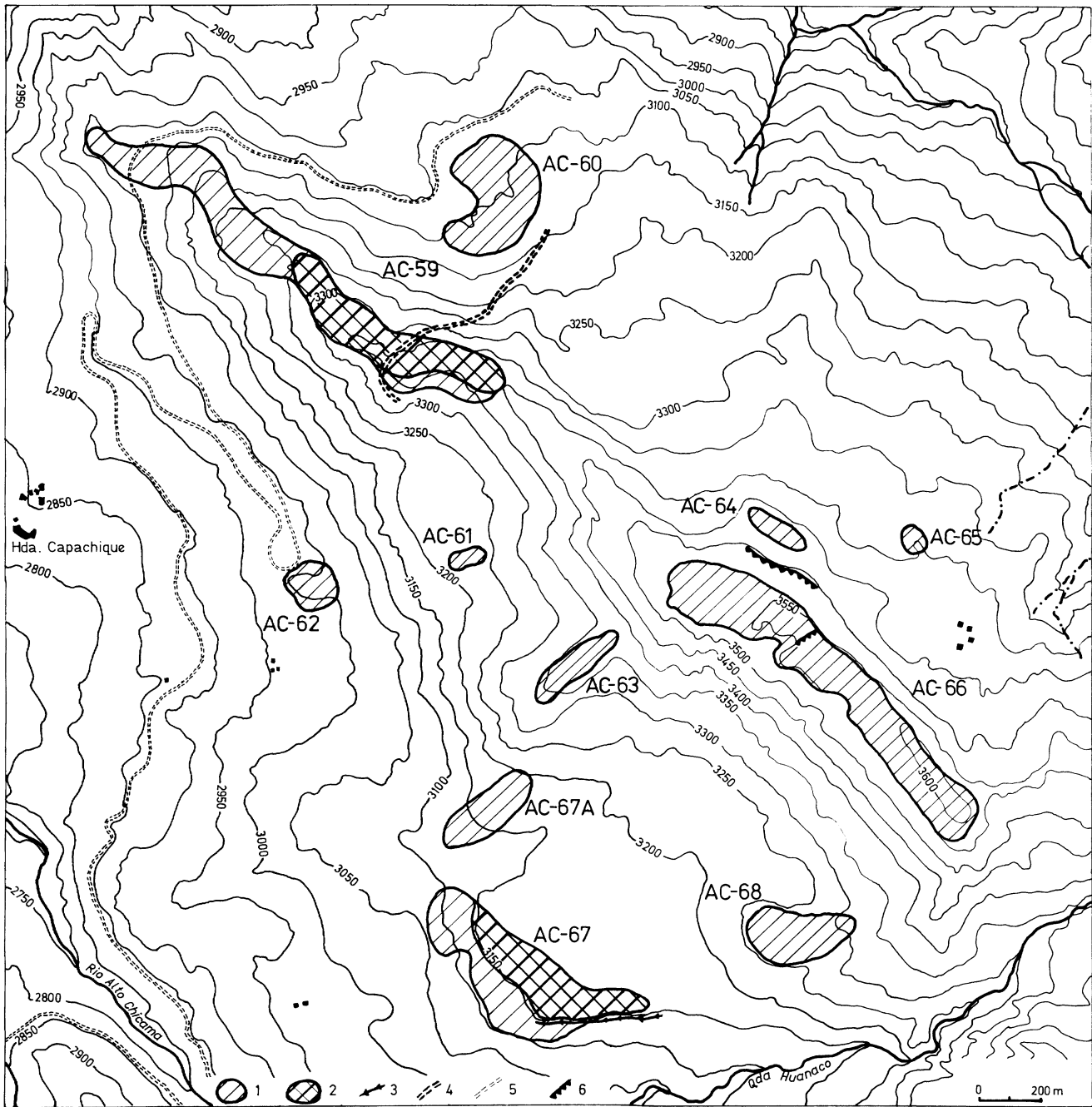

Fig. 59-1. Mapa de los sitios: Cerro Yuraccama (AC-59), AC-60, AC-61, AC-62, El Redondo (AC-63), AC-64, AC-65, Cerro Mal Paso (AC-66), Cerro Peña de Plata (AC-67), AC-67A y AC-68.

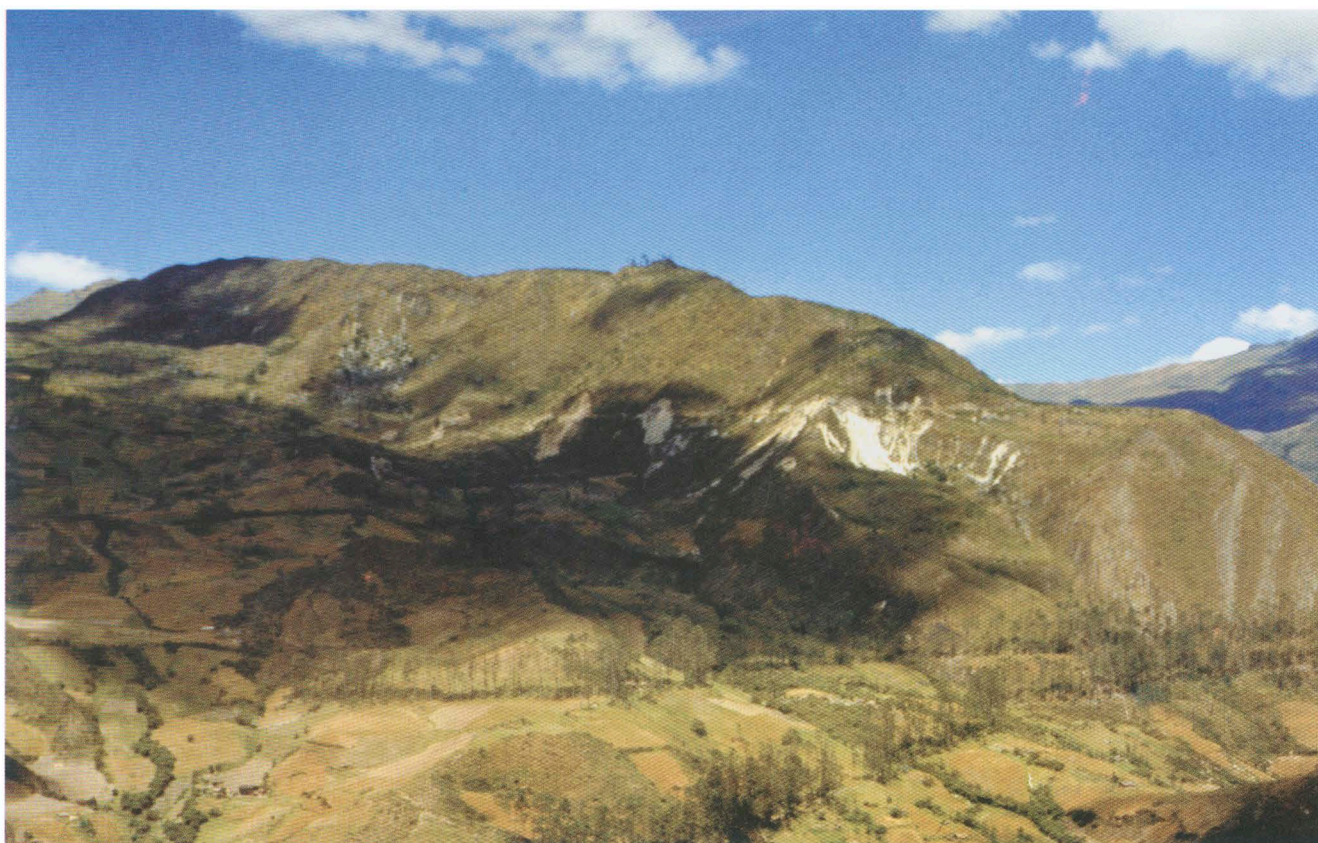

Fig. 59-2. La cresta Yuraccama - Mal Paso vista desde el norte. Sitios Cerro Yuraccama (AC-59), AC-60, AC-64, AC-65 y Cerro Mal Paso (AC-66).



Fig. 59-3. Parte central del sitio Cerro Yuraccama (AC-59).



Fig. 59-4. Cerro Yuraccama (AC-59). Puerta en un muro grueso en la parte norte del sitio.

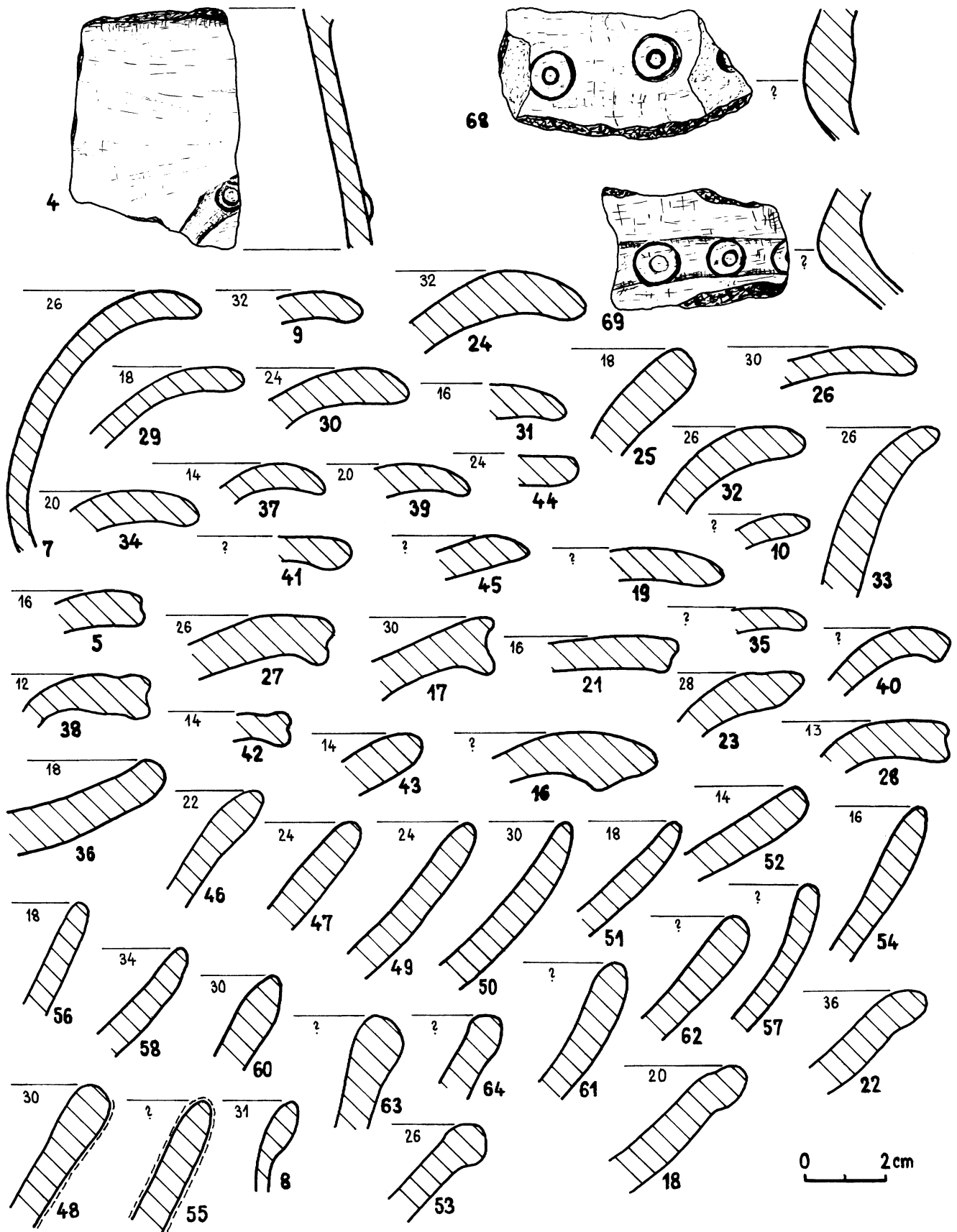

Fig. 59-5. Muestra de cerámica recuperada en la superficie del sitio Cerro Yuraccama (AC-59).

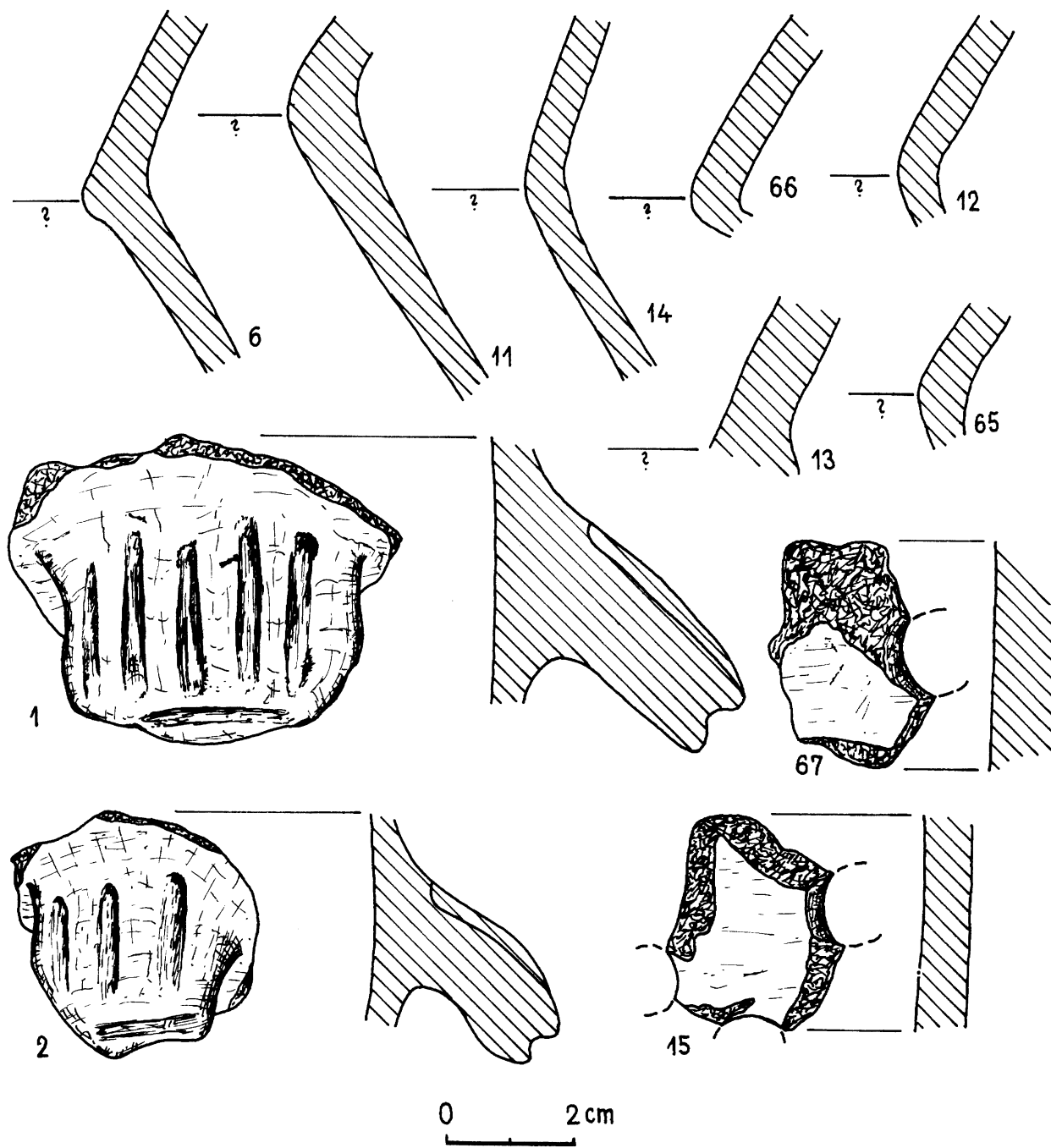

Fig. 59-6. Muestra de cerámica recuperada en la superficie del sitio Cerro Yuraccama (AC-59).

SITIO AC-60

TIPO DE SITIO:	asentamiento
CRONOLOGÍA:	Período Intermedio Tardío/ Horizonte Tardío
UBICACIÓN GEOGRÁFICA	
	Coordenadas: 91.39.70 N 07.98.00 E
	Altitud: 3100 m. s.n.m.
NOMBRE DEL SITIO:	Falta de datos.

SITUACIÓN TOPOGRÁFICA:

El sitio está ubicado a unos 9 Km. al sur del pueblo de Coina, abajo de la cumbre del C° Yuraccama. El sitio se sitúa sobre un fragmento de la falda de inclinación suave, cuyas cotas van de 3070 a 3130 m. s.n.m. (fig. 59-1). El área del sitio está cubierta por piedras grandes, deslizadas de los barrancos próximos a la cima.

DESCRIPCIÓN DEL SITIO:

En el ámbito del sitio hay varias terrazas con edificaciones separadas. Las edificaciones se ubican entre las grandes piedras de arenisca, las cuales fueron aprovechadas como elementos de construcción. Los grandes bloques de arenisca que constituyen las paredes tienen forma de prisma rectangular de hasta 1 m. de largo (fig. 60-1). El sitio ocupa una superficie de aproximadamente 8,6 Ha.

MATERIAL:

Se han hallado pocos fragmentos de cerámica. En general la cerámica presenta formas y pasta de la fase Yuraccama (fig. 60-2). Se ha recuperado también un tiesto pintado negro sobre rojo de posible origen incaico (6).

REFERENCIAS:

Krzanowski (1977, 1984).



Fig. 60-1. Sitio AC-60. Ruinas de una vivienda.

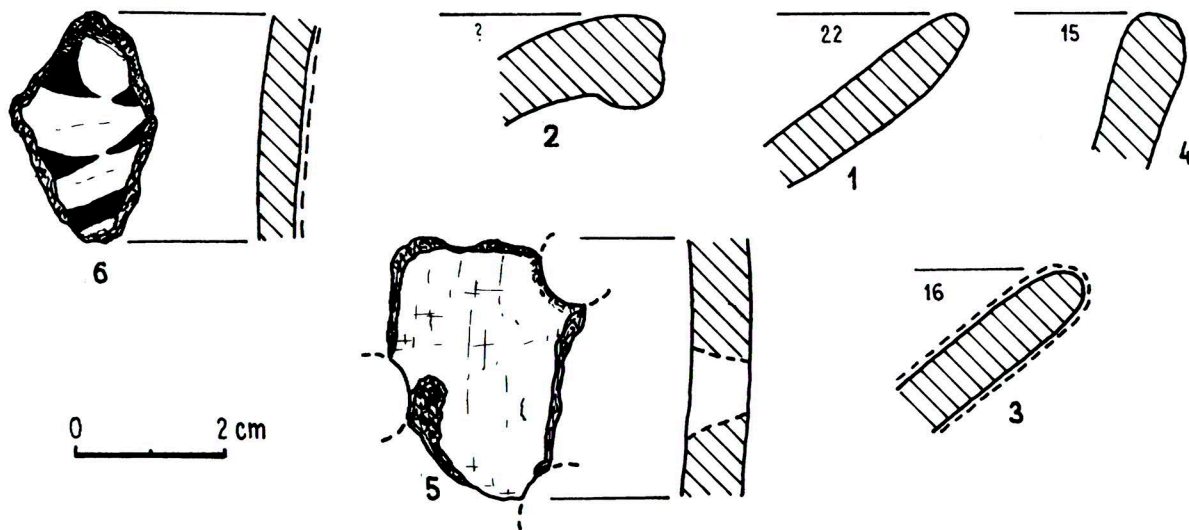

Fig. 60-2. Muestra de cerámica recuperada en la superficie del sitio AC-60.

SITIO AC-61

TIPO DE SITIO: asentamiento
CRONOLOGÍA: ?
UBICACIÓN GEOGRÁFICA
Coordenadas: 91.38.65 N
07.97.90 E
Altitud: 3250 m. s.n.m.
NOMBRE DEL SITIO: Falta de datos.

SITUACIÓN TOPOGRÁFICA:

El sitio está ubicado a unos 9,5 Km. al sureste del pueblo de Coina y directamente más arriba de los edificios de la antigua hacienda Capachique. Se sitúa sobre un promontorio pequeño localizado en los límites de una plataforma natural que colinda con el lado suroeste de la cumbre Yuraccama (fig. 59-1).

DESCRIPCIÓN DEL SITIO:

El sitio se compone de una docena de ambientes situados sobre terrazas bajas. Las construcciones están muy destruidas. El área del sitio está cubierta de arbustos espesos, lo cual provoca dificultades en la penetración. El sitio ocupa una superficie de aproximadamente 0,8 Ha.

MATERIAL:

No se ha encontrado.

REFERENCIAS:

Krzanowski (1977, 1984).

SITIO AC-62

TIPO DE SITIO:	asentamiento
CRONOLOGÍA:	¿Período Intermedio Tardío/ Horizonte Tardío?
UBICACIÓN GEOGRÁFICA	
	Coordenadas: 91.38.60 N 07.97.80 E
	Altitud: 3000 m. s.n.m.
NOMBRE DEL SITIO:	Falta de datos.

SITUACIÓN TOPOGRÁFICA:

El sitio está ubicado a unos 9 Km. al sureste del pueblo de Coina y directamente más arriba de los edificios de la antigua hacienda Capachique. Se sitúa sobre un promontorio pequeño al pie de la cumbre Yuraccama, por el lado suroeste (fig. 59-1).

DESCRIPCIÓN DEL SITIO:

El promontorio está rodeado por una fila de terrazas bajas. Hay restos de muros que podrían constituir algunas edificaciones. El sitio ocupa una superficie de aproximadamente 2,3 Ha.

MATERIAL:

Se han hallado unos fragmentos de cerámica (fig. 62-1). En general, la composición de la pasta parece indicar la fase Yuraccama.

REFERENCIAS:

Krzanowski (1977, 1984).

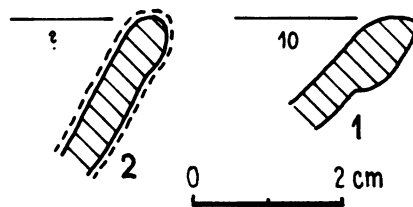

Fig. 62-1. Muestra de cerámica recuperada en la superficie del sitio AC-62.

SITIO AC-63 (CERRO EL REDONDO)

TIPO DE SITIO:	asentamiento defensivo
CRONOLOGÍA:	Período Intermedio Tardío/ Horizonte Tardío
UBICACIÓN GEOGRÁFICA	
	Coordenadas: 91.38.30 N 07.98.30 E
	Altitud: 3390 m. s.n.m.
NOMBRE DEL SITIO:	Entre los lugareños el promontorio con el sitio se conoce bajo el nombre de Cerro El Redondo.

SITUACIÓN TOPOGRÁFICA:

El sitio está ubicado a unos 10 Km. al sureste del pueblo de Coina, arriba del antiguo camino Capachique – Quiruvilca. Se sitúa sobre un promontorio que está pegado perpendicularmente, en la mitad de la altura del declive de la cresta Yuraccama (fig. 59-1). Sus laderas son abruptas y el único acceso que no proporciona mucha dificultad lleva por el lado noroeste. Las cotas van de 3340 a 3390 m. s.n.m.

DESCRIPCIÓN DEL SITIO:

Las ruinas están bien preservadas; los muros alcanzan la altura de 3 m. El sitio se compone de dos conjuntos arquitectónicos distintos. El primero ocupa el área de la cima del promontorio y se caracteriza por una estructura concentrada y cerrada, mientras que el segundo, localizado más abajo, es abierto (fig. 63-1; 63-2).

Los edificios son de planta rectangular o cuadrangular y uniespaciales. En el interior hay nichos en las paredes y series de clavos-soportes de piedra (fig. 63-4; 63-5). En general, las viviendas forman filas, compuestas de hasta nueve edificios.

La parte superior del sitio se ubica sobre terrazas bastante altas. Las filas de edificios junto con los muros de terrazas conforman una estructura cerrada. En los límites del sitio las paredes traseras de viviendas junto con los muros de terrazas, de los cuales constituyen una continuación, alcanzan una altura total de hasta 3 m. (fig. 63-3). Las paredes traseras de viviendas son ciegas y dan al exterior del sitio, mientras que las fachadas con entradas dan a una serie de plazas y pasillos que forman eje de esta parte del sitio.

A la parte central del asentamiento se puede entrar solamente por dos entradas angostas situadas en sus extremos. En las partes donde el sistema de terrazas-viviendas no hacía el acceso suficientemente difícil se construyeron muros adicionales, con lo cual el área adquiere un valor evidentemente defensivo (fig. 63-1).

Sobre las laderas del C° Redondo, abajo de las ruinas, se encuentran numerosos muros de terrazas y muros de contención, entre los cuales destaca un muro grueso (de 1,4 m.) que desciende el declive. En su parte inferior se levantó un muro de contención delimitando un estrecho pasillo pavimentado. Esta construcción, localizada fuera del ámbito del asentamiento, parece inacabada. En los límites al noroeste del sitio hay muros similares que forman dos plazas grandes. Se ha levantado un croquis detallado de todo el sitio (fig. 63-1).

MATERIAL:

De la superficie del sitio se han recuperado 76 tiestos. En general, la cerámica presenta formas y pasta de la fase Yuraccama (fig. 63-6). Se han encontrado bordes modelados con cavidades y vasijas con perforaciones. Un fragmento de cuenco con paredes delgadas y pintado en blanco y negro sobre rojo puede ser incaico (fig. 63-6: 13).

REFERENCIAS:

Krzanowski y Pawlikowski (1980), Krzanowski (1977, 1984).

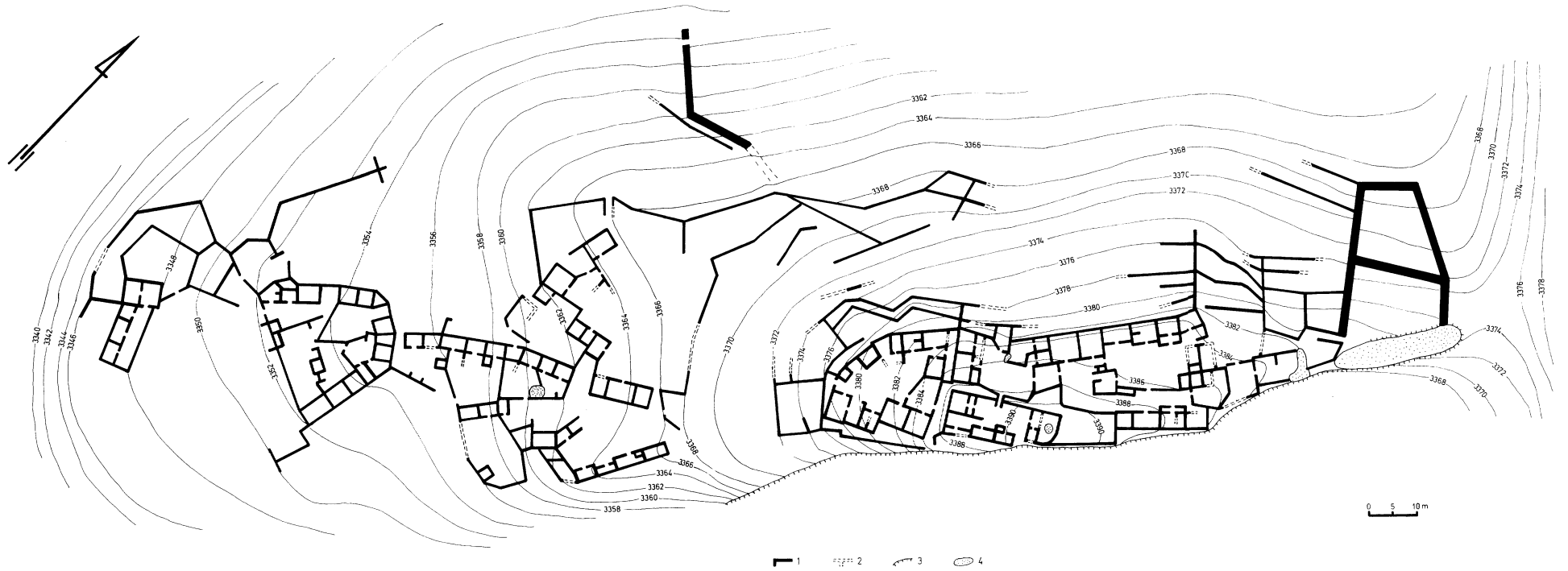

Fig. 63-1. Croquis del sitio Cerro El Redondo (AC-63). Leyenda: 1 – muros, 2 – vestigios de muros, 3 – despeñadero, 4 – rocas.



Fig. 63-2. Vista general al sitio Cerro El Redondo (AC-63).



Fig. 63-3. Cerro El Redondo (AC-63). Muro exterior del conjunto defensivo.



Fig. 63-4. Cerro El Redondo (AC-63). Interior de una vivienda con hilera de soportes de piedra clavados en la pared.

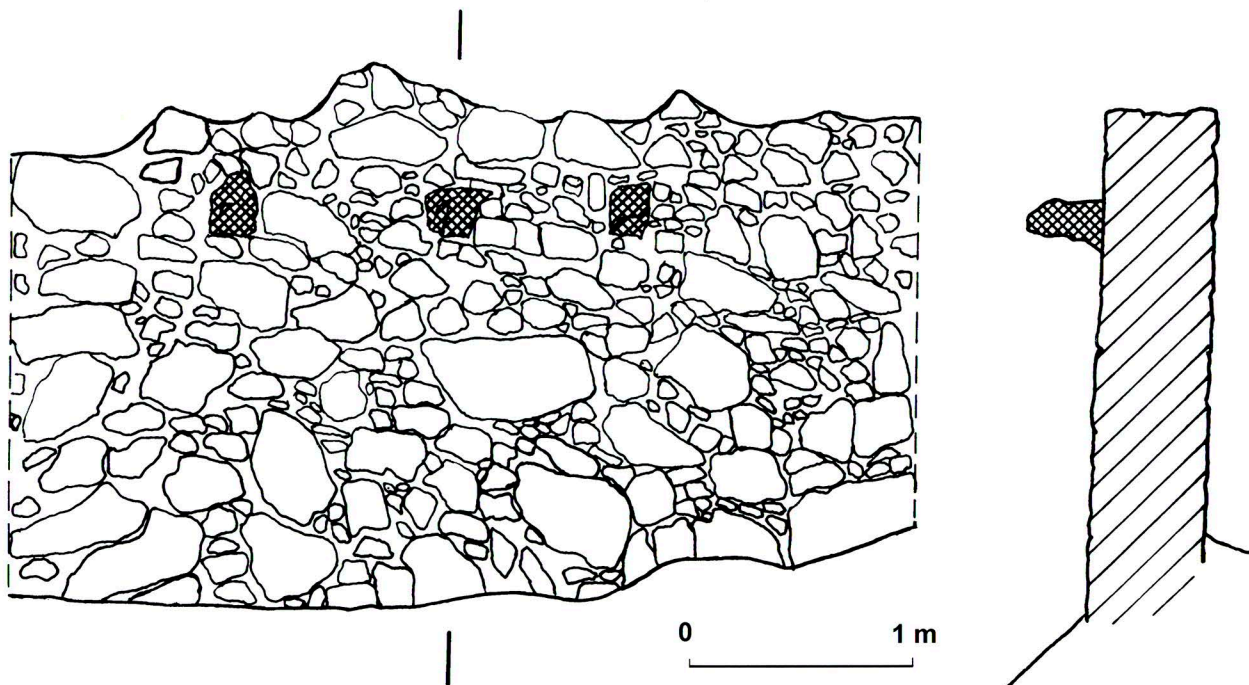

Fig. 63-5. Cerro El Redondo (AC-63). Pared con clavos de piedra.

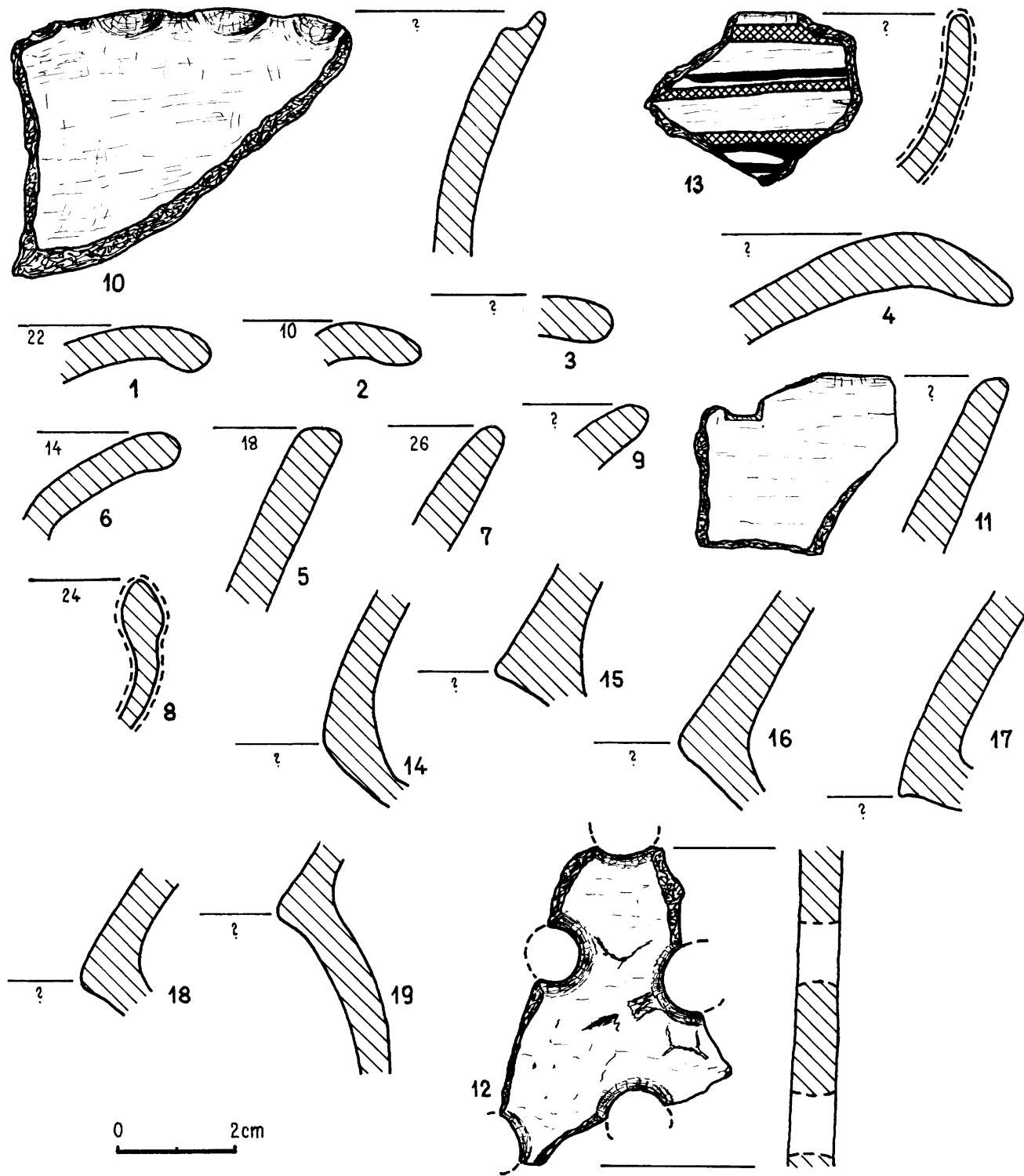

Fig. 63-6. Muestra de cerámica recuperada en la superficie del sitio El Redondo AC-63.

SITIO AC-64

TIPO DE SITIO: ¿asentamiento?
CRONOLOGÍA: ?
UBICACIÓN GEOGRÁFICA
Coordenadas: 91.38.80 N
07.98.90 E
Altitud: 3480 m. s.n.m.
NOMBRE DEL SITIO: Falta de datos.

SITUACIÓN TOPOGRÁFICA:

El sitio está ubicado a unos 10 Km. al sureste del pueblo de Coina, sobre las laderas NE de la cresta Yuraccama (abajo de su promontorio más alto – C° Mal Paso). El sitio se sitúa sobre un promontorio poco pronunciado, de declives escarpados (fig. 59-1).

DESCRIPCIÓN DEL SITIO:

El promontorio está rodeado por una terraza en cuyo ámbito hay varios muros de contención y evidencias de dos edificaciones de planta rectangular. El sitio ocupa una superficie de aproximadamente 1,3 Ha.

MATERIAL:

No se ha encontrado.

REFERENCIAS:

Krzanowski (1977, 1984).

SITIO AC-65

TIPO DE SITIO: ¿asentamiento?
CRONOLOGÍA: ?
UBICACIÓN GEOGRÁFICA
Coordenadas: 91.38.65 N
07.99.40 E
Altitud: 3390 m. s.n.m.
NOMBRE DEL SITIO: Falta de datos.

SITUACIÓN TOPOGRÁFICA:

El sitio está ubicado a unos 10,5 Km. al sureste del pueblo de Coina. Se sitúa sobre la ladera noreste del C° Mal Paso (la cresta de Yuraccama) y ocupa el área cubierta por grandes piedras (fig. 59-1). Las cotas van de 3380 m. a 3400 m. s.n.m.

DESCRIPCIÓN DEL SITIO:

Numerosos muros de contención y algunas edificaciones muy destruidas.

MATERIAL:

No se ha encontrado.

REFERENCIAS:

Krzanowski (1977, 1984).

SITIO AC-66 (CERRO MAL PASO)

TIPO DE SITIO:	asentamiento defensivo
CRONOLOGÍA:	Período Intermedio Tardío/ Horizonte Tardío
UBICACIÓN GEOGRÁFICA	Coordenadas: 91.38.10 N 07.99.70 E Altitud: 3609 m. s.n.m.
NOMBRE DEL SITIO:	En el mapa a escala 1:100 000 la cima lleva el nombre C° Mal Paso. Entre los lugareños se conoce también bajo el nombre de C° Yuraccama o C° Alto La Chira.

SITUACIÓN TOPOGRÁFICA:

El sitio está ubicado a unos 11 Km. al sureste del pueblo de Coina. Se sitúa sobre la parte sureste de la cresta Yuraccama extendiéndose también sobre su promontorio más alto – C° Mal Paso (3609 m. s.n.m.). La cumbre está formada por grandes afloramientos de areniscas cuarcíticas. La falda SW está formada por capas de cuarcita lisas y escarpadas (en casi toda la extensión del sitio), con lo cual el acceso a la cresta por el lado de Alto Chicama resulta imposible. La falda opuesta es algo más suave, a pesar de algunas paredes abruptas. La cresta es estrecha y desde el C° Mal Paso desciende gradualmente hacia el noroeste. La cota inferior del sitio alcanza 3520 m. s.n.m. (fig. 59-1).

DESCRIPCIÓN DEL SITIO:

El sitio ocupa una superficie de unos 20,6 Ha., de forma alargada (1,6 Km. de largo por 100–200 m. de ancho). La zona de edificación, sobre todo en las partes superiores, es densa y concentrada. Las filas largas de viviendas junto con los muros de terrazas constituyen unos cuantos complejos cerrados de carácter defensivo. Además, en el asentamiento hay muros defensivos. Un muro de 150 m. de largo atraviesa la cumbre separando la mayor parte del sitio. De hecho se trata de una terraza alta, sobre la cual se levantó el muro. En las partes mejor preservadas su altura total llega a 3 m. En algunas partes en la terraza (por el lado interior del muro) se construyeron edificaciones aisladas. El muro no está conectado con ningunos otros edificios del asentamiento (fig. 66-1).

Los ambientes localizados fuera de este muro no constituyen una estructura concentrada ni cerrada. La mayoría de ambientes forma agrupaciones de 3 o 4 edificaciones raramente construidas en filas.

Abajo de esta parte del sitio, sobre el declive noreste, hay otro muro defensivo (de 2,5-3 m. de alto y de 250 m. de largo), similar al arriba descrito.

MATERIAL:

En la superficie del sitio hay abundante cerámica. La colección recolectada cuenta con 251 tiestos. Se ha encontrado cerámica estilo Huamachuco Impresa, recipientes con perforaciones y formas de bordes típicos para la fase Yuraccama (fig. 66-2). En el sitio se encuentran también molinos planos de grandes losas.

REFERENCIAS:

Krzanowski (1977, 1984).



Fig. 66-1. Cerro Mal Paso (AC-66). Muro defensivo que atraviesa la cumbre.

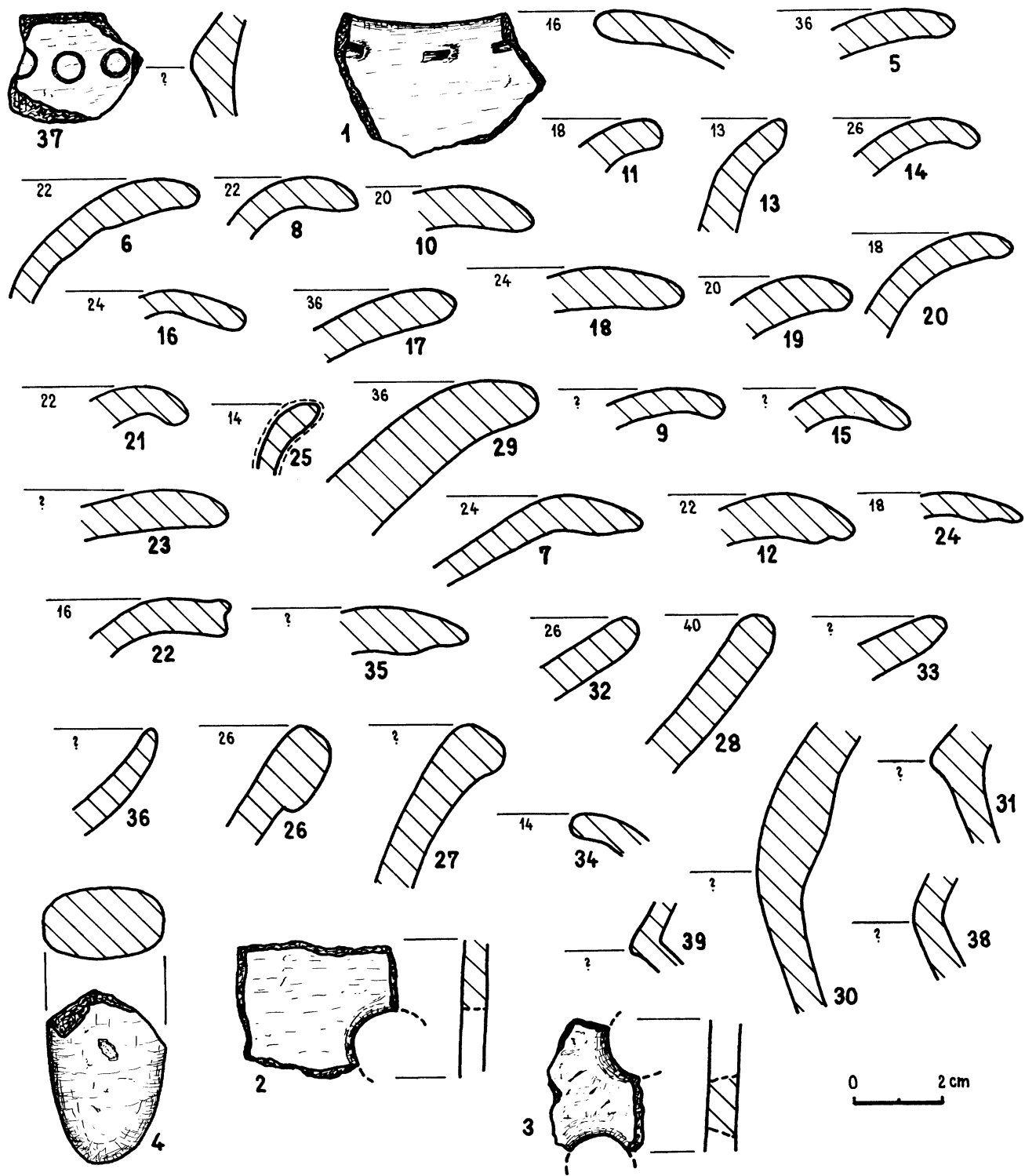

Fig. 66-2. Muestra de cerámica recuperada en la superficie del sitio Cerro Mal Paso (AC-66).

SITIO AC-67 (CERRO PEÑA DE PLATA)

TIPO DE SITIO:	asentamiento
CRONOLOGÍA:	Período Intermedio Tardío/ Horizonte Tardío
UBICACIÓN GEOGRÁFICA	
	Coordenadas: 91.37.35 N 07.98.10 E
	Altitud: 3170 m. s.n.m.
NOMBRE DEL SITIO:	Entre los lugareños dicho lugar se conoce con el nombre de Cerro Peña de Plata.

SITUACIÓN TOPOGRÁFICA:

El sitio está ubicado a unos 10,5 Km. al sureste del pueblo de Coina, a poca distancia del antiguo camino Capachique – Quiruvilca. Se sitúa en un pequeño promontorio sobre la orilla elevada de la Qda Huanaco. El declive es abrupto y rocoso por el lado de la quebrada, mientras que por el lado opuesto desciende suavemente hasta una concavidad extensa al pie de la cresta Yuruccama. La concavidad, llamada Pampa Chiquita, se rellena temporalmente con el agua de la lluvia. Las cotas van de 3060 a 3170 m. s.n.m.

DESCRIPCIÓN DEL SITIO:

En la parte superior del sitio hay numerosos edificios. La estructura del conjunto tiene carácter abierto. El asentamiento es accesible por el lado de Pampa Chiquita. Abajo de las ruinas, al pie del despeñadero y sobre las faldas del C° Peña de Plata se encuentran varios muros de contención y terrazas. En la parte septentrional hay un conjunto de corrales para llamas. Se notan varios pasillos y escaleras construidos en medio de terrazas y corrales. A lo largo del límite meridional del sitio se encuentra una antigua acequia que suministraba el agua de la Qda. Huanaco (fig. 59-1).

Las edificaciones ocupan una superficie de aproximadamente 7,5 Ha.; la superficie total del sitio es de 14,8 Ha. (de lo cual unos 5 Ha. ocupan los corrales para llamas).

MATERIAL:

En la superficie del sitio hay pocos fragmentos de cerámica. Las formas de bordes y la composición de la pasta son típicas para la fase Yuraccama (fig. 67-1).

REFERENCIAS:

Krzanowski (1977, 1984).

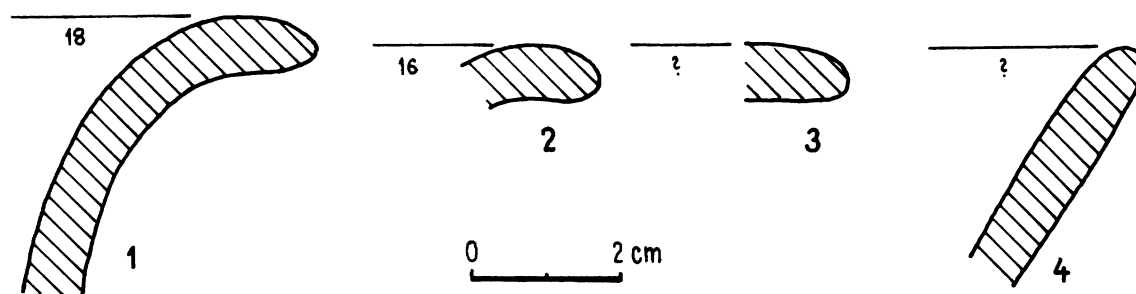

Fig. 67-1. Muestra de cerámica recuperada en la superficie del sitio Cerro Peña de Plata (AC-67).

SITIO AC-67A

TIPO DE SITIO: corrales para llamas
CRONOLOGÍA: ?
UBICACIÓN GEOGRÁFICA
Coordenadas: 91.37.90 N
07.98.00 E
Altitud: 3170 m. s.n.m.
NOMBRE DEL SITIO: Falta de datos.

SITUACIÓN TOPOGRÁFICA:

El sitio está ubicado a unos 10 Km. al sureste del pueblo de Coina, a poca distancia del antiguo camino Capachique – Quiruvilca. Se sitúa al pie del C° Redondo donde ocupa una ladera suave, cubierta de arbustos. Las cotas van de 3130 a 3200 m. s.n.m. (fig. 59-1).

DESCRIPCIÓN DEL SITIO:

Corrales para llamas irregulares, levantados uno junto al otro, muy destruidos. La superficie ocupada es de aproximadamente de 3,7 Ha.

MATERIAL:

No se ha encontrado.

REFERENCIAS:

Krzanowski (1977, 1984).

SITIO AC-68

TIPO DE SITIO: corrales para llamas
CRONOLOGÍA: ?
UBICACIÓN GEOGRÁFICA
Coordenadas: 91.37.60 N
07.99.00 E
Altitud: 3290 m. s.n.m.
NOMBRE DEL SITIO: Falta de datos.

SITUACIÓN TOPOGRÁFICA:

El sitio está ubicado a unos 11 Km. al sureste del pueblo de Coina. Se sitúa sobre una ladera suave al pie del C° Mal Paso (fig. 59-1). En la superficie del sitio, cubierta de arbustos, hay numerosas piedras grandes. Las cotas van de 3250 a 3320 m. s.n.m.

DESCRIPCIÓN DEL SITIO:

Corrales para llamas de planta ovalada o irregularmente poligonal (de una superficie promedio de 100 m²). Los muros son bajos (hasta 1,2 m.), construidos con poco cuidado y casi sin uso de argamasa de barro. Los corrales tienen paredes colindantes y forman agrupaciones a modo de “células”. Las piedras grandes se aprovecharon a veces como elementos de construcción o “nudos” para muros. El área ocupada es de aproximadamente 4,8 Ha.

MATERIAL:

No se ha encontrado.

REFERENCIAS:

Krzanowski (1977, 1984).

SITIO AC-69 (CERRO QUISHUAR)

TIPO DE SITIO: asentamiento (¿defensivo?)
CRONOLOGÍA: ?
UBICACIÓN GEOGRÁFICA
Coordenadas: 91.39.35 N
08.03.65 E
Altitud: 3990 m. s.n.m.
NOMBRE DEL SITIO: El sitio y un caserío vecino llevan el nombre de Quishuar.

SITUACIÓN TOPOGRÁFICA:

El sitio está ubicado a unos 14 Km. al SEE del pueblo de Coina. Está situado sobre la divisoria que separa las cuencas del Río Alto Chicama y Condebamba. Se sitúa sobre una cima en forma de cono constituida por rocas volcánicas. En la cúspide se encuentran “torreones” rocosos no muy grandes. Las laderas meridionales y orientales son suaves, las septentrionales descienden casi verticalmente, mientras que las occidentales constituyen despeñaderos (fig. 69-1). El área del sitio está cubierta de hierba. Las cotas van de 3910 a 3990 m. s.n.m.

DESCRIPCIÓN DEL SITIO:

Por el lado del sur se encuentran cinco muros de una longitud de 40-50 m., separados por una distancia de 10-20 m. Los muros en parte conforman paredes de terrazas. Arriba del cuarto muro empieza la zona de edificación que ocupa toda el área de la cima y desciende hacia el norte, por donde se pueden observar también dos muros más. El tercero se une con el quinto de otro lado y los dos rodean casi toda la cima. El sitio ocupa una superficie de aproximadamente 2,1 Ha.

MATERIAL:

En la superficie del sitio hay numerosos fragmentos de cerámica. Desgraciadamente, el material recolectado se destruyó durante su transporte a Lima, antes de ser analizado.

REFERENCIAS:

Krzanowski (1984).

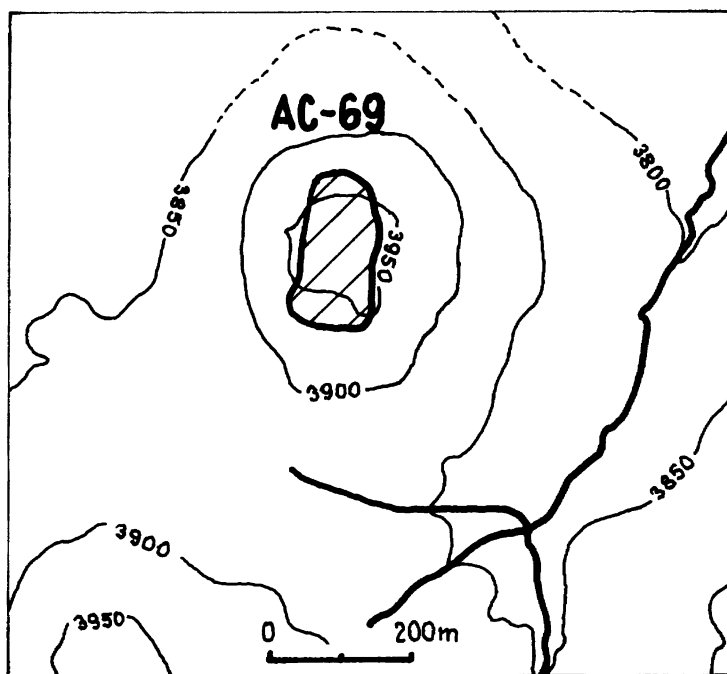

Fig. 69-1. Mapa del sitio Cerro Quishuar (AC-69).

SITIO AC-70

TIPO DE SITIO:	asentamiento
CRONOLOGÍA:	¿Período Intermedio Tardío/ Horizonte Tardío?
UBICACIÓN GEOGRÁFICA	
	Coordenadas: 91.35.00 N 07.93.20 E
	Altitud: 3760 m. s.n.m.
NOMBRE DEL SITIO:	El llano con el sitio lleva el nombre de Pampa Chaquerón. Se lo conoce también con nombres siguientes: Chunguita, Pampa Amarilla, Pampa Muymay y C° Arcalle.

SITUACIÓN TOPOGRÁFICA:

El sitio está ubicado a unos 10 Km. al sur del pueblo de Coina. Está situado sobre un pequeño promontorio en un llano entre las quebradas Huarichal y Canibamba (fig. 70-1). Las laderas al norte y noreste son abruptas, mientras que en otras partes – muy suaves. El área del sitio está cubierta de hierba. Las cotas van de 3740 a 3760 m. s.n.m.

DESCRIPCIÓN DEL SITIO:

El sitio se compone de numerosos edificios (de planta rectangular) y muros de contención. Solamente en la parte septentrional del sitio hay edificación densa, formada por agrupaciones de 3–4 viviendas. En la parte meridional se encuentran ambientes aislados. El sitio ocupa una superficie de aproximadamente 2,8 Ha.

A distancia de unos 300 m. al SEE del sitio hay un hoyo redondo de unos 10 m. de diámetro y 2 m. de profundidad. Probablemente se trata de un estanque que fue utilizado por lo menos hasta hace dos docenas de años. Su contemporaneidad con el sitio parece dudosa, aunque el vínculo topográfico es evidente.

MATERIAL:

Muy escasa cerámica que data probablemente a la fase Yuraccama. Se ha recuperado un tiesto pintado en fajas negras (fig. 70-2).

REFERENCIAS:

Krzanowski y Pawlikowski (1980), Krzanowski (1984)

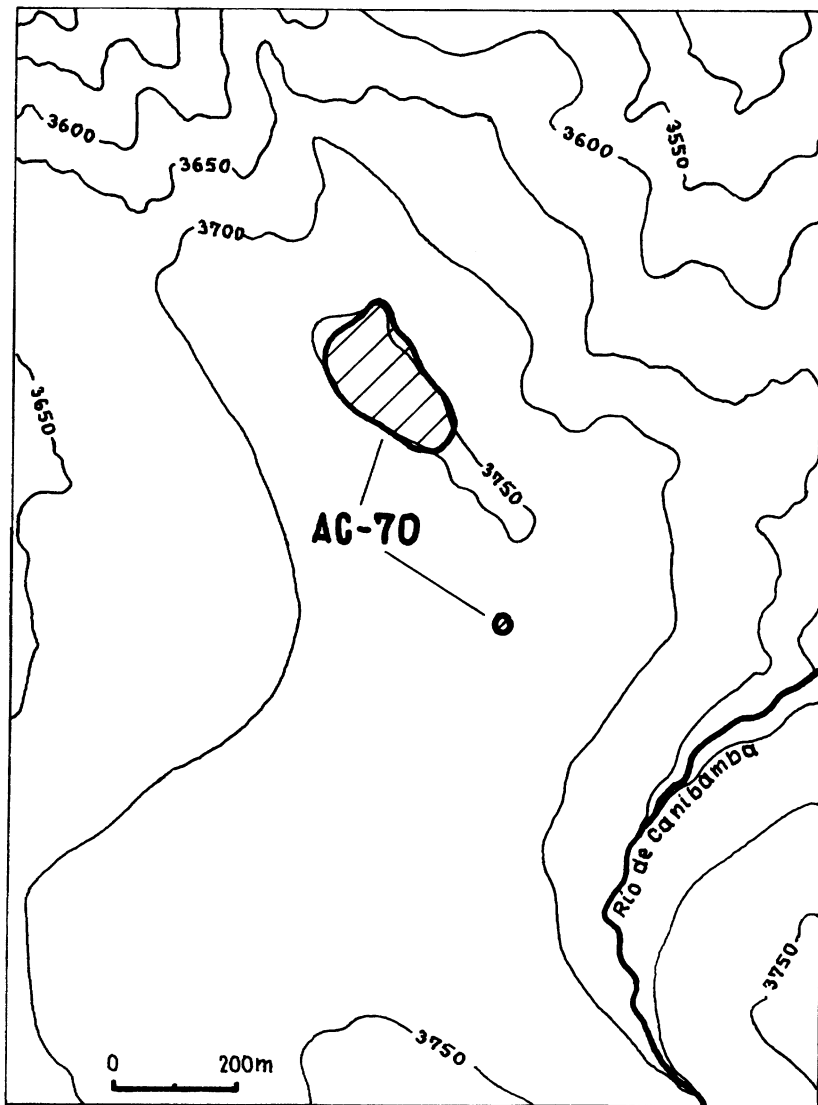

Fig. 70-1. Mapa del sitio AC-70.

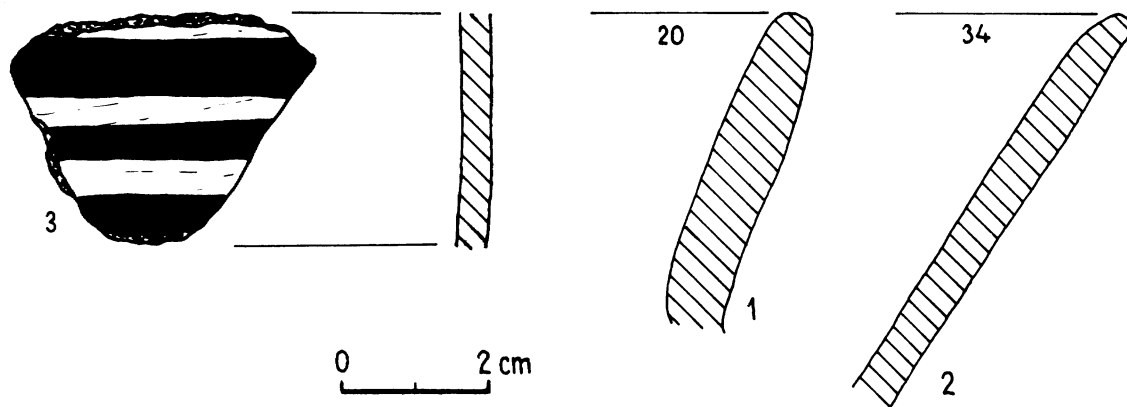

Fig. 70-2. Muestra de cerámica recuperada en la superficie del sitio AC-70.

SITIO AC-71 (CERRO RAYAMBAL)

TIPO DE SITIO:	asentamiento
CRONOLOGÍA:	Período Intermedio Tardío/ Horizonte Tardío
UBICACIÓN GEOGRÁFICA	Coordenadas: 91.35.60 N 07.94.00 E Altitud: 3620 m. s.n.m.
NOMBRE DEL SITIO:	El cerro con el sitio y los caseríos cercanos llevan el nombre de Rayambal. Se usan también otras denominaciones: Cueva del Zorro, El Altito y Cueva de la Mina.

SITUACIÓN TOPOGRÁFICA:

El sitio está ubicado a unos 9,5 Km. al SEE del pueblo de Coina y 1 Km. al norte del caserío Rayambal. Se sitúa sobre dos promontorios del C° Rayambal y ocupa también las crestas descendientes hacia el norte y el sur. Todas las faldas son escarpadas, en parte abruptas y rocosas. Las cotas van de 3560 a 3620 m. s.n.m. (fig. 71-1).

DESCRIPCIÓN DEL SITIO:

El sitio se compone de numerosos edificios levantados sobre terrazas. Casi en toda el área del sitio hay conjuntos arquitectónicos formados por filas de 3-4 ambientes. En la parte meridional se encuentran unos edificios largos (de un tamaño de 10 por 2 m.). El sitio ocupa una superficie de aproximadamente 4,5 Ha.

MATERIAL:

En la superficie hay abundante cerámica. Se han recolectado 152 tiestos. La cerámica representa rasgos típicos para la fase Yuraccama, incluyendo Huamachuco Impresa (fig. 71-2).

REFERENCIAS:

Krzanowski (1984).

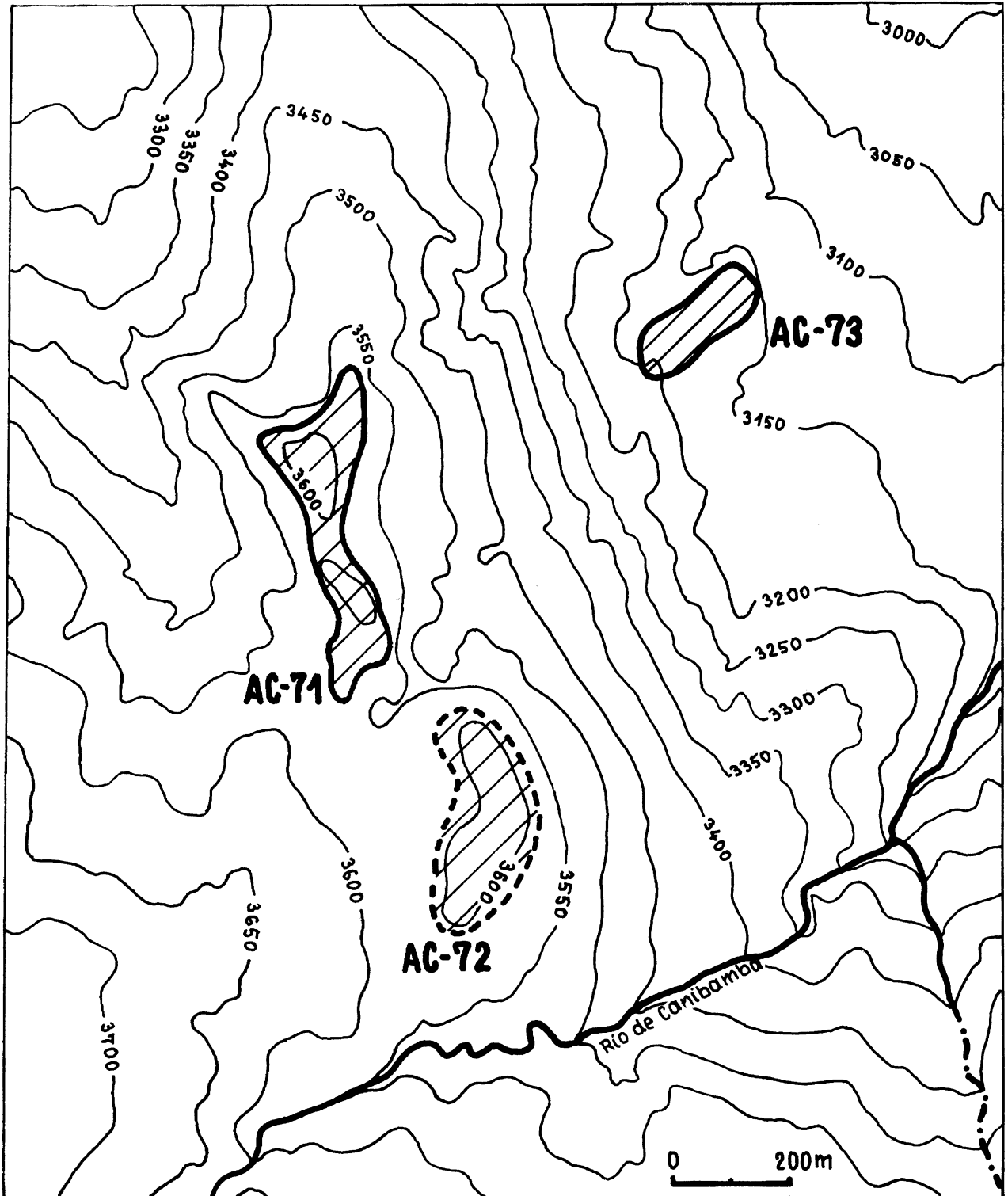

Fig. 71-1. Mapa de los sitios: Cerro Rayambal (AC-71), AC-72 y AC-73.

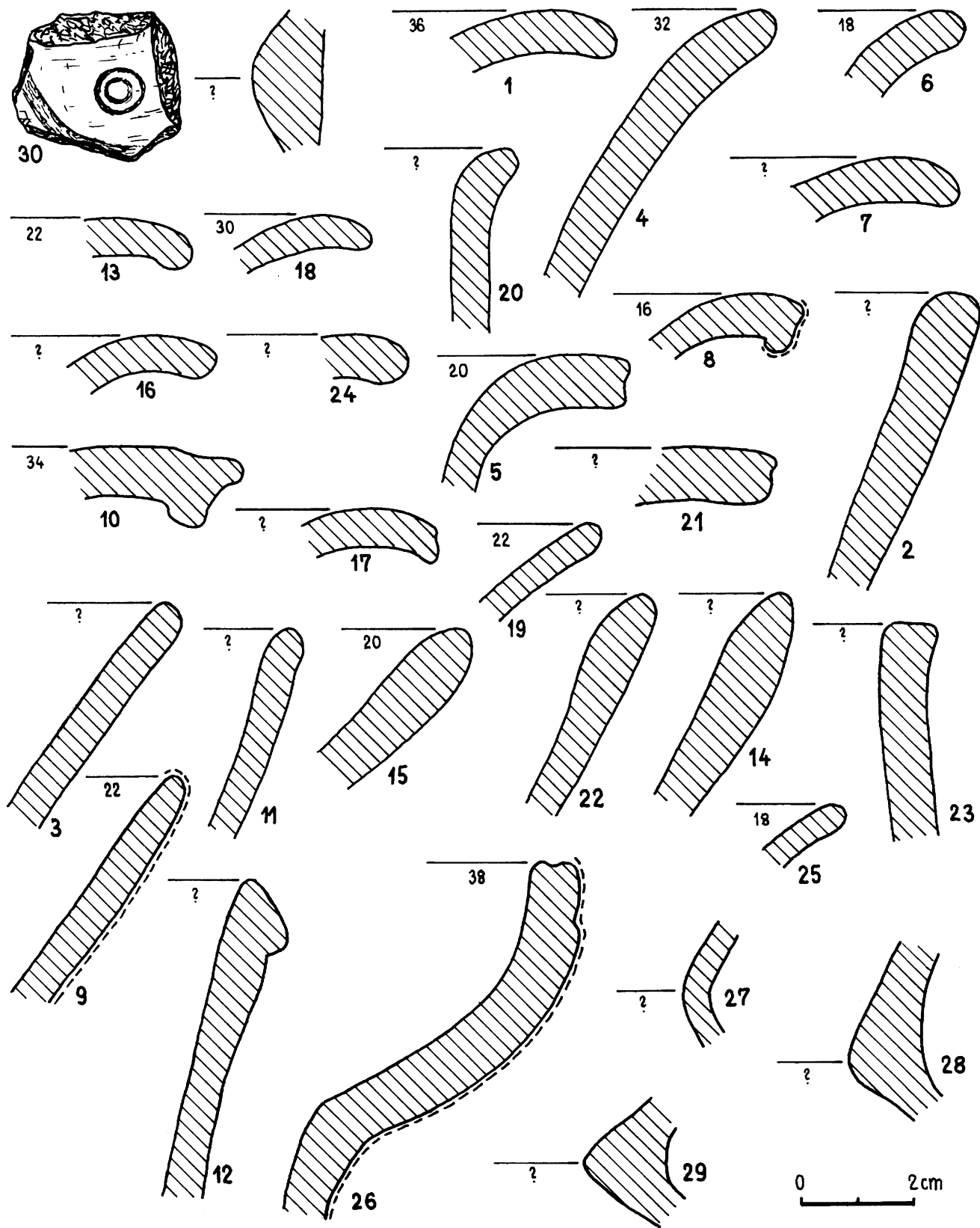

Fig. 71-2. Muestra de cerámica recuperada en la superficie del sitio Cerro Rayambal (AC-71).

SITIO AC-72

TIPO DE SITIO: asentamiento
CRONOLOGÍA: ?
UBICACIÓN GEOGRÁFICA
Coordenadas: 91.35.15 N
07.94.20 E
Altitud: 3610 m. s.n.m.
NOMBRE DEL SITIO: El área del sitio se conoce bajo el nombre de Rayambal, como un caserío cercano.

SITUACIÓN TOPOGRÁFICA:

El sitio está ubicado a unos 10 Km. al SEE del pueblo de Coina, junto al caserío Rayambal. Se sitúa sobre un promontorio poco pronunciado que forma parte de la cumbre Rayambal. Está separado de la cima principal por el cauce de un arroyo temporal. Todas las faldas excepcionando las occidentales son rocosas y abruptas. El área del sitio está cubierta de hierba y en parte constituye campos de cultivo. Las cotas van de 3590 a 3610 m. s.n.m. (fig. 71-1).

DESCRIPCIÓN DEL SITIO:

El sitio no ha sido visitado. Desde el C° Rayambal (AC-71) se pueden observar muros de contención y ruinas de edificios. La superficie es de aproximadamente 4,6 Ha.

MATERIAL:

El sitio no ha sido visitado.

REFERENCIAS:

Krzanowski (1984).

SITIO AC-73

TIPO DE SITIO: asentamiento
CRONOLOGÍA: ¿Período Intermedio Tardío/ Horizonte Tardío?
UBICACIÓN GEOGRÁFICA
Coordenadas: 91.36.00 N
07.94.65 E
Altitud: 3180 m. s.n.m.
NOMBRE DEL SITIO: Falta de datos.

SITUACIÓN TOPOGRÁFICA:

El sitio está ubicado a unos 9,5 Km. al sureste del pueblo de Coina, arriba de las edificaciones de la hacienda Canibamaba. El sitio ocupa una elevación pequeña que constituye continuación de la cumbre del C° Rayambal, a unos 200 m. abajo de la cima. Se erige sobre un llano con pastizales, bajo paredes abruptas del C° Rayambal. Por el lado norte limita con quebrada profunda de un cauce temporal. La superficie del sitio está cubierta de hierba y piedras grandes. Las cotas van de 3150 a 3200 m. s.n.m. (fig. 71-1).

DESCRIPCIÓN DEL SITIO:

Numerosos muros de contención y evidencias de edificaciones. La superficie es de aproximadamente 1,9 Ha.

MATERIAL:

En la superficie hay escasa cerámica. No se han encontrado tiestos característicos, pero la composición de la pasta sugiere la fase Yuraccama.

REFERENCIAS:

Krzanowski (1984).

SITIO AC-74

TIPO DE SITIO:	asentamiento defensivo
CRONOLOGÍA:	¿Período Intermedio Tardío/ Horizonte Tardío?
UBICACIÓN GEOGRÁFICA	
	Coordenadas: 91.36.65 N 07.97.40 E
	Altitud: 2970 m. s.n.m.
NOMBRE DEL SITIO:	Falta de datos.

SITUACIÓN TOPOGRÁFICA:

El sitio está ubicado a unos 10,5 Km. al sureste del pueblo de Coina, en la confluencia de los arroyos Huanaco y Perejil que, al unirse en este lugar, dan origen al Río Alto Chicama. El sitio ocupa una cresta estrecha y rocosa, conformada por casi verticales bloques de arenisca. El único acceso posible lleva por el lado del sureste. Toda el área del sitio está cubierta de abundante hierba y arbustos. Las cotas van de 2900 a 2970 m. s.n.m. (fig. 74-1).

DESCRIPCIÓN DEL SITIO:

Numerosos muros de contención y edificaciones aisladas. Por el lado del sureste el sitio está delimitado por un foso de 1,5 m. de profundidad y de 2,5 m. de ancho. El foso está en parte revestido de piedras y atraviesa toda la cresta, con lo cual el acceso al sitio resulta muy dificultoso. Debido a su situación topográfica particular el sitio mide 350 m. de longitud y apenas 20-50 m. de anchura. La superficie ocupada es de aproximadamente 1,7 Ha.

MATERIAL:

Debido a una vegetación abundante en la superficie del sitio se han recolectado escasos fragmentos de cerámica. No se han encontrado tiestos característicos, pero la composición de la pasta sugiere la fase Yuraccama.

REFERENCIAS:

Krzanowski (1984).

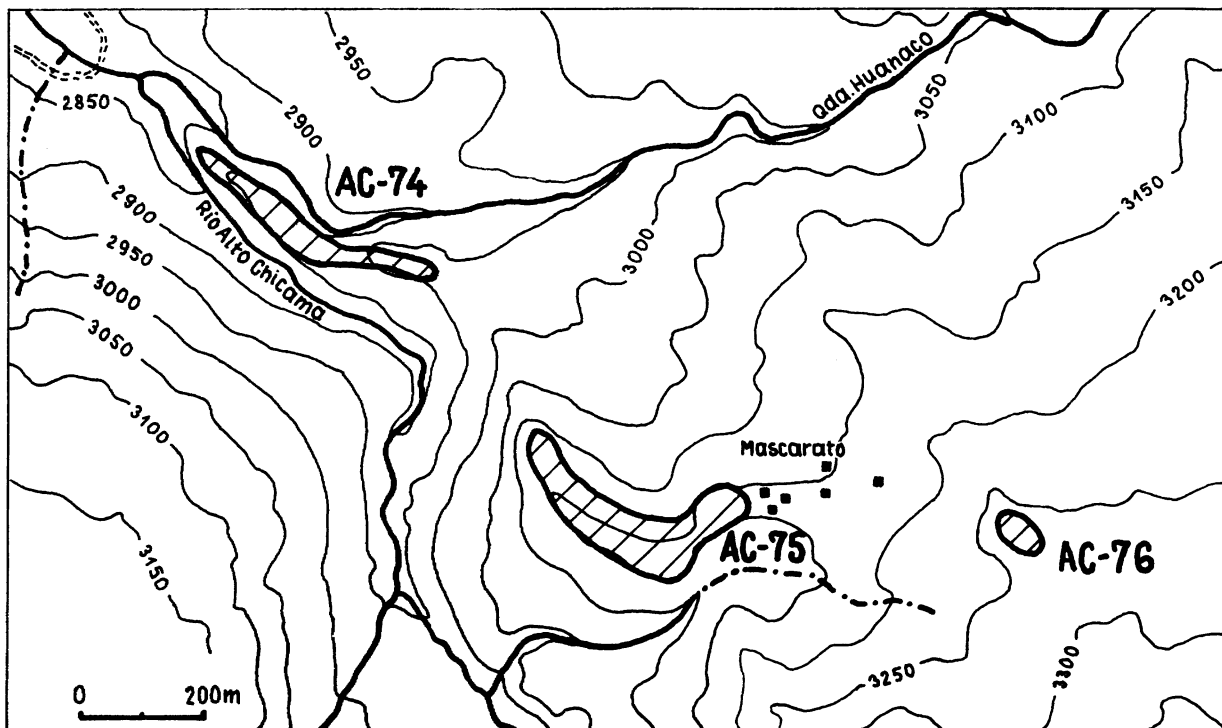

Fig. 74-1. Mapa de los sitios: AC-74, Mascarato (AC-75) y AC-76.

SITIO AC-75 (MASCARATO)

TIPO DE SITIO:	asentamiento
CRONOLOGÍA:	Período Intermedio Tardío/ Horizonte Tardío
UBICACIÓN GEOGRÁFICA	Coordenadas: 91.36.10 N 07.98.00 E Altitud: 3170 m. s.n.m.
NOMBRE DEL SITIO:	El área del sitio se conoce bajo el nombre de Mascarato, como un caserío cercano.

SITUACIÓN TOPOGRÁFICA:

El sitio está ubicado a unos 11 Km. al sureste del pueblo de Coina, en la margen derecha de la Qda. Perejil, muy cerca del caserío Mascarato. Se sitúa sobre un promontorio no muy grande cuyos declives abruptos descienden hacia el río localizado 200 m. más abajo. Por el lado del sur el sitio limita con ladera escarpada de un pequeño arroyo temporal (fig. 74-1; 75-1). Las faldas NE son un poco más suaves y en parte constituyen campos de cultivo. Las cotas van de 3110 a 3170 m. s.n.m.

DESCRIPCIÓN DEL SITIO:

El sitio se compone de muros de contención, terrazas y edificios. El sitio tiene forma alargada. Un conjunto de edificación concentrada se encuentra solamente en la parte superior del sitio, levantado sobre una terraza alta. Las paredes de edificios se preservan hasta la altura de 1,5 m.; los muros de terrazas en algunas partes alcanzan 2,5 m. El área del sitio está cubierta de hierba y arbustos. La superficie es de aproximadamente 2,9 Ha.

MATERIAL:

En la superficie hay abundante cerámica, especialmente fuera de la zona de edificación (al este de la cima). Se han recolectado bordes con labios dentados (fig. 75-3: 20, 22) o decorados con series de concavidades (fig. 73-3: 15, 16, 19, 21). En general, es la cerámica típica para la fase Yuraccama (fig. 73-3).

REFERENCIAS:

Krzanowski y Pawlikowski (1980), Krzanowski (1984).



Fig. 75-1. Vista desde el norte al sitio Mascarato (AC-75).

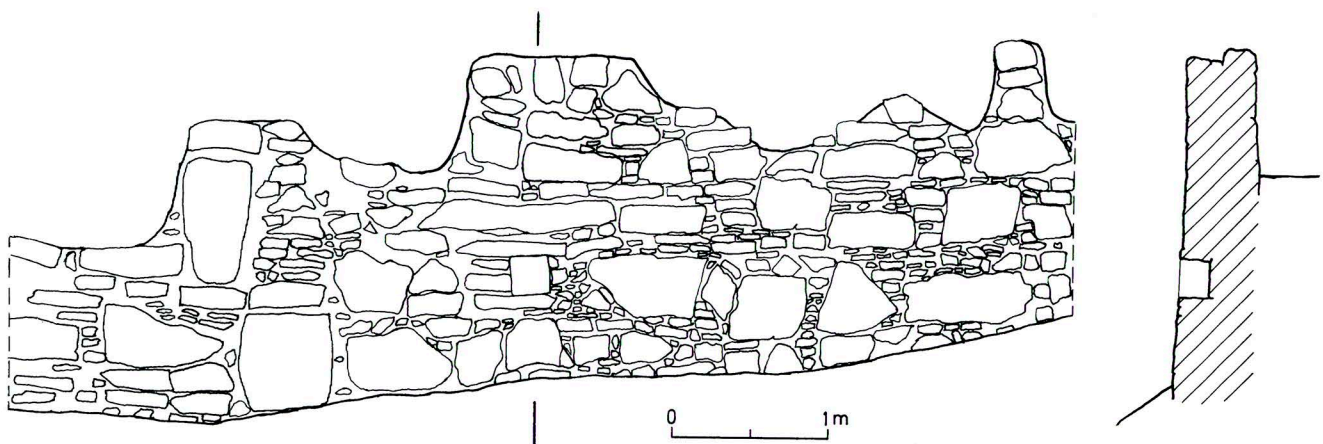

Fig. 75-2. Mascarato (AC-75). Muro de la terraza con nicho y la pared superpuesta.

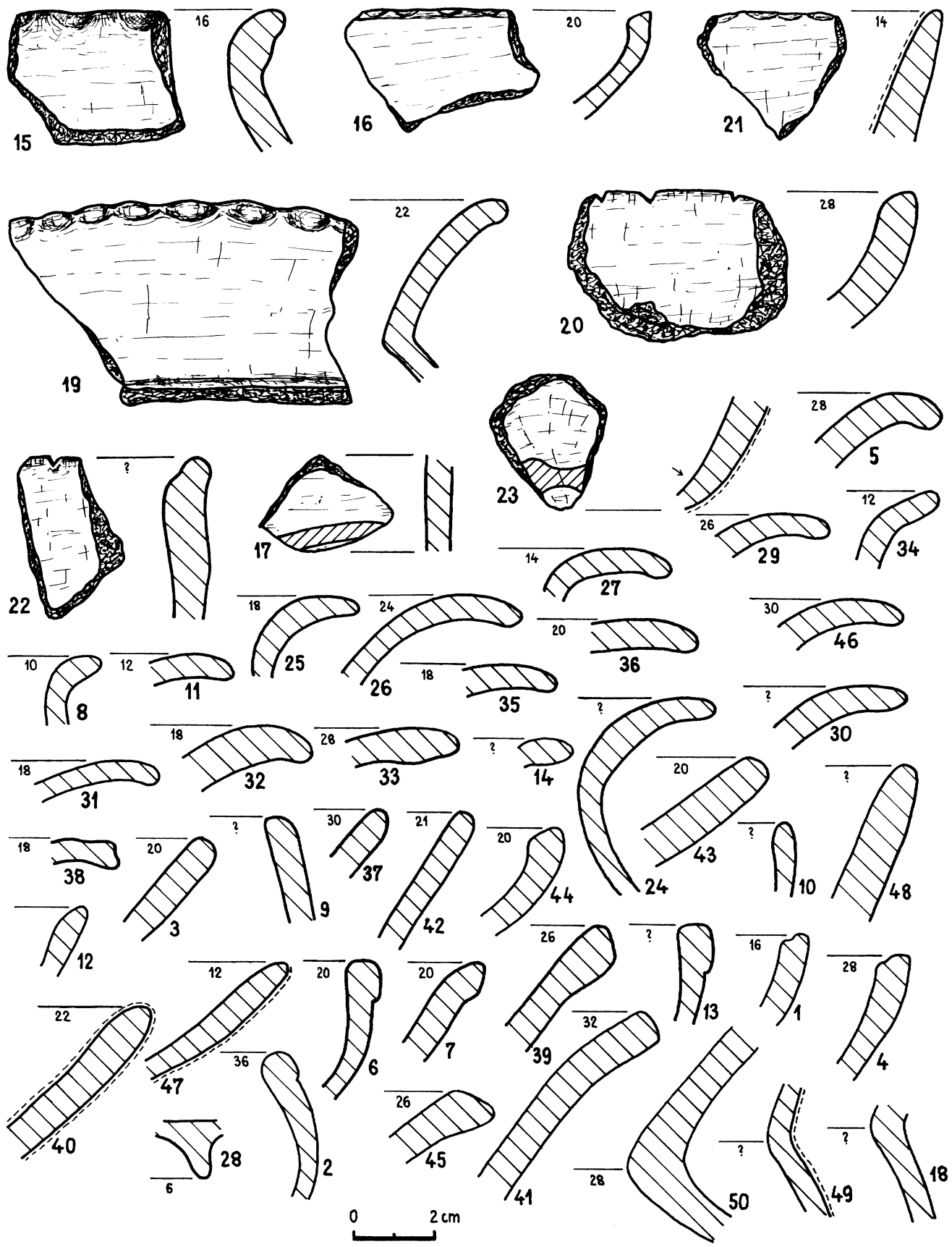

Fig. 75-3. Muestra de cerámica recuperada en la superficie del sitio Mascarato (AC-75).

SITIO AC-76

TIPO DE SITIO: ¿asentamiento?
CRONOLOGÍA: ¿Período Intermedio Tardío/ Horizonte Tardío?
UBICACIÓN GEOGRÁFICA
Coordenadas: 91.36.10 N
07.98.65 E
Altitud: 3260 m. s.n.m.
NOMBRE DEL SITIO: Falta de datos.

SITUACIÓN TOPOGRÁFICA:

El sitio está ubicado a unos 11,5 Km. al sureste del pueblo de Coina, arriba de las casas del caserío Mascarato. Se sitúa sobre una cumbre no muy grande que desciende del C° La Victoria hacia la Qda. Huanaco (fig. 74-1).

DESCRIPCIÓN DEL SITIO:

Muros de contención y evidencias de edificaciones. La superficie ocupada es de aproximadamente 0,6 Ha.

MATERIAL:

Se han recuperado solamente unos tiestos probablemente de la fase Yuraccama.

REFERENCIAS:

Krzanowski (1984).

SITIO AC-77 (CERRO HUANACO)

TIPO DE SITIO:	asentamiento defensivo
CRONOLOGÍA:	Período Intermedio Tardío/ Horizonte Tardío
UBICACIÓN GEOGRÁFICA	
	Coordenadas: 91.36.70 N 07.99.90 E
	Altitud: 3810 m. s.n.m.
NOMBRE DEL SITIO:	En el mapa a escala 1:100 000 todo el macizo lleva el nombre de C° Yanahuanca. Sin embargo, los lugareños con este nombre denominan solamente el cerro que culmina en la parte sureste del macizo, mientras que la cima con el sitio es llamada C° Huanaco.

SITUACIÓN TOPOGRÁFICA:

El sitio está ubicado a unos 12 Km. del pueblo de Coina. Se sitúa en la cima del C° Huanaco – el promontorio del macizo Yanahuanca (fig. 77-1). Las faldas NW de la cima constituyen barrancos rocosos, las del oeste y suroeste están formadas por casi verticales bloques de arenisca cuarcítica (fig. 77-2). Al sitio se puede acceder solamente por la ladera escarpada al lado noreste o bien por la cresta del sureste. Las cotas van de 3790 a 3810 m. s.n.m.

DESCRIPCIÓN DEL SITIO:

El sitio se compone de numerosos muros de contención que en algunas partes se convierten en terrazas y de un conjunto arquitectónico relativamente concentrado. Las viviendas son de planta rectangular y conforman filas en todas partes donde lo permite la topografía accidentada. Por el lado sureste la cresta está cruzada por dos muros cuya altura alcanza 2,5 m. Su parte inferior constituye pared de la terraza. En los rincones donde los muros se doblan hay evidencias de ambientes de planta cuadrangular. El sitio ocupa una superficie de aproximadamente 1,2 Ha.

MATERIAL:

En la superficie hay poca cerámica. Se han recolectado 59 tiestos. Las formas y la composición de la pasta de cerámica data a la fase Yuraccama (fig. 77-3).

REFERENCIAS:

Krzanowski (1984).

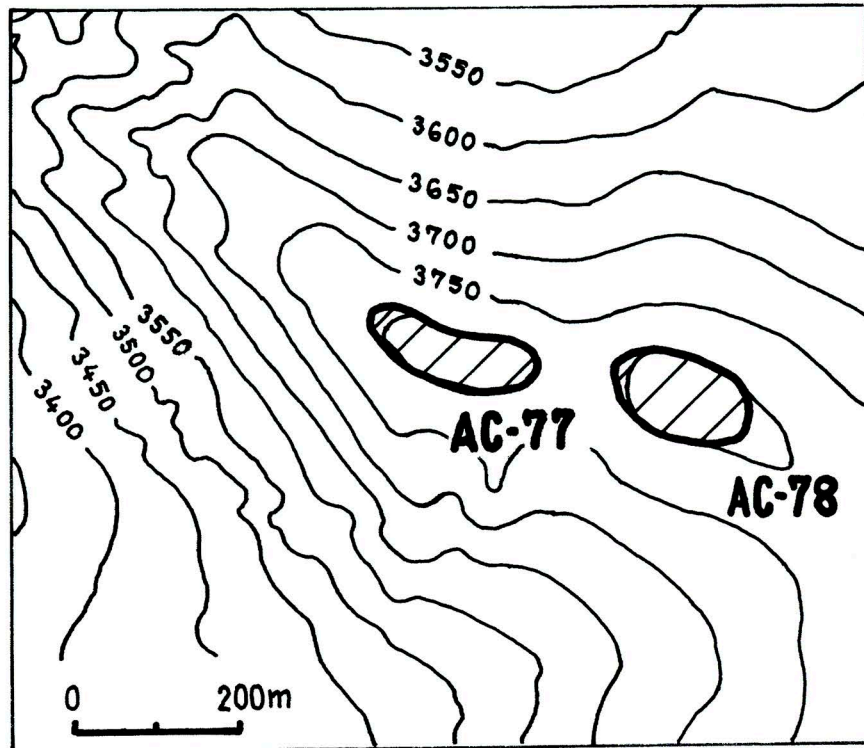

Fig. 77-1. Mapa de los sitios Cerro Huanaco (AC-77) y AC-78.



Fig. 77-2. Vista desde el noroeste hacia el sitio Cerro Huanaco (AC-77).

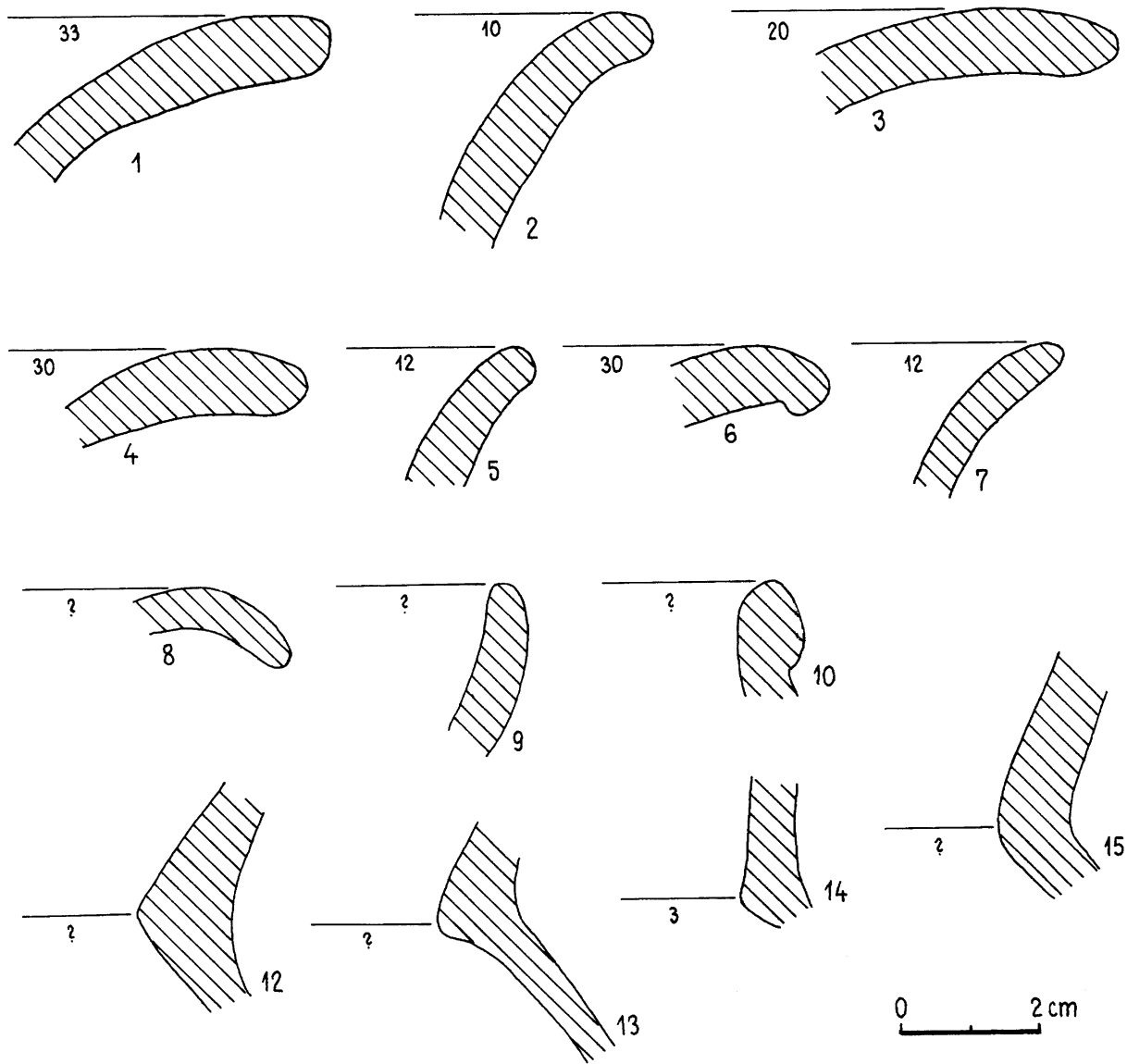

Fig. 77-3. Muestra de cerámica recuperada en la superficie del sitio Cerro Huanaco (AC-77).

SITIO AC-78

TIPO DE SITIO: ¿asentamiento?
CRONOLOGÍA: ?
UBICACIÓN GEOGRÁFICA
Coordenadas: 91.36.50 N
08.00.10 E
Altitud: 3700 m. s.n.m.
NOMBRE DEL SITIO: Falta de datos.

SITUACIÓN TOPOGRÁFICA:

El sitio está ubicado a unos 13 Km. del pueblo de Coina. Se sitúa en la parte noroeste del macizo Yanahuanca, muy cerca del promontorio llamado C° Huanaco. El sitio ocupa una elevación poco pronunciada de la cresta (fig. 77-1). Las faldas son muy escarpadas, aunque no constituyen despeñaderos. El área del sitio está cubierta de hierba.

DESCRIPCIÓN DEL SITIO:

Numerosos muros de contención y evidencias de edificaciones. El sitio está muy mal preservado. La superficie es de aproximadamente 1,2 Ha.

MATERIAL:

No se ha encontrado.

REFERENCIAS:

Krzanowski (1984).

SITIO AC-79 (CERRO PEÑA PLIESE)

TIPO DE SITIO: ¿asentamiento?
CRONOLOGÍA: ?
UBICACIÓN GEOGRÁFICA
Coordenadas: 91.34.00 N
07.94.80 E
Altitud: 3600 m. s.n.m.
NOMBRE DEL SITIO: En el mapa a escala 1:100 000 la cresta lleva el nombre de C° Peña Pliese.

SITUACIÓN TOPOGRÁFICA:

El sitio está ubicado a unos 11,5 Km. al SEE del pueblo de Coina. Se sitúa en el límite noroeste de una cresta estrecha y rocosa que desciende abruptamente del C° Huahuaday. Por el lado del oeste la cresta termina con una pared vertical. Las faldas opuestas son rocosas y escarpadas. Al sitio se puede acceder solamente por el lado meridional de la cresta. Las cotas van de 3860 a 3890 m. s.n.m. (fig. 79-1).

DESCRIPCIÓN DEL SITIO:

Hay numerosos muros de contención y ruinas de algunas edificaciones. La superficie es de aproximadamente 0,7 Ha.

MATERIAL:

No se ha encontrado.

REFERENCIAS:

Krzanowski (1984).

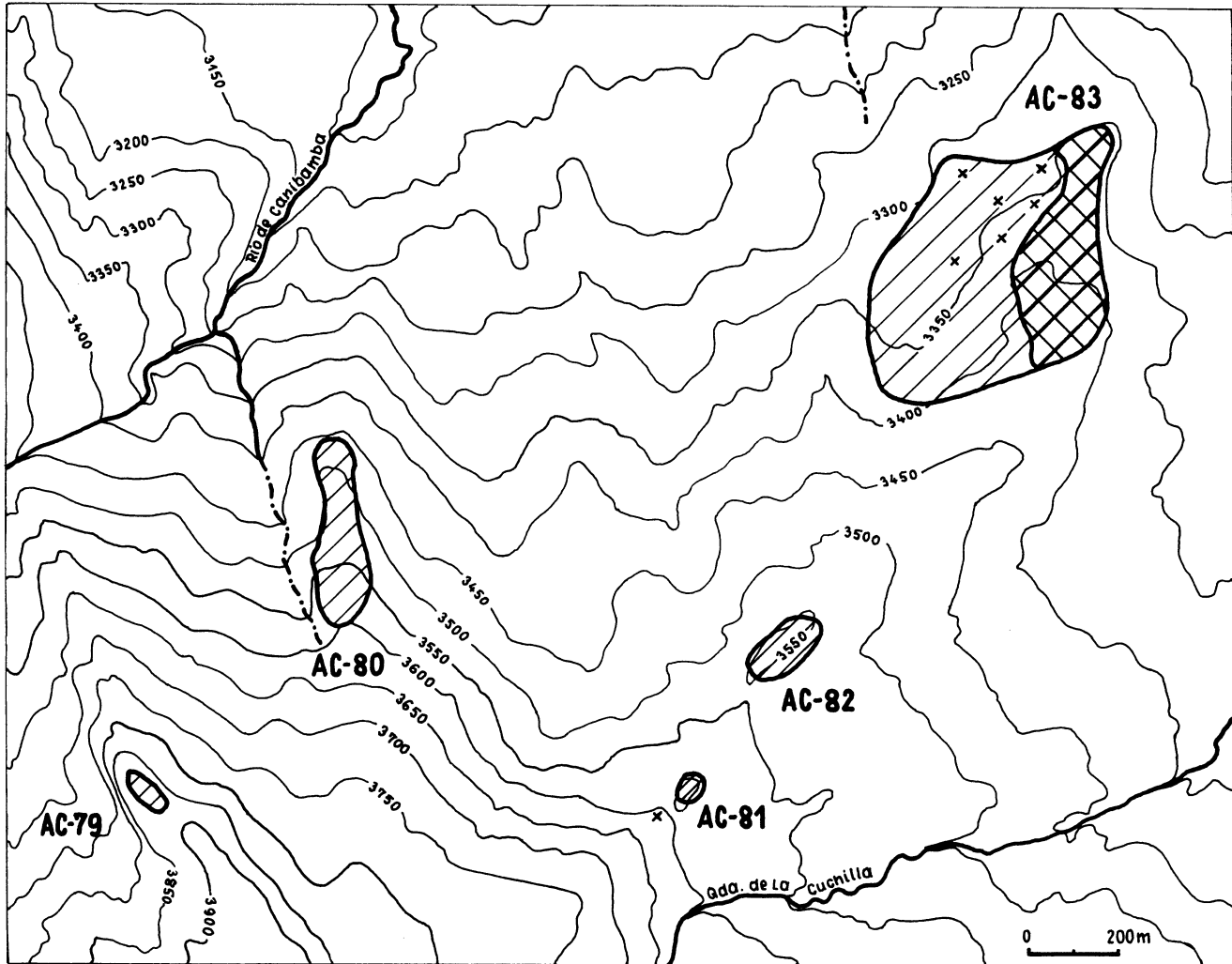

Fig. 79-1. Mapa de los sitios: Cerro Peña Pliese (AC-79), AC-80, AC-81, AC-82 y Cerro La Cuchilla (AC-83).

SITIO AC-80

TIPO DE SITIO: ¿asentamiento?
CRONOLOGÍA: ?
UBICACIÓN GEOGRÁFICA
Coordenadas: 91.34.70 N
07.95.20 E
Altitud: 3890 m. s.n.m.
NOMBRE DEL SITIO: Falta de datos.

SITUACIÓN TOPOGRÁFICA:

El sitio está ubicado a unos 11 Km. al SEE del pueblo de Coina. Se sitúa sobre una cumbre poco pronunciada que va hacia el norte desde la cresta C° Peña Pliese. La cumbre desciende abruptamente hacia el Río de Canibamba (fig. 79-1). En el ámbito del sitio las cotas van de 3460 a 3600 m. s.n.m.

DESCRIPCIÓN DEL SITIO:

Hay muros de contención y terrazas con ruinas de edificaciones aisladas. La superficie es de aproximadamente 3,5 Ha.

MATERIAL:

No se ha encontrado.

REFERENCIAS:

Krzanowski (1984).

SITIO AC-81

TIPO DE SITIO: muros de contención
CRONOLOGÍA: ?
UBICACIÓN GEOGRÁFICA
Coordenadas: 91.34.05 N
07.95.95 E
Altitud: 3600 m. s.n.m.
NOMBRE DEL SITIO: En el mapa a escala 1:100 000 la cumbre lleva el nombre de C° La Cuchilla; falta de otros datos.

SITUACIÓN TOPOGRÁFICA:

El sitio está ubicado a unos 12 Km. al SEE del pueblo de Coina, sobre una cumbre que separa el Río de Canibamba y Qda. La Cuchilla. Se sitúa sobre un promontorio pequeño al pie de declives abruptos de la cumbre del C° Peña Pliese (fig. 79-1).

DESCRIPCIÓN DEL SITIO:

Hay muros de contención que rodean el promontorio. Arriba, sobre declives abruptos del C° Peña Pliese, en una grieta entre las rocas se han descubierto huesos humanos. La superficie es de aproximadamente 0,3 Ha.

MATERIAL:

No se ha encontrado.

REFERENCIAS:

Krzanowski (1984).

SITIO AC-82

TIPO DE SITIO: ¿asentamiento?
CRONOLOGÍA: ?
UBICACIÓN GEOGRÁFICA
Coordenadas: 91.34.40 N
07.96.30 E
Altitud: 3550 m. s.n.m.
NOMBRE DEL SITIO: En el mapa a escala 1:100 000 la cumbre lleva el nombre de C°
La Cuchilla; falta de otros datos.

SITUACIÓN TOPOGRÁFICA:

El sitio está ubicado a unos 11,5 Km. al sureste del pueblo de Coina, sobre una cumbre que separa el Río de Canibamba y Qda. La Cuchilla. Se sitúa sobre un promontorio alargado en la parte superior (suroeste) de la cumbre que constituye una continuación del C° Peña Pliese. Las cotas van de 3540 a 3550 m. s.n.m. (fig. 79-1).

DESCRIPCIÓN DEL SITIO:

Hay muros de contención y evidencias de algunas edificaciones. La superficie es de aproximadamente 1,4 Ha.

MATERIAL:

No se ha encontrado.

REFERENCIAS:

Krzanowski (1984).

SITIO AC-83 (CERRO LA CUCHILLA)

TIPO DE SITIO:	asentamiento, cementerio
CRONOLOGÍA:	Período Intermedio Tardío/ Horizonte Tardío
UBICACIÓN GEOGRÁFICA	
	Coordenadas: 91.35.15 N 07.96.75 E
	Altitud: 3360 m. s.n.m.
NOMBRE DEL SITIO:	En el mapa a escala 1:100 000 la cumbre lleva el nombre de C° La Cuchilla; la parte con el sitio suele llamarse también C° Los Arcalles.

SITUACIÓN TOPOGRÁFICA:

El sitio está ubicado a unos 11 Km. al sureste del pueblo de Coina, sobre una cumbre que separa el Río de Canibamba y Qda. La Cuchilla. Se sitúa sobre el límite noreste de la cumbre que desciende suavemente hasta llegar a despeñaderos en la orilla del Río Perejil. El sitio ocupa un segmento de 500 m. de la cumbre C° La Cuchilla, como también gran parte del declive noroeste (fig. 79-1). El área del sitio está cubierta de hierba, arbustos y grandes piedras. Las cotas van de 3300 a 3420 m. s.n.m.

DESCRIPCIÓN DEL SITIO:

En la parte localizada en la cumbre hay numerosos ambientes que conforman un conjunto concentrado. Todas las edificaciones se sitúan sobre terrazas cuya altura alcanza 2–2,5 m. Esta parte del sitio ocupa una superficie de aproximadamente 7 Ha.

Sobre los declives occidentales hay muchas piedras de cuarcita de varios tamaños, deslizadas de la cumbre. Bajo la mayoría de las piedras se descubrieron entierros. En las tumbas, parcialmente selladas con piedras, se enterraban 2–3 difuntos. Todas las tumbas habían sido saqueadas y destruidas, aunque en algunas todavía se pueden hallar fragmentos de cerámica. En la superficie se encuentran muchos cráneos y huesos humanos dispersos. En esta parte del sitio hay numerosos muros de contención. El área total del sitio es de aproximadamente 23 Ha., de lo cual el cementerio ocupa unas 3 Ha.

MATERIAL:

En la superficie y en las tumbas hay abundante cerámica. Se han recolectado 729 tiestos. Es la cerámica de estilo Huamachuco Impreso, mangos rayados, recipientes con perforaciones y varias formas de bordes típicos para las fases Yigueda-Yuraccama (fig. 83-1, 83-2, 83-3). De las tumbas proceden dos fragmentos de cerámica Chimú (fig. 83-1: 11, 109) y ollas grandes engobadas o pintadas en rojo (fig. 83-2: 108, 102).

REFERENCIAS:

Krzanowski y Pawlikowski (1980), Krzanowski (1984).

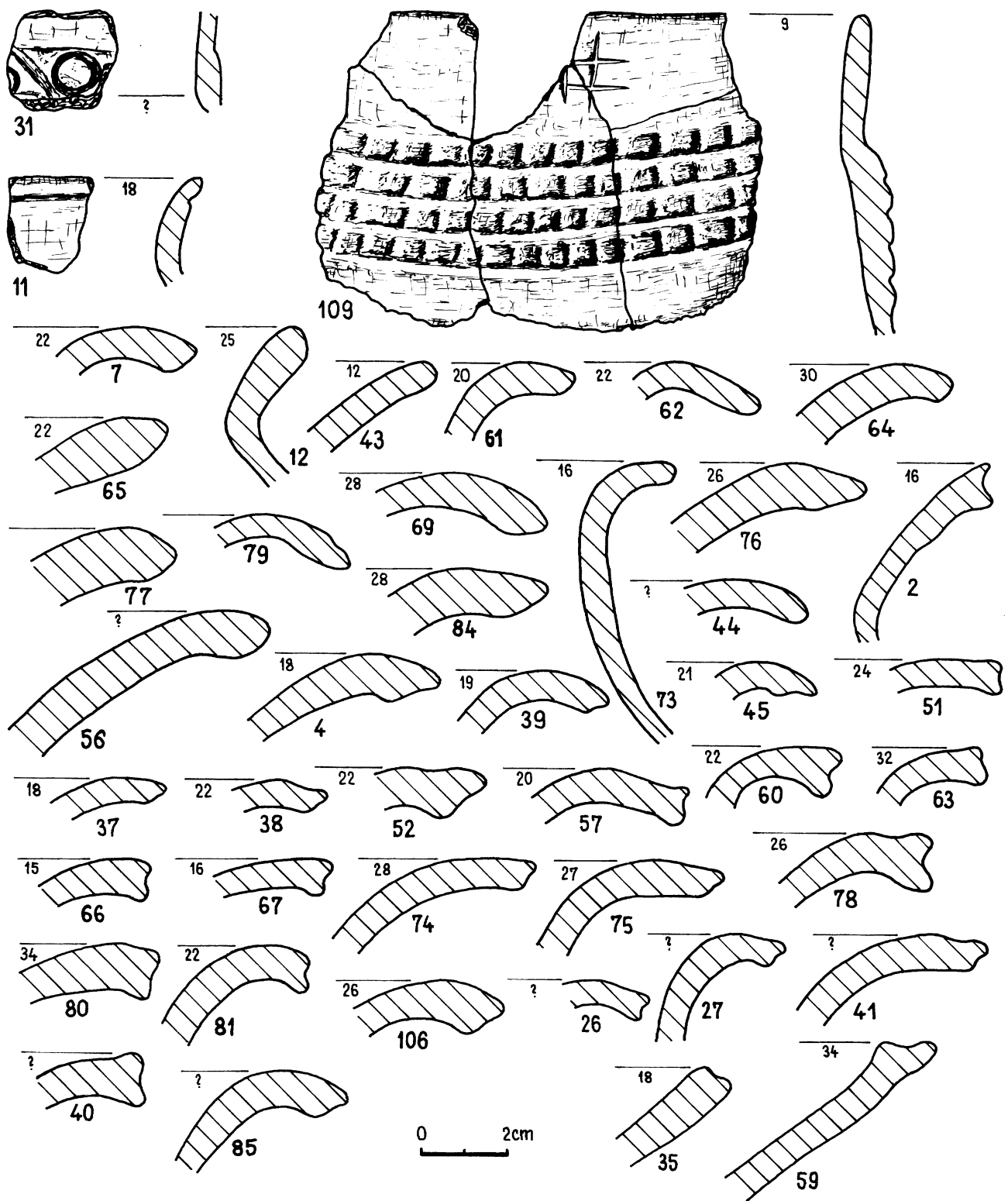

Fig. 83-1. Muestra de cerámica recuperada en la superficie del sitio Cerro La Cuchilla (AC-83).

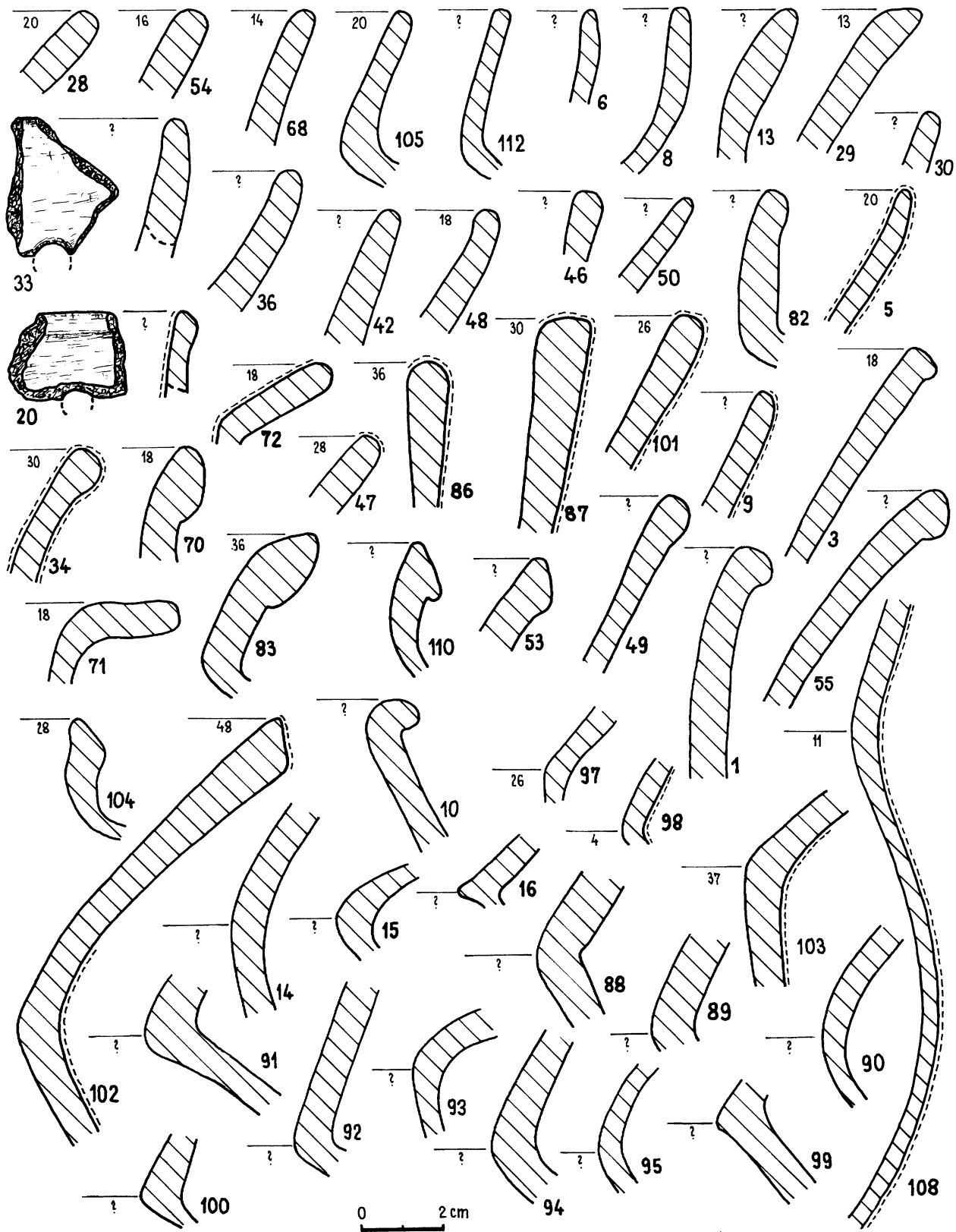

Fig. 83-2. Muestra de cerámica recuperada en la superficie del sitio Cerro La Cuchilla (AC-83).

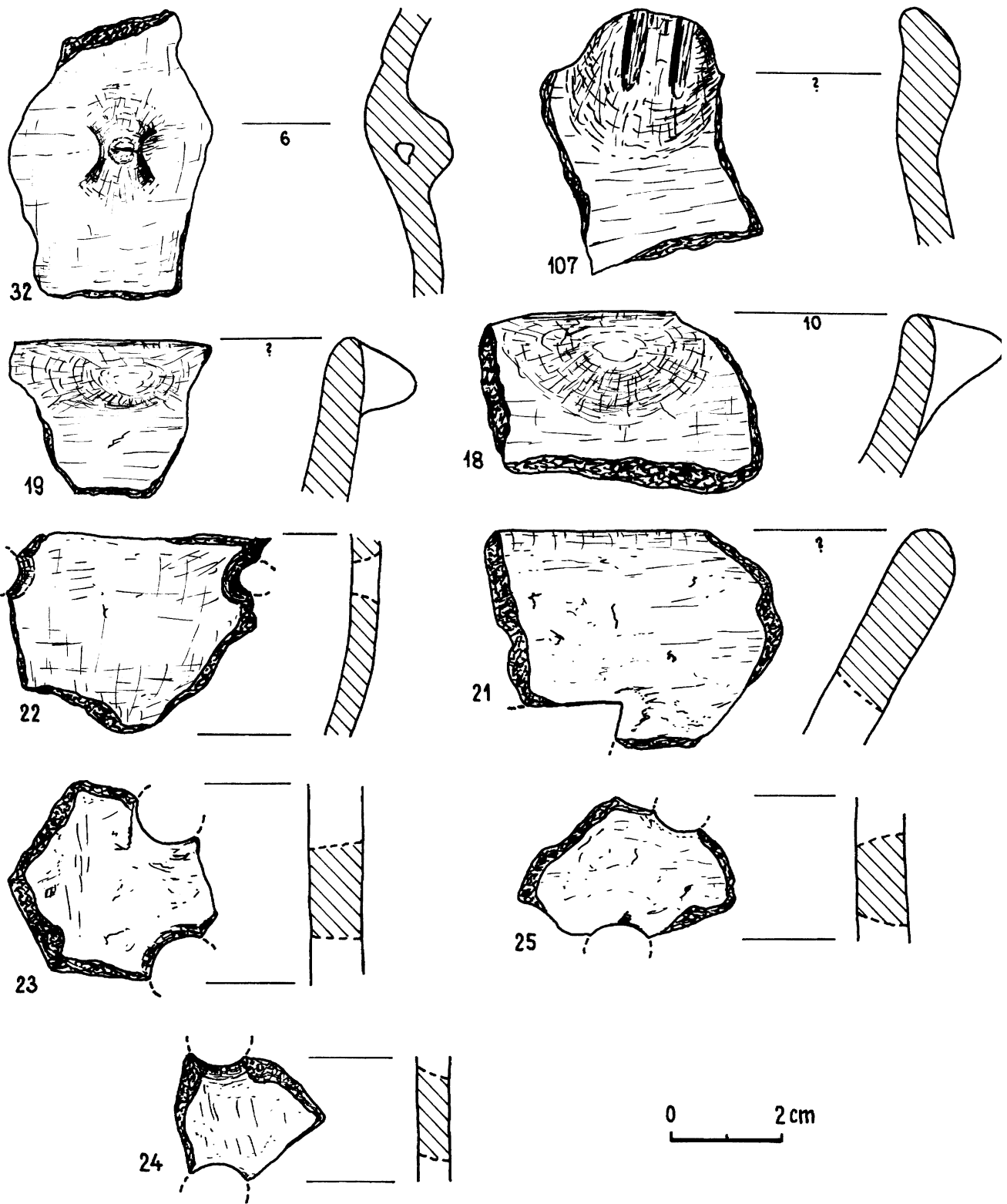

Fig. 83-3. Muestra de cerámica recuperada en la superficie del sitio Cerro La Cuchilla (AC-83).

SITIO AC-84

TIPO DE SITIO:	asentamiento
CRONOLOGÍA:	Período Intermedio Tardío/ Horizonte Tardío
UBICACIÓN GEOGRÁFICA	
	Coordenadas: 91.35.50 N 07.98.10 E
	Altitud: 3200 m. s.n.m.
NOMBRE DEL SITIO:	Falta de datos.

SITUACIÓN TOPOGRÁFICA:

El sitio está ubicado a unos 11,5 Km. al sureste del pueblo de Coina, en la margen derecha del Río Perejil (Alto Chicama), muy cerca de la mina de carbón "Los Andes". El sitio está situado sobre rocosas y abruptas faldas del valle. La parte occidental ocupa un promontorio rocoso de bloques de arenisca casi verticales. El sitio está cubierto de arbustos, en su parte inferior hay campos de cultivo modernos. Las cotas van de 3100 a 3210 m. s.n.m. (fig. 84-1).

DESCRIPCIÓN DEL SITIO:

El sitio se compone de tres partes. En la parte meridional y oriental se encuentran series de muros de contención, mientras que en la occidental, la más grande (de una superficie de 0,7 Ha.) hay ruinas de algunas viviendas. Toda el área del sitio está cubierta de abundante vegetación y muy mal preservada, con lo cual su exploración resulta muy difícil. La superficie total del sitio es de aproximadamente 1,5 Ha.

MATERIAL:

La cerámica aparece en la superficie solamente en los campos de cultivo abajo de la parte occidental. La colección recuperada cuenta con 84 tiestos. Hay cerámica de estilo Huamachuco Impreso, mangos rayados y bordes característicos para la fase Yuraccama (fig. 84-2, 84-3).

REFERENCIAS:

Krzanowski y Pawlikowski (1980), Krzanowski (1984).

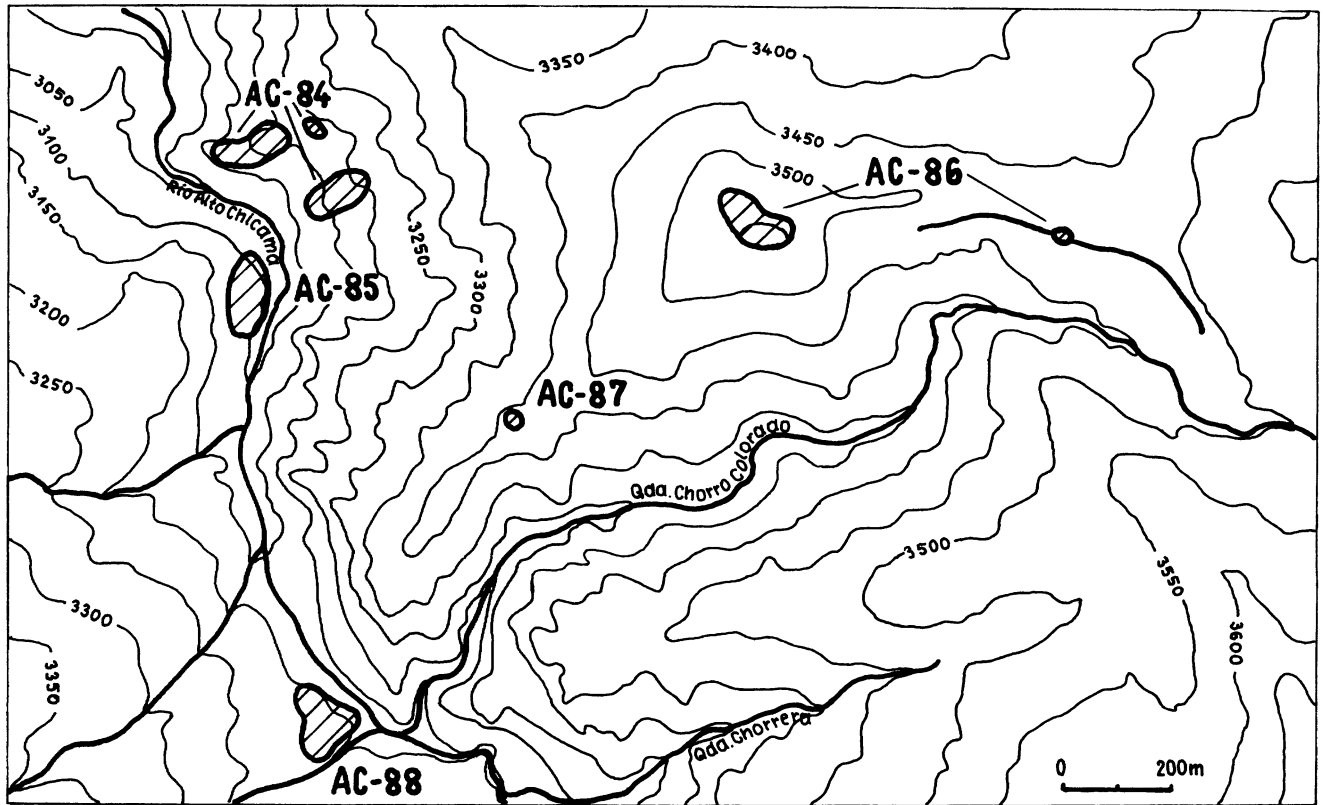

Fig. 84-1. Mapa de los sitios: AC-84, AC-85, Cerro La Victoria (AC-86), AC-87 y AC-88.

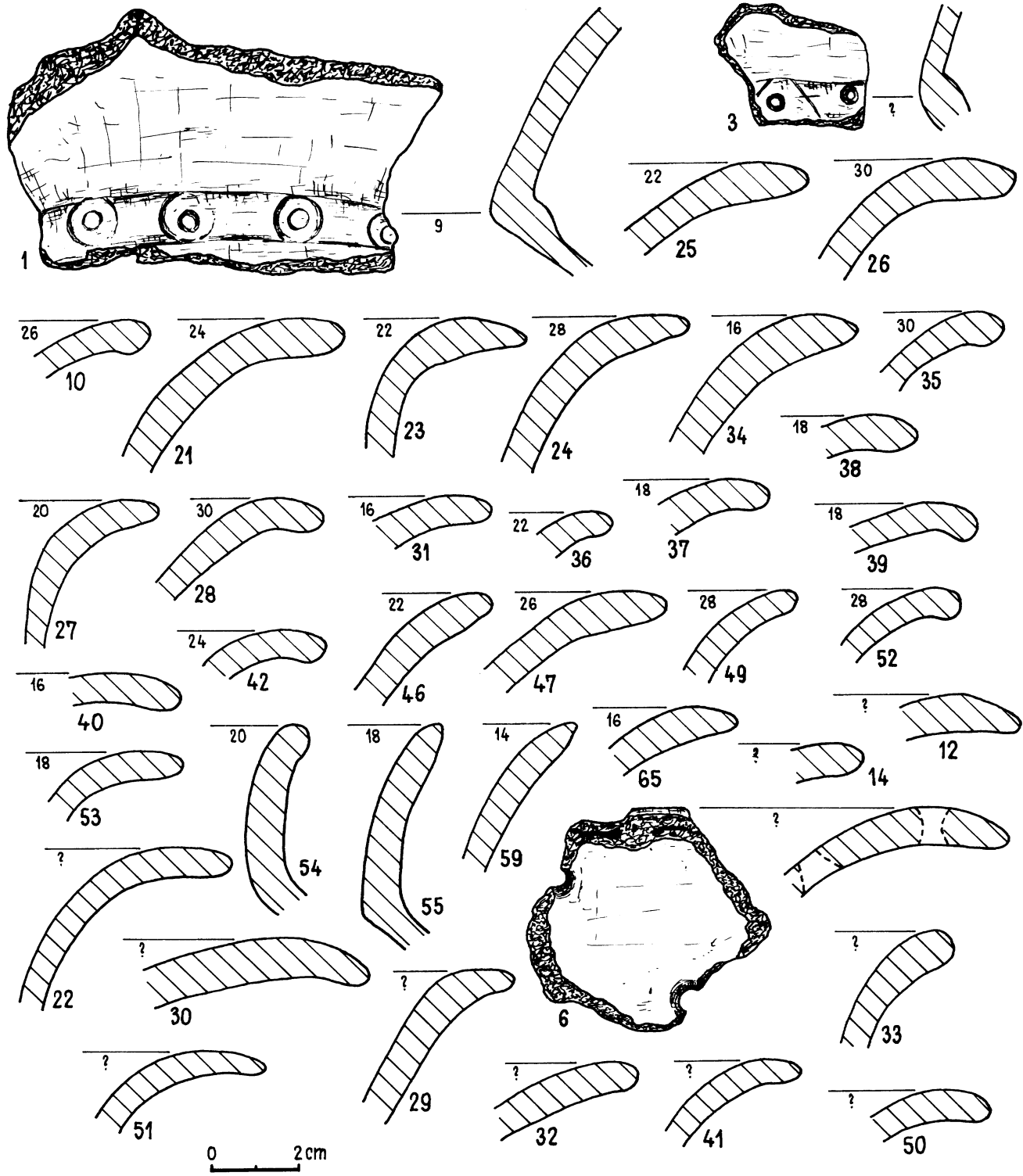

Fig. 84-2. Muestra de cerámica recuperada en la superficie del sitio AC-84.

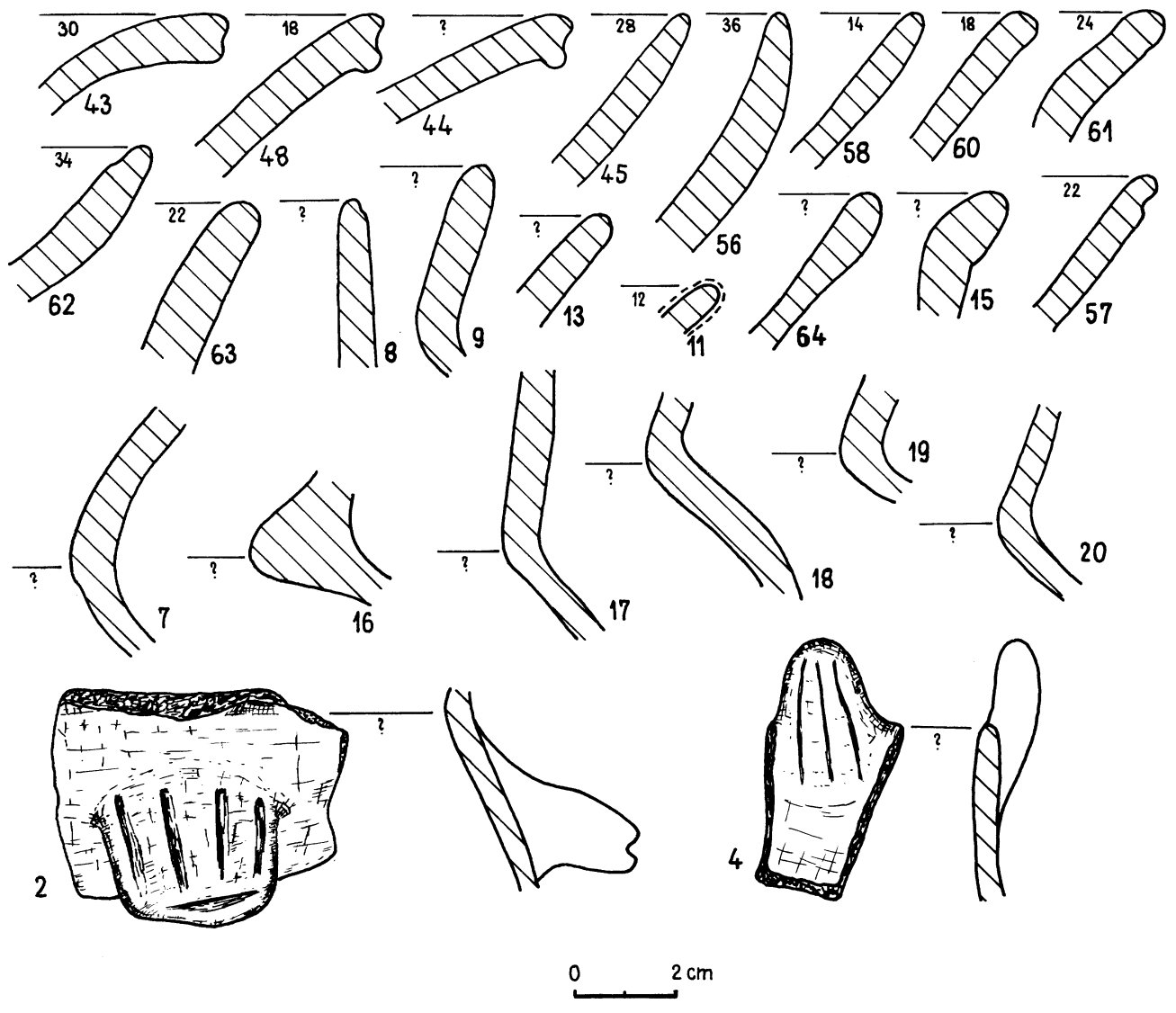

Fig. 84-3. Muestra de cerámica recuperada en la superficie del sitio AC-84.

SITIO AC-85

TIPO DE SITIO: muros de contención
CRONOLOGÍA: ?
UBICACIÓN GEOGRÁFICA
Coordenadas: 91.35.20 N
07.97.95 E
Altitud: 3140 m. s.n.m.
NOMBRE DEL SITIO: Falta de datos.

SITUACIÓN TOPOGRÁFICA:

El sitio está ubicado a unos 12 Km. al sureste del pueblo de Coina, en la margen izquierda del Río Perejil (Alto Chicama), abajo del desemboque de la Qda. de la Cuchilla. El sitio está situado sobre un declive suave y ocupa un pequeño llano, localizado a unos 20 m. por encima del cauce del río. El área del sitio está cubierta de arbustos y hierba. Las cotas van de 3100 a 3140 m. s.n.m. (fig. 84-1).

DESCRIPCIÓN DEL SITIO:

Hay numerosos muros de contención a lo largo del río. La superficie ocupada es de aproximadamente 1 Ha.

MATERIAL:

No se ha encontrado.

REFERENCIAS:

Krzanowski (1984).

SITIO AC-86 (CERRO LA VICTORIA)

TIPO DE SITIO:	asentamiento
CRONOLOGÍA:	Horizonte Temprano
UBICACIÓN GEOGRÁFICA	
	Coordenadas: 91.35.30 N 07.99.00 E
	Altitud: 3550 m. s.n.m.
NOMBRE DEL SITIO:	La cima donde está ubicado el sitio lleva el nombre de C° La Victoria.

SITUACIÓN TOPOGRÁFICA:

El sitio está ubicado a unos 12,5 Km. al sureste del pueblo de Coina, sobre una cima ovalada de forma de cono del C° La Victoria. Las escarpadas faldas de la cima están cubiertas de hierba. Las cotas van de 3530 a 3550 m. s.n.m. (fig. 84-1).

DESCRIPCIÓN DEL SITIO:

El sitio se compone de muros de contención y edificaciones aisladas. Los característicos para este sitio son grandes espacios multilaterales cercados por muros bajos, con edificios adyacentes. En la ladera noreste, descendiente hacia el paso, hay un muro grueso (cerca de 1,2 m.) de aproximadamente 50 m. de largo. En general, los muros están mal preservados y solamente algunos alcanzan 1 m. de altura. La superficie total del sitio es de aproximadamente 0,8 Ha. Se ha levantado un croquis detallado de todo el sitio (fig. 86-1).

Al este de la cima del C° La Victoria, en un paso que la separa de las faldas de la cumbre Yanahuanca, hay un estanque de poca profundidad, de forma irregularmente ovalada y de un tamaño de 18 x 13m, aproximadamente. Además, se pueden observar unos 500 m. de la antigua acequia, con la cual probablemente se suministraba el agua al estanque de la Qda. Chorro Colorado (fig. 86-2). Tanto el estanque como la acequia están en mal estado de conservación y cubiertos de vegetación.

MATERIAL:

En la superficie no se ha encontrado cerámica. De los sondeos efectuados en el sitio solamente el realizado en la parte más alta dio 21 tiestos. Se han recuperado solamente fragmentos de cerámica no característicos, de paredes delgadas, algunos pintados en rojo. En general, son los rasgos de la cerámica temprana, al parecer de la fase Totorapamba.

REFERENCIAS:

Krzanowski (1983, 1984).

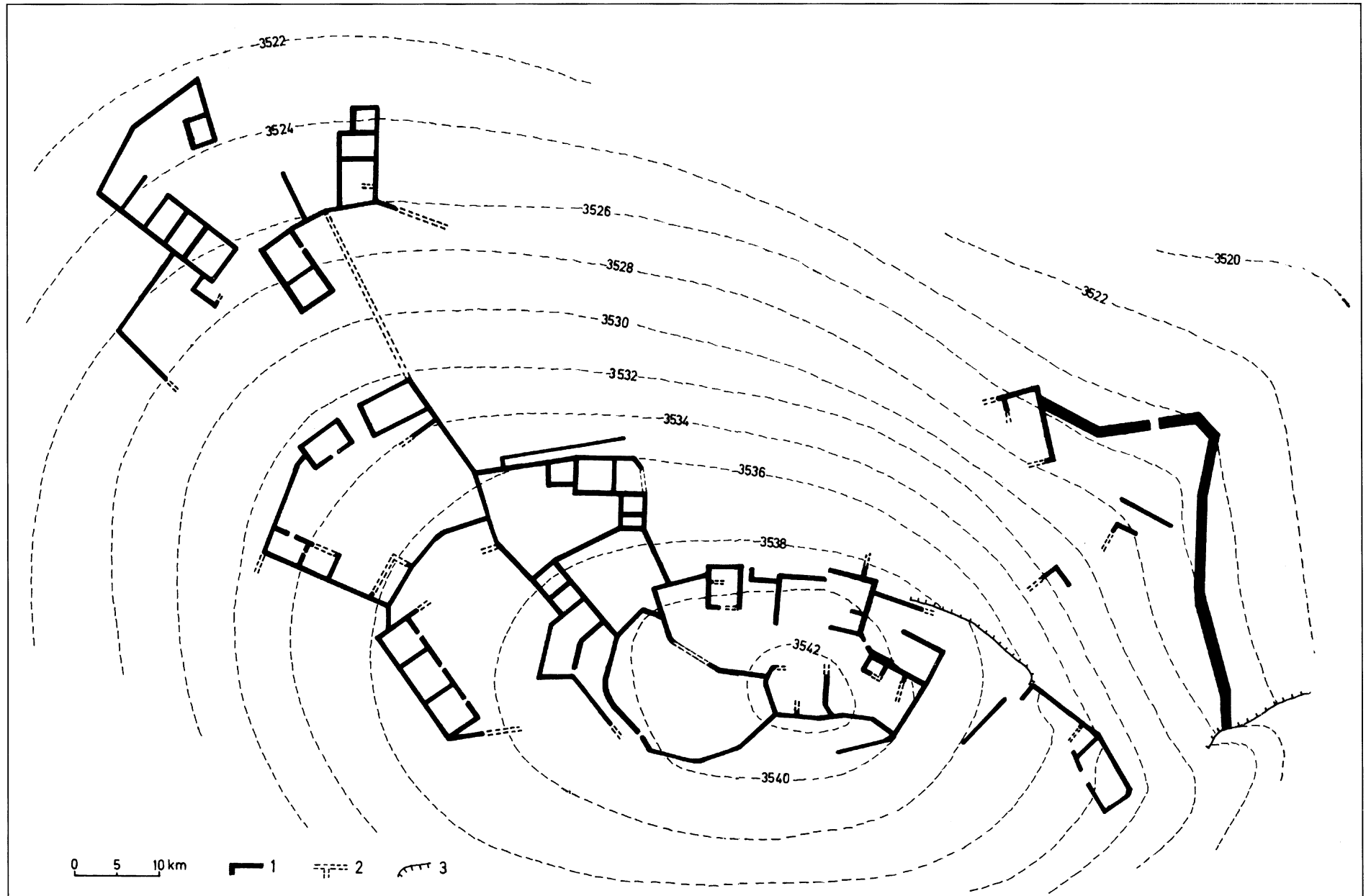

Fig. 86-1. Croquis del sitio Cerro La Victoria (AC-86). Leyenda: 1 – muros, 2 – vestigios de muros, 3 – despeñadero.

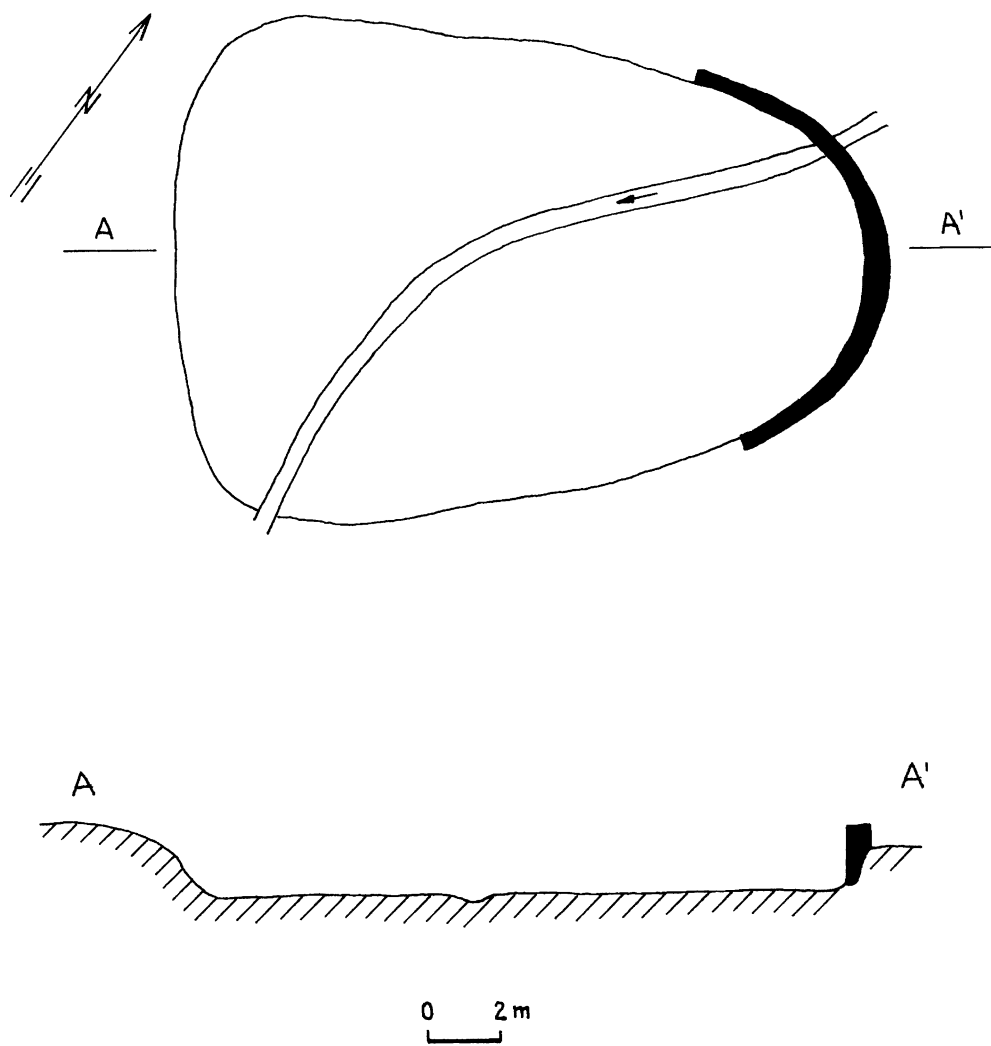

Fig. 86-2. Croquis del estanque de agua en el sitio Cerro La Victoria (AC-86).

SITIO AC-87

TIPO DE SITIO: muros de contención
CRONOLOGÍA: ?
UBICACIÓN GEOGRÁFICA
Coordenadas: 91.35.00 N
07.98.60 E
Altitud: 3410 m. s.n.m.
NOMBRE DEL SITIO: Falta de datos.

SITUACIÓN TOPOGRÁFICA:

El sitio está ubicado a unos 12,5 Km. al sureste del pueblo de Coina. Se sitúa sobre un pequeño promontorio en la cresta que va del C° La Victoria hacia el suroeste. La cresta está delimitada de tres lados por los barrancos de la Qda. Chorro Colorado y del Río Perejil. Todos los declives son muy escarpados y abruptos, con lo cual el único acceso al sitio lleva del lado del C° La Victoria (fig. 84-1).

DESCRIPCIÓN DEL SITIO:

El promontorio está rodeado por muros de contención (hasta 1,5 m. de altura). La superficie del sitio es de aproximadamente 0,1 Ha.

MATERIAL:

No se ha encontrado.

REFERENCIAS:

Krzanowski (1984).

SITIO AC-88

TIPO DE SITIO: muros de contención
CRONOLOGÍA: ?
UBICACIÓN GEOGRÁFICA
Coordenadas: 91.34.50 N
07.98.30 E
Altitud: 3210 m. s.n.m.
NOMBRE DEL SITIO: Falta de datos.

SITUACIÓN TOPOGRÁFICA:

El sitio está ubicado a unos 12,5 Km. al sureste del pueblo de Coina, en la margen izquierda del Río Perejil (Alto Chicama), al frente del desemboque de la Qda. Chorro Colorado. El sitio se sitúa sobre una ladera poco escarpada, por encima del cauce del Río Perejil y su afluente pequeño. El área del sitio está cubierta de matorral. Las cotas van de 3180 a 3230 m. s.n.m. (fig. 84-1).

DESCRIPCIÓN DEL SITIO:

Hay muros de contención de una altura de 1-1,8 m. La superficie ocupada es de aproximadamente 1,2 Ha.

MATERIAL:

No se ha encontrado.

REFERENCIAS:

Krzanowski (1984).

SITIO AC-89 (CERRO LOS ARCALLES)

TIPO DE SITIO:	asentamiento
CRONOLOGÍA:	Período Intermedio Tardío/ Horizonte Tardío
UBICACIÓN GEOGRÁFICA	Coordenadas: 91.33.60 N 07.97.90 E Altitud: 3560 m. s.n.m.
NOMBRE DEL SITIO:	Entre los lugareños la cima con el sitio se conoce bajo el nombre de C° Los Arcalles. En el mapa a escala 1:100 000 dicho territorio lleva el nombre de Yanacancha.

SITUACIÓN TOPOGRÁFICA:

El sitio está ubicado a unos 13,5 Km. al sureste del pueblo de Coina, a unos 10 Km. al norte del pueblo de Quiruvilca y 1 Km. al suroeste del campamento minero La Victoria. El sitio se sitúa sobre una cresta estrecha que forma parte de la margen izquierda del Río Perejil (fig.89-1). Las faldas del lado del noreste son escarpadas y abruptas, las del suroeste algo más suaves y descienden hacia el cauce de un arroyo (sin nombre). Cerca del extremo meridional de la cresta el arroyo crea la cascada descendiendo por una pared rocosa. El área del sitio está cubierta de hierba y arbustos. Las cotas van de 3450 a 3560 m. s.n.m.

DESCRIPCIÓN DEL SITIO:

El sitio se compone de numerosas edificaciones y muros de contención. En su ámbito se pueden distinguir dos partes. La primera, localizada en el área cercana a la cumbre, consta de filas de viviendas que conforman un conjunto arquitectónico regular. (fig. 89-2). En su parte meridional se puede observar un fragmento del camino cuyos ambos lados están marcados por muros bajos. Por el lado septentrional se encuentra una plaza bastante grande, rodeada de edificios. Se ha levantado un croquis que cubre el área desde la plaza hasta el extremo sur de esta parte del sitio (fig. 89-3).

La segunda parte del sitio se sitúa sobre las laderas occidentales de la cumbre y termina junto al arroyo. La conforman varios edificios dispuestos irregularmente y corrales para llamas. La superficie total del sitio es de aproximadamente 8,2 Ha. (de lo cual los corrales para llamas ocupan unas 2 Ha.).

A unos 100 m. al sur y 40 m. arriba del sitio, sobre un escalón de roca, se encuentra un estanque en tierra, de forma redonda, cuyo diámetro mide unos 5 m.

MATERIAL:

En la superficie del sitio, sobre todo en la parte superior, hay abundante cerámica. La colección cuenta con 416 tiestos. Se ha recuperado cerámica típica para la fase Yuraccama. (fig. 89-4).

REFERENCIAS:

Krzanowski (1984).

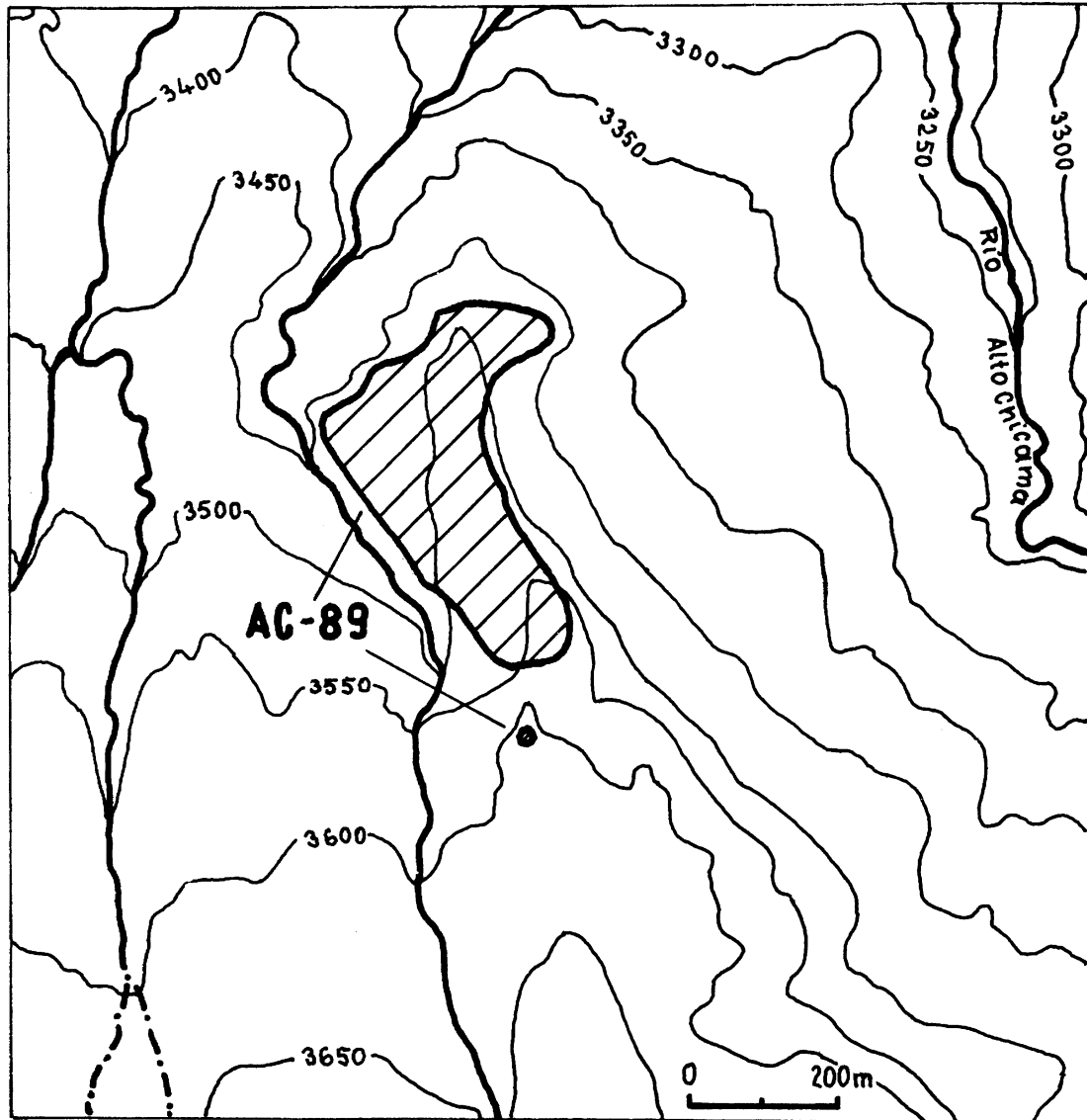

Fig. 89-1. Mapa del sitio Cerro Los Arcalles (AC-89).



Fig. 89-2. Cerro Los Arcalles (AC-89). Vista general a la parte alta.

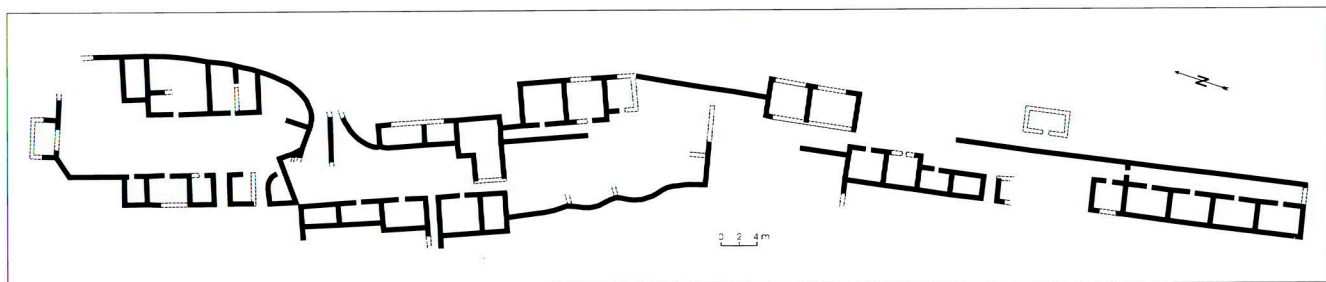

Fig. 89-3. Croquis de la plaza con edificios cercanos en la parte alta del sitio Cerro Los Arcalles (AC-89).

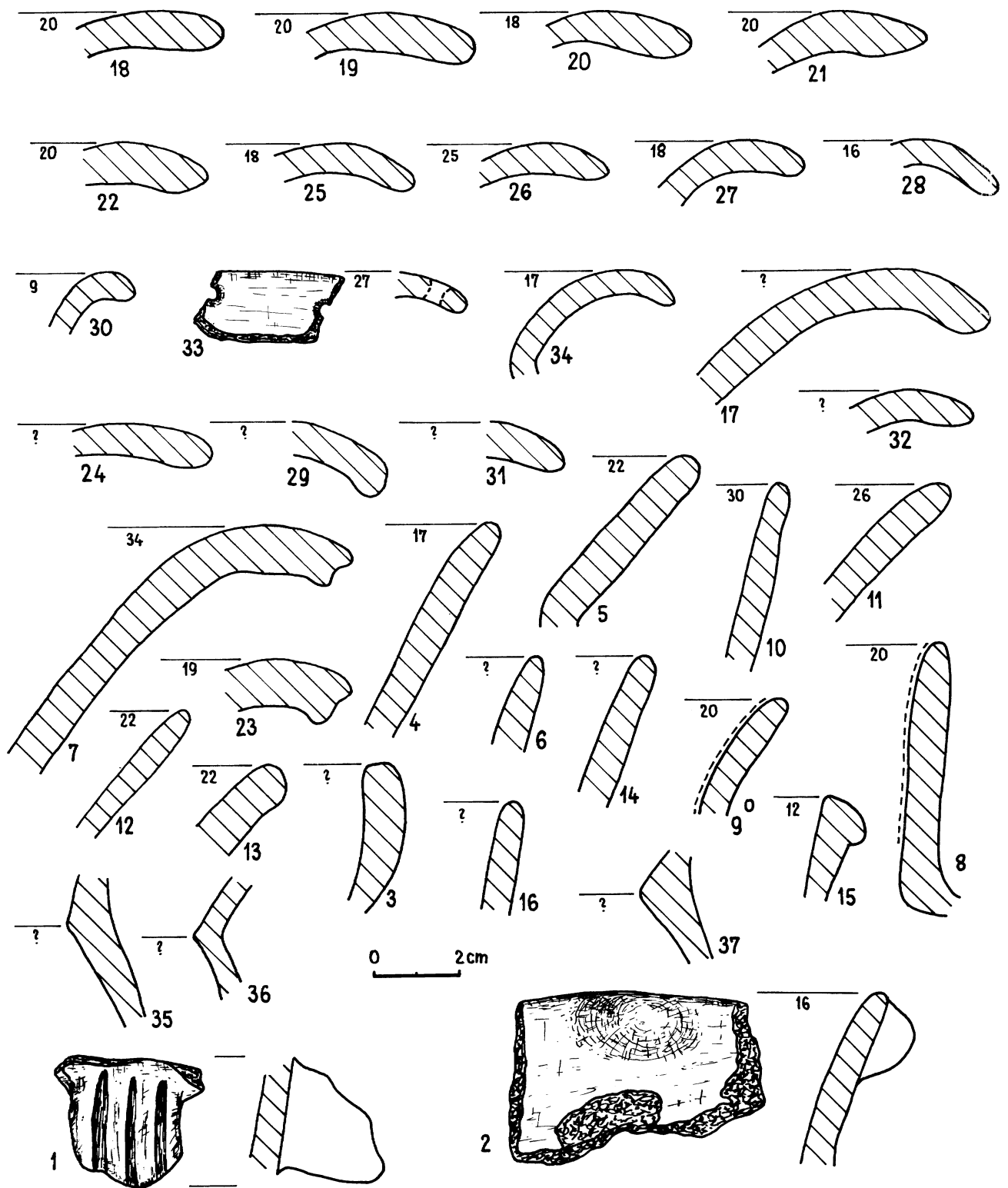

Fig. 89-4. Muestra de cerámica recuperada en la superficie del sitio Cerro Los Arcalles (AC-89).

SITIO AC-90 (CERRO YANAHUANCA)

TIPO DE SITIO:	lugar de culto (¿asentamiento?)
CRONOLOGÍA:	Período Intermedio Temprano, Período Intermedio Tardío/ Horizonte Tardío
UBICACIÓN GEOGRÁFICA	
	Coordenadas: 91.34.30 N 08.02.35 E
	Altitud: 4250 m. s.n.m.
NOMBRE DEL SITIO:	Entre los lugareños la cima es ampliamente conocida bajo el nombre de Cerro Yanahuanca.

SITUACIÓN TOPOGRÁFICA:

El sitio está ubicado a unos 12,5 Km. al noreste del pueblo de Quiruvilca. El cerro con el sitio constituye una elevación aislada en forma de casi un puntal que se erige a 200 m. sobre el llano (fig. 90-1). Los vestigios arqueológicos se encuentran sobre la cima y abruptas faldas del cerro de forma de cono con la cúspide cortada (fig. 90-2). Las laderas están atravesadas por muchas grietas, quebraduras y escalonadas. El único acceso al sitio lleva por el lado meridional, entre crestas pequeñas, y luego zigzagueando por las escalonadas. El área del sitio está cubierta de hierba. Las cotas van de 4150 a 4250 m. s.n.m.

DESCRIPCIÓN DEL SITIO:

Hay numerosos muros de contención y evidencias de edificaciones ubicados a diferentes niveles del cerro. La superficie del sitio (en su mayor parte constituida por rocas) es de aproximadamente 0,9 Ha.

MATERIAL:

En la superficie hay abundante cerámica. Se han recuperado 684 tiestos. Al parecer la colección representa dos tradiciones distintas (fig. 90-3; 90-4). La fase Mollepata está señalada por el alto porcentaje de la cerámica pintada en rojo (más de 10%), la participación significativa de vajilla delgada (también un vaso fino pintado en fajas blancas y rojas - fig. 90-3: 4) y piezas de caolín provenientes de Cajamarca (fig. 90-3: 3). La fase Yuraccama está representada por ollas y cuencos grandes y recipientes con perforaciones, todos hechos de la pasta típica para la tradición tardía.

REFERENCIAS:

Krzanowski y Szemiński (1978), Krzanowski y Pawlikowski (1980), Krzanowski (1984), Topic (1992). Los agustinos mencionan el cerro *Yanahuanca* como una montaña sagrada o huaca de los huamachucos (San Pedro 1992: 196).

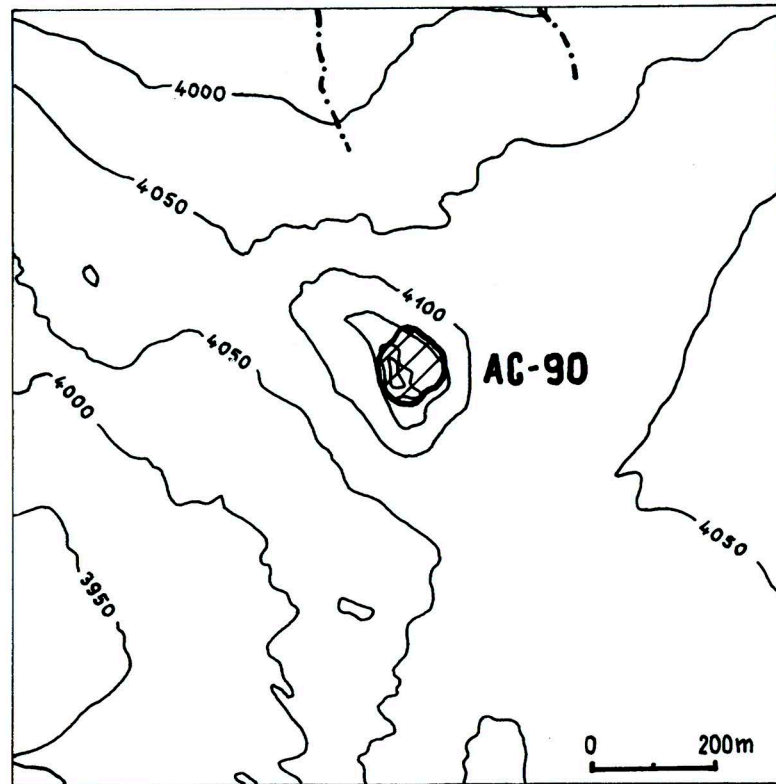

Fig. 90-1. Mapa del sitio Cerro Yanahuanca (AC-90).



Fig. 90-2. Vista general al sitio Cerro Yanahuanca (AC-90).

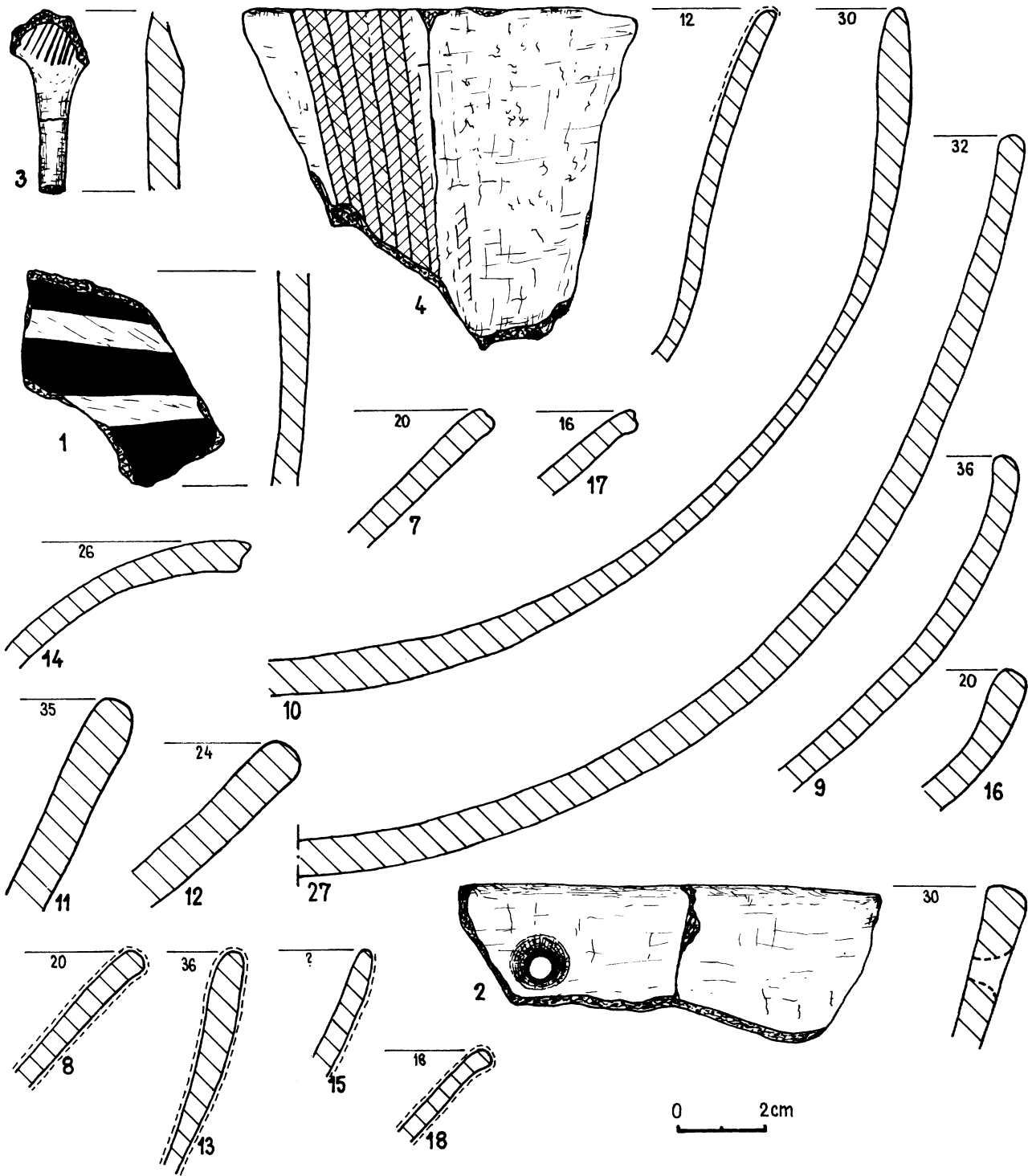

Fig. 90-3. Muestra de cerámica recuperada en la superficie del sitio Cerro Yanahuanca (AC-90)

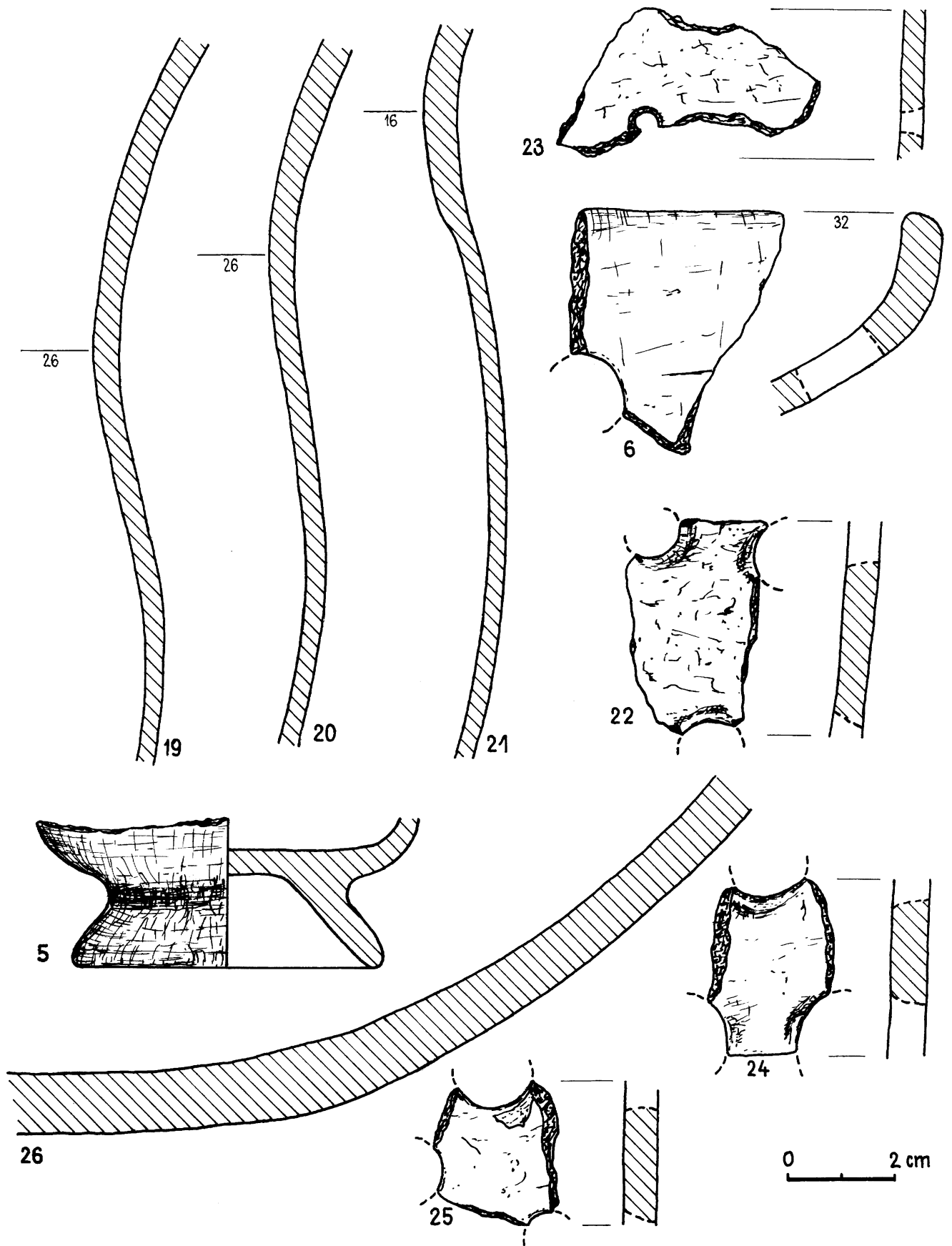

Fig. 90-4. Muestra de cerámica recuperada en la superficie del sitio Cerro Yanahuanca (AC-90)

SITIO AC-91 (CERRO VIZCACHAS)

TIPO DE SITIO:	asentamiento defensivo
CRONOLOGÍA:	¿Horizonte Temprano?
UBICACIÓN GEOGRÁFICA	Coordenadas: 91.31.70 N 08.03.20 E Altitud: 4240 m. s.n.m.
NOMBRE DEL SITIO:	En el mapa a escala 1:100 000 la cima lleva el nombre de C° Vizcachas.

SITUACIÓN TOPOGRÁFICA:

El sitio está ubicado a unos 12,5 Km. al noreste del pueblo de Quiruvilca, sobre la cresta que constituye divisoria entre los ríos Alto Chicama y Condebamba. El sitio se sitúa sobre la cima del C° Vizcachas que conforma una elevación rocosa y cubierta de hierba o escombros. Las faldas occidentales son abruptas, las orientales descienden suavemente hasta convertirse en una llanura. Las cotas van de 4220 a 4240 m. s.n.m. (fig. 91-1).

DESCRIPCIÓN DEL SITIO:

En la cima hay vestigios de varios edificios de una y de dos habitaciones, muy mal preservados. Por el lado meridional la cima está rodeada por un muro de unos 40 m. de largo. El muro fue levantado sobre escombros, sin uso de argamasa de barro. En todo el ámbito del sitio hay muros de contención y evidencias de edificaciones. La superficie del sitio es de aproximadamente 0,6 Ha.

MATERIAL:

No se ha encontrado. El patrón de asentamiento presenta claros vínculos con la fase Pelón.

REFERENCIAS:

Krzanowski (1983, 1984). En el informe del Golder Associates (2003) el sitio lleva el nombre de Cerro Lajas (EN01-15A) y está fechado a principios del Período Intermedio Temprano. Según los autores el sitio es más extenso y tiene dos murallas.

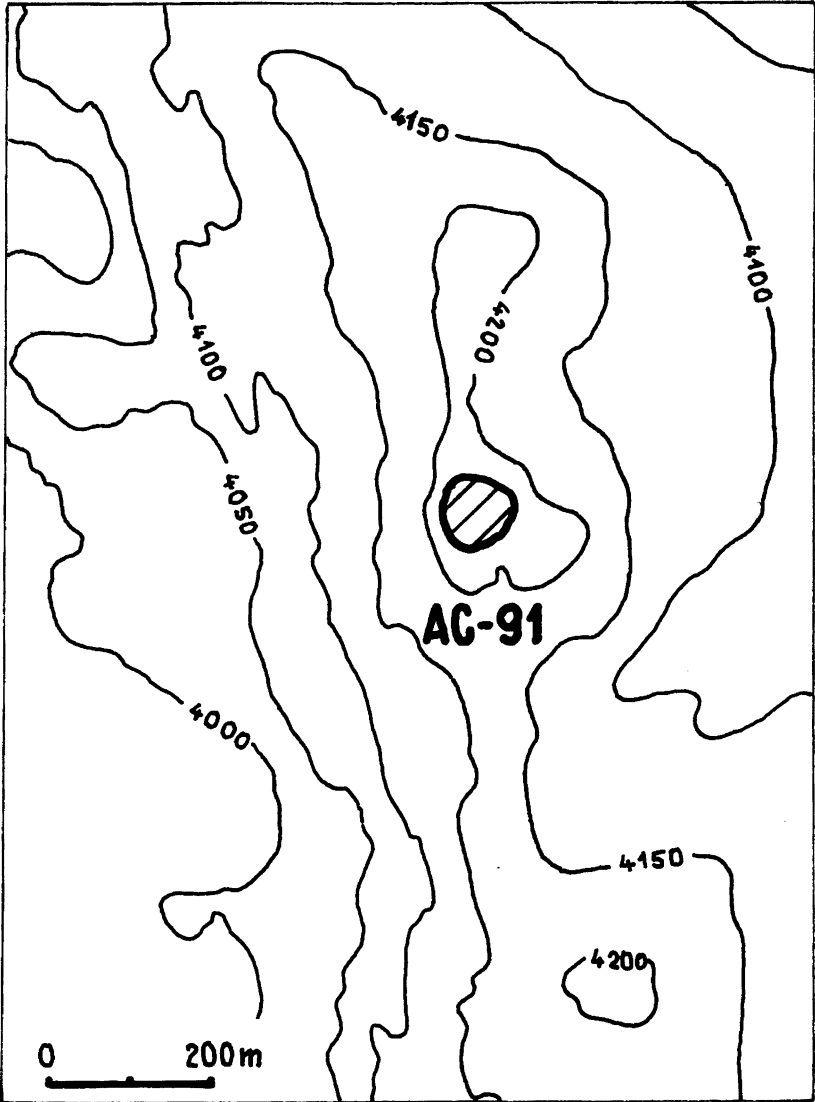

Fig. 91-1. Mapa del sitio Cerro Vizcachas (AC-91).

SITIO AC-92 (CERRO LOS MELENDRES)

TIPO DE SITIO:	asentamiento
CRONOLOGÍA:	Horizonte Temprano
UBICACIÓN GEOGRÁFICA	
	Coordenadas: 91.30.65 N 08.03.10 E
	Altitud: 4190 m. s.n.m.
NOMBRE DEL SITIO:	En el mapa a escala 1:100 000 la cumbre con el sitio lleva el nombre de C° Los Melendres.

SITUACIÓN TOPOGRÁFICA:

El sitio está ubicado a unos 10 Km. al noreste del pueblo de Quiruvilca, sobre una cresta que constituye divisoria entre los ríos Alto Chicama y Condebamba. El sitio se sitúa sobre el promontorio meridional de la cima del C° Melendres. La parte occidental y meridional del promontorio limitan con despeñaderos. Al norte del sitio se erige el pico del C° Melendres (4220 m. s.n.m. aproximadamente). Las faldas orientales descienden suavemente hasta convertirse en llanura. Las cotas van de 4160 a 4190 m. s.n.m. (fig. 92-1; 92-3).

DESCRIPCIÓN DEL SITIO:

Numerosos edificios y muros de contención. Los edificios son de planta rectangular y cuadrangular, de una y de dos habitaciones. Solamente en la parte meridional (en el promontorio) hay un conjunto arquitectónico concentrado. En la falda de la cima del C° Melendres se encuentran edificaciones aisladas y unos muros de contención. En el mismo declive hay una serie de hoyos de poca profundidad que se rellenan con agua; uno está rodeado de muro. Esta área del sitio en su mayor parte está levantada sobre roca y escombros. Por el lado meridional y al borde del despeñadero se encuentra una plaza poligonal, rodeada de muro. Los sondeos efectuados mostraron su pavimento de grandes lajas (fig. 92-4). Entre la edificación densa hay una peña grande, bajo la cual se encuentra un nicho extenso con paredes de piedras. El sitio ocupa una superficie de aproximadamente 1,4 Ha. Se ha levantado un croquis detallado de todo el sitio (fig. 92-2).

MATERIAL:

En la superficie casi no hay cerámica. Los sondeos realizados en las inmediaciones de las viviendas llevaron a resultados negativos. Todos los fragmentos recolectados provienen de la plaza pavimentada, donde yacían directamente sobre las losas, bajo una capa de tierra de 10–15 cm. La cerámica presenta rasgos típicos para la fase Pelón (fig. 92-5). En la superficie se descubrieron también fragmentos de dos morteros redondos, de roca volcánica (fig. 92-6).

REFERENCIAS:

Krzanowski (1983, 1984). En el informe del Golder Associates (2003) el sitio lleva el nombre de Cerro Bandera (LD06-15) y está fechado a principios del Período Intermedio Temprano. Sin embargo, los autores bajo el nombre Cerro Bandera describen cinco sectores, de los cuales, al parecer, el sector 'sur' corresponde al sitio descrito en el presente catálogo. Las excavaciones realizadas revelaron la presencia de hornos metalúrgicos.

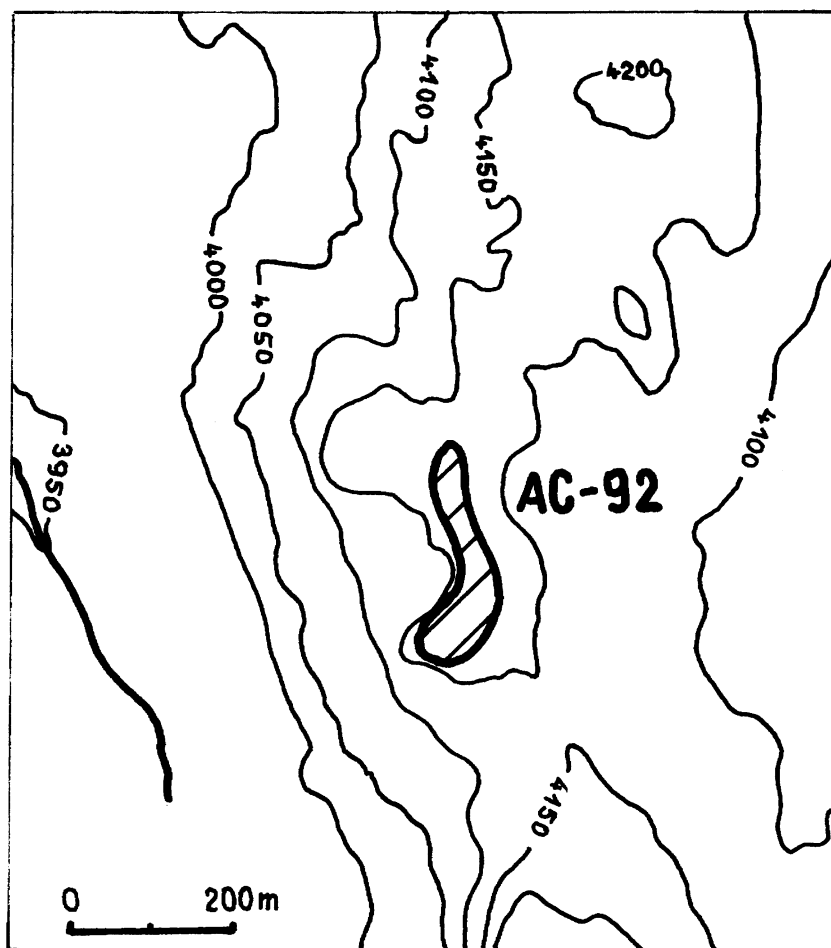

Fig. 92-1. Mapa del sitio Cerro Los Melendres (AC-92)

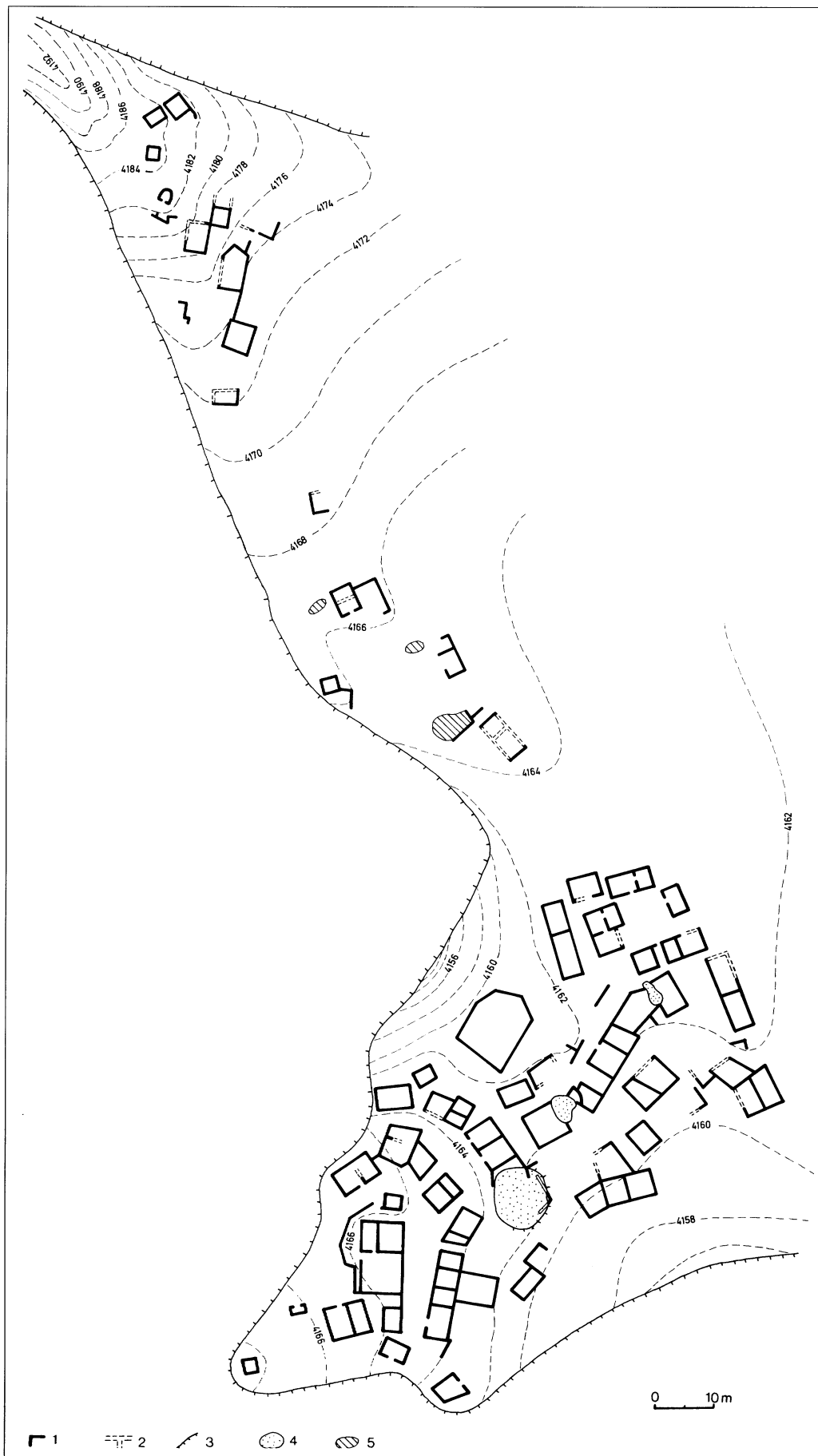
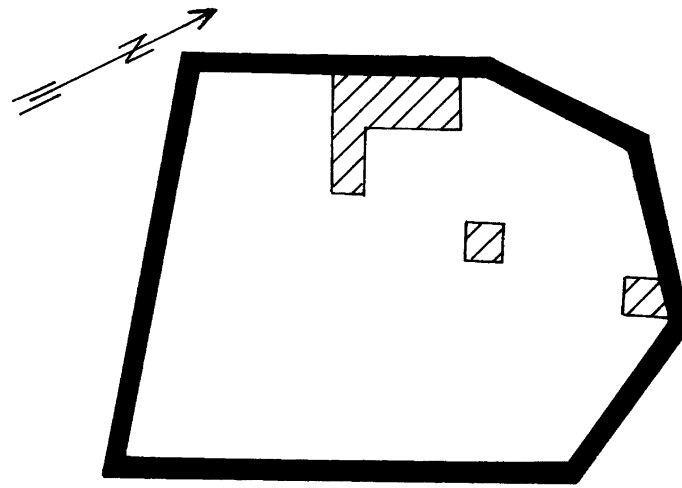

Fig. 92-2. Croquis del sitio Cerro Los Melendres (AC-92). Leyenda: 1 – muros, 2 – vestigios de muros, 3 – despeñadero, 4 – piedras grandes, 5 – hoyos con agua.



Fig. 92-3. Cerro Los Melendres (AC-92). Vista a la parte sur del sitio.



0 2 m

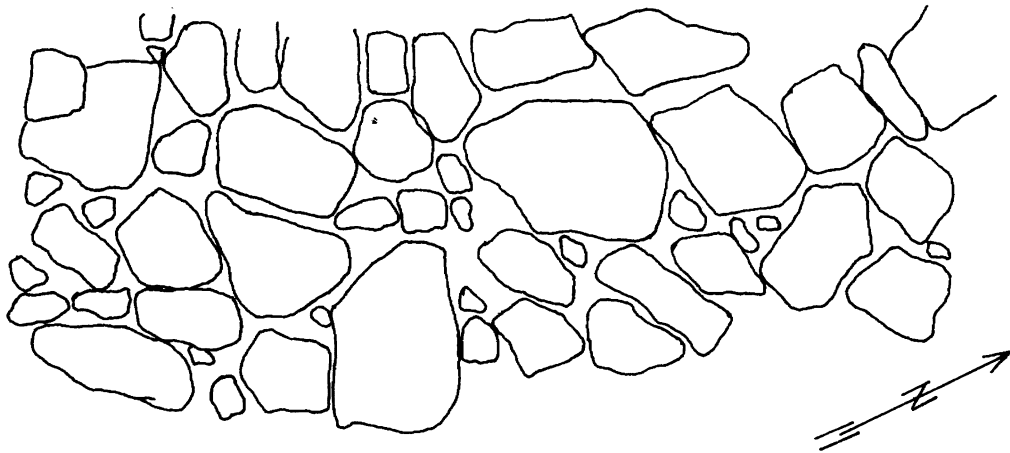

0 20 cm

Fig. 92-4. Cerro Los Melendres (AC-92). Croquis de la plazuela y parte de su pavimento. Superficies rayadas indican la ubicación de sondeos.

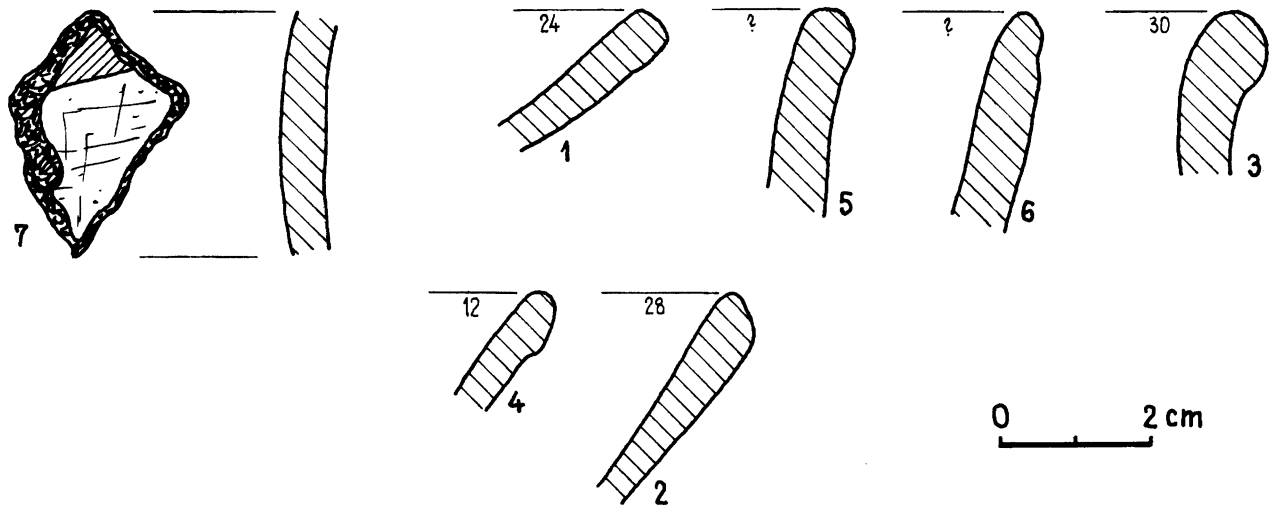

Fig. 92-5. Muestra de cerámica proveniente del sitio Cerro Los Melendres (AC-92).

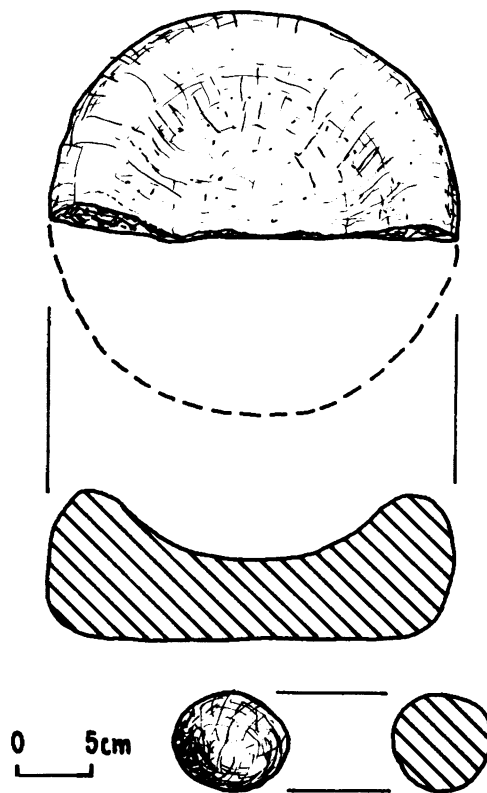

Fig. 92-6. Mortero redondo de piedra volcánica recuperado en la superficie del sitio Cerro Los Melendres (AC-92).

SITIO AC-93 (CERRO SHULCAHUANCA)

TIPO DE SITIO:	lugar de culto
CRONOLOGÍA:	Período Intermedio Tardío/ Horizonte Tardío
UBICACIÓN GEOGRÁFICA	
	Coordenadas: 91.28.85 N 08.03.30 E
	Altitud: 4180 m. s.n.m.
NOMBRE DEL SITIO:	La cima se conoce con el nombre de Cerro Shulcahuanca; en el mapa a escala 1:100 000 figura con el nombre Shulcahuanga.

SITUACIÓN TOPOGRÁFICA:

El sitio está ubicado a unos 9 Km. al noreste del pueblo de Quiruvilca, junto a un camino antiguo que lleva a la hacienda Capachique. El sitio se sitúa en el ámbito del C° Shulcahuanca que tiene forma de un cono irregular. El cerro es muy escarpado con laderas casi verticales, con lo cual el acceso a la cúspide resulta imposible. En la parte superior la elevación constituye un puntal que se erige sobre la llanura a una altitud de 150–200 m. La cota de la cima alcanza aproximadamente 4310 m. s.n.m., la cota de las construcciones en el sitio – 4180 m. s.n.m. (fig. 93-1; 93-2)

DESCRIPCIÓN DEL SITIO:

Por el lado sureste el cerro está rodeado por un muro que empieza en las rocas al oeste, atraviesa el declive y desaparece en alta hierba y en los escombros sobre la ladera oriental. El muro tiene una altura de 1–1,5 m. y en parte forma una terraza. Un sondeo efectuado en la base del muro reveló su altura total de 2,1 m. El muro tiene una longitud de aproximadamente 200 m.

MATERIAL:

No se ha encontrado.

REFERENCIAS:

Krzanowski y Szemiński (1978), Krzanowski (1984), Topic (1992). Los agustinos mencionan el cerro *Xulcaguaca* como una montaña sagrada o huaca de los huamachucos (San Pedro 1992: 196). En el informe del Golder Associates (2003) el sitio lleva el nombre de Shulcahuanga (LD6-14) y está fechado al Período Intermedio Temprano. Se realizaron excavaciones que mostraron la existencia de una entrada en el muro.

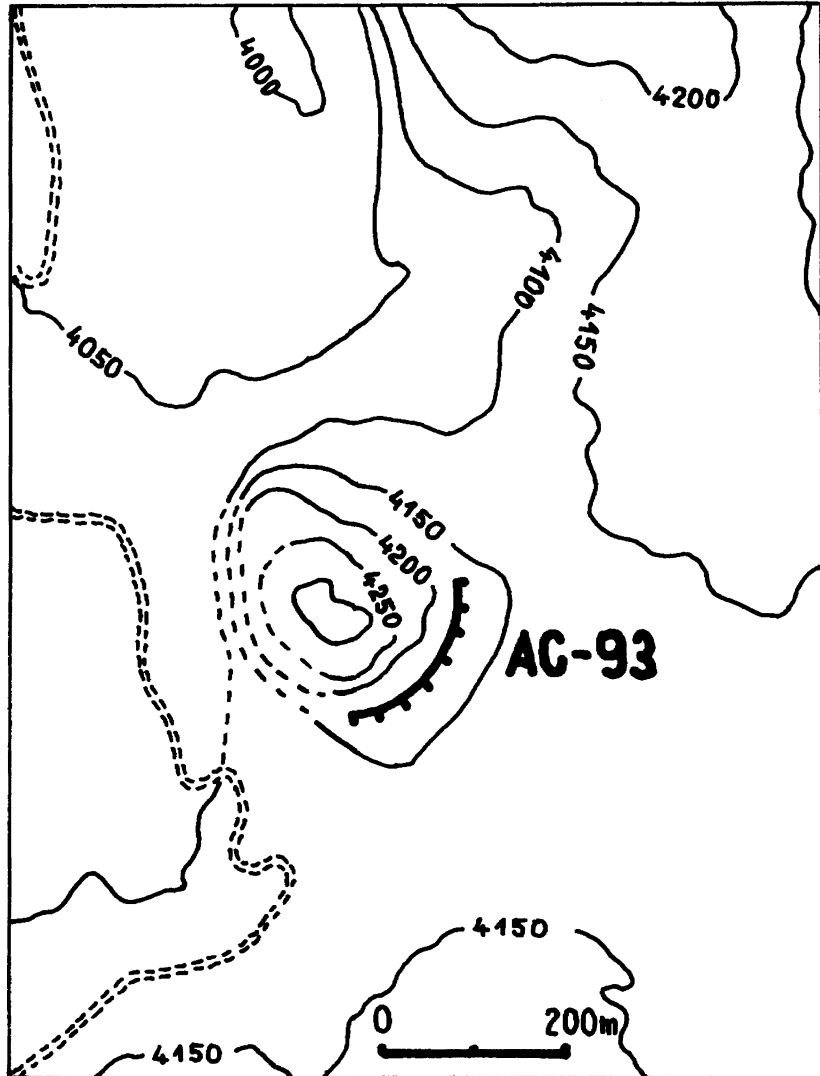

Fig. 93-1. Mapa del sitio Cerro Shulcahuanca (AC-93).



Fig. 93-2. Vista desde el sureste al sitio Cerro Shulcahuanca (AC-93). Al pie de la peña se nota la línea del muro.

SITIO AC-94 (CERRO HUAYGORRAL)

TIPO DE SITIO: ¿asentamiento?

CRONOLOGÍA: ?

UBICACIÓN GEOGRÁFICA

Coordenadas: 91.26.90 N

07.96.60 E

Altitud: 4070 m. s.n.m.

NOMBRE DEL SITIO:

En el mapa a escala 1:100 000 la cima con el sitio lleva el nombre de C° San Lorenzo; los lugareños la conocen bajo el nombre de C° Huaygorral.

SITUACIÓN TOPOGRÁFICA:

El sitio está ubicado a unos 4 Km. al norte del pueblo de Quiruvilca, en la confluencia del Río San Lorenzo y la Qda. Pampa Huacha (esta área pertenece ya a la cuenca del Río Moche). El sitio ocupa el promontorio de una cresta ovalada que va desde el C° Huaygorral hacia el suroeste (fig.94-1). Sus declives son escarpados aunque no abruptos. El área del sitio está cubierta de hierba.

DESCRIPCIÓN DEL SITIO:

Hay evidencias de cimientos de 4-5 edificaciones, mal preservadas. El sitio cubre aproximadamente 0,5 Ha.

MATERIAL:

No se ha encontrado.

REFERENCIAS:

Krzanowski (1984).

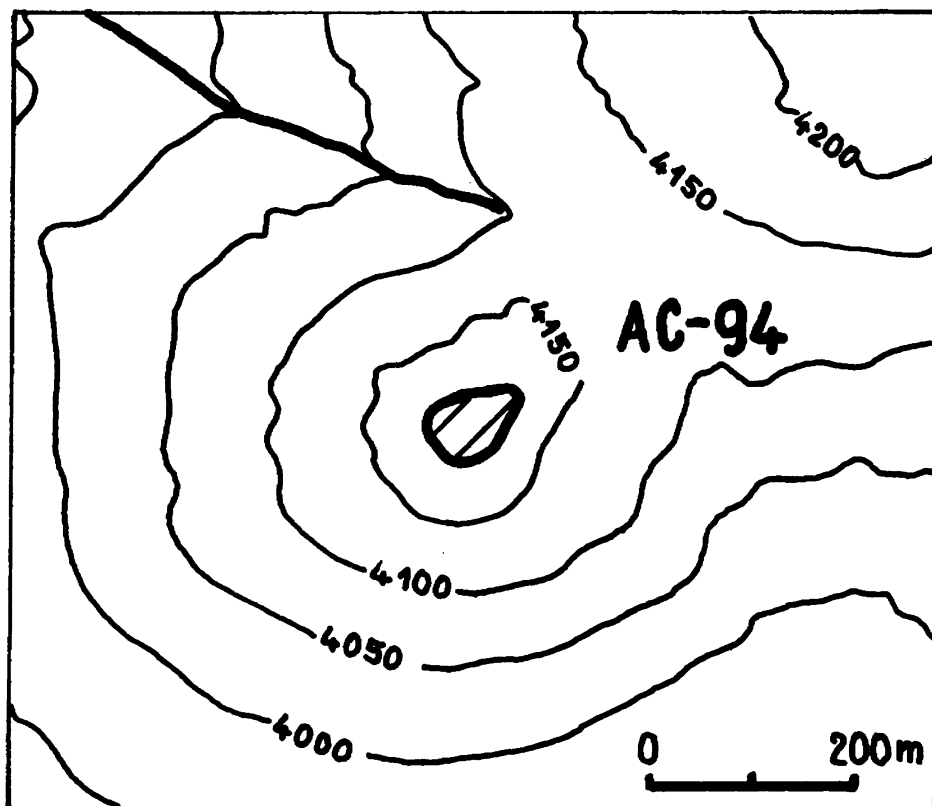

Fig. 94-1. Mapa del sitio Cerro Huaygorral (AC-94).

SITIO AC-95 (CERRO PALO BLANCO)

TIPO DE SITIO: ¿asentamiento?
CRONOLOGÍA: ¿Horizonte Temprano?
UBICACIÓN GEOGRÁFICA
Coordenadas: 91.26.50 N
07.99.30 E
Altitud: 4260 m. s.n.m.
NOMBRE DEL SITIO: En el mapa a escala 1:100 000 la cima lleva el nombre de C° Palo Blanco.

SITUACIÓN TOPOGRÁFICA:

El sitio está ubicado a unos 4 Km. al noreste del pueblo de Quiruvilca, ya en la cuenca del Río Moche. El sitio ocupa la cima en forma de cúpula y un fragmento de la cumbre dispuesta hacia la dirección del oeste (fig. 95-1). Los declives septentrionales y meridionales son abruptos, mientras que la cumbre es suave, de forma ovalada. El área del sitio está cubierta de hierba. Las cotas van de 4220 a 4260 m. s.n.m.

DESCRIPCIÓN DEL SITIO:

Hay muros de contención bajos, muy mal preservados. La superficie del sitio es de aproximadamente 2,5 Ha. (según el área de la distribución de cerámica).

MATERIAL:

En la superficie del sitio hay abundante cerámica fuertemente destruida por la erosión. Se han recuperado 106 tiestos. Aunque no se ha encontrado la cerámica decorada, las formas y la composición de la pasta sugieren la fase Pelón (fig. 95-2).

REFERENCIAS:

Krzanowski (1983, 1984).

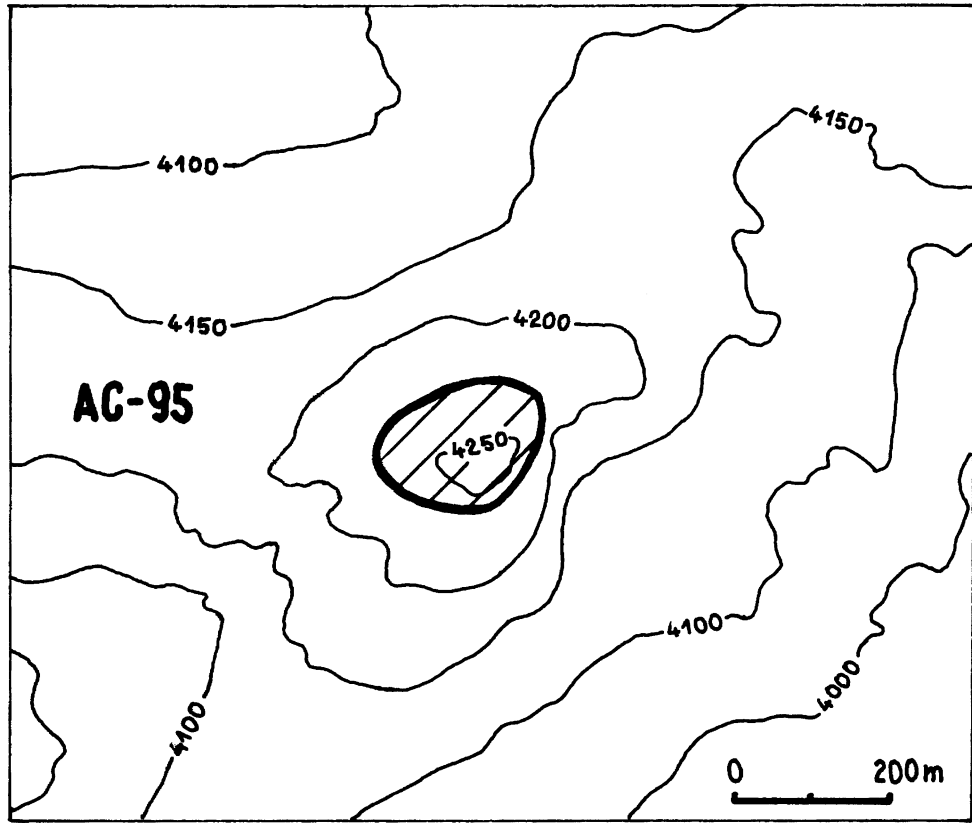

Fig. 95-1. Mapa del sitio Cerro Palo Blanco (AC-95)

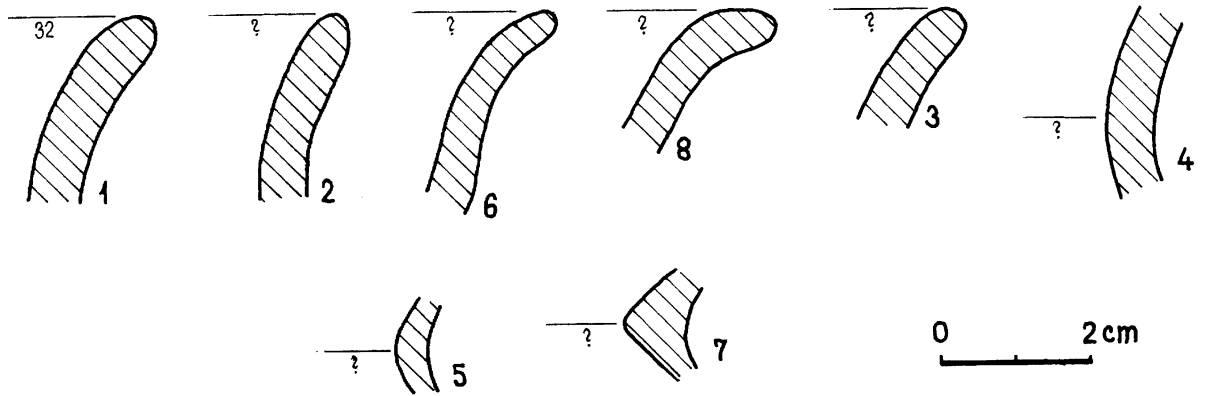

Fig. 95-2. Muestra de cerámica recuperada en la superficie del sitio Cerro Palo Blanco (AC-95).

SITIO AC-96 (CERRO CALLACUYÁN)

TIPO DE SITIO: ¿asentamiento?

CRONOLOGÍA: ?

UBICACIÓN GEOGRÁFICA

Coordenadas: 91.27.25 N
08.02.85 E
Altitud: 4310 m. s.n.m.

NOMBRE DEL SITIO: La cresta se conoce con el nombre de C° Callacuyán o Callacullán.

SITUACIÓN TOPOGRÁFICA:

El sitio está ubicado a unos 7 Km. al noreste del pueblo de Quiruvilca, a 0,7 Km. al este de la carretera que lleva a La Victoria y 400 m. al norte y noreste de la mina de carbón Callacuyán. El sitio se sitúa sobre la cresta del C° Callacuyán, formada por bloques de arenisca cuarcítica casi verticales. Sus declives en mayor parte constituyen despeñaderos. Las cotas van de 4230 a 4310 m. s.n.m. (fig. 96-1).

DESCRIPCIÓN DEL SITIO:

El sitio se compone de tres partes: una está ubicada sobre la cúspide y las dos restantes por ambos lados de la cima, sobre la cresta, a una distancia de aproximadamente 150 y 300 m. Hay muros de contención y evidencias de edificaciones mal preservados. En total, el sitio ocupa una superficie de aproximadamente 1,2 Ha.

MATERIAL:

No se ha encontrado.

REFERENCIAS:

Krzanowski (1984).

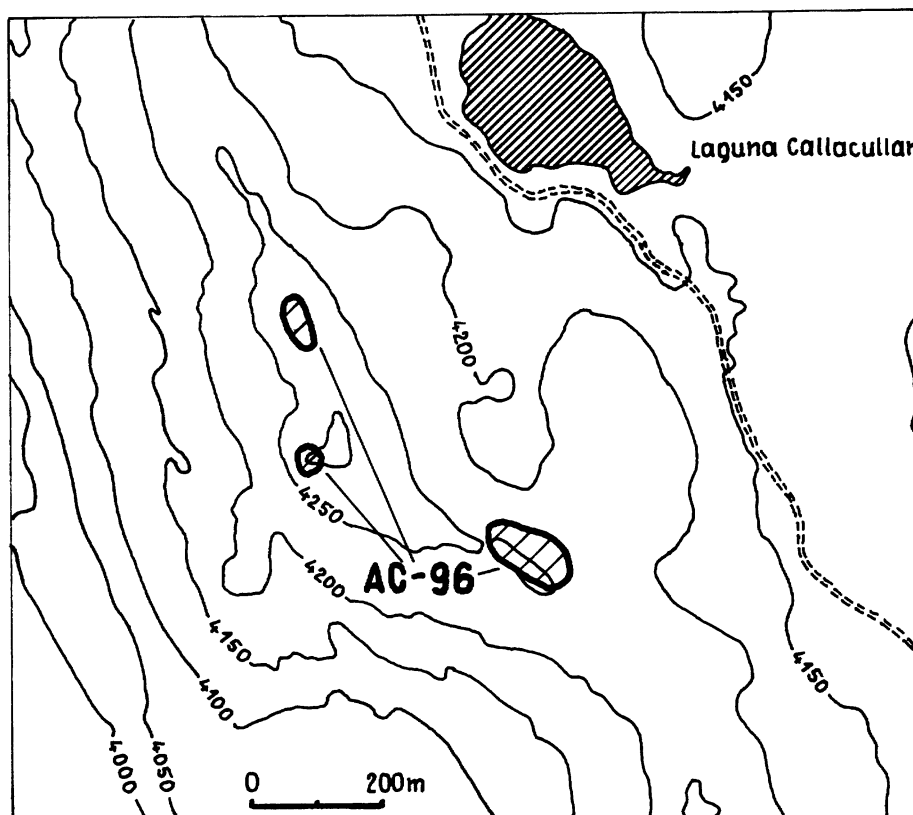

Fig. 96-1. Mapa del sitio Cerro Callacuyán (AC-96).

SITIO AC-97 (CERRO PELÓN)

TIPO DE SITIO:	asentamiento (¿defensivo?)
CRONOLOGÍA:	Horizonte Temprano (720 ± 90 a.C. según A. Żaki)
UBICACIÓN GEOGRÁFICA	
	Coordenadas: 91.26.25 N 08.05.20 E
	Altitud: 4240 m. s.n.m.
NOMBRE DEL SITIO:	En el mapa a escala 1:100 000 todo el macizo lleva el nombre de C° Pelón. La cima con el sitio constituye el promontorio más alto de este macizo.

SITUACIÓN TOPOGRÁFICA:

El sitio está ubicado a unos 8,5 Km. al NNE del pueblo de Quiruvilca, 250 m. al noroeste de la carretera Quiruvilca – Huamacucho y 900 m. al este del antiguo camino a Capachique. Está situado fuera de la cuenca de Alto Chicama, sobre la divisoria que separa las cuencas de Virú y Condebamba. El sitio ocupa una elevación poco pronunciada cuyas laderas – excepcionando los declives abruptos al sur y al sureste – son relativamente suaves. El área del sitio está cubierta de hierba. Las cotas van de 4220 a 4240 m. s.n.m. (fig. 97-1).

DESCRIPCIÓN DEL SITIO:

Hay numerosos edificios de una y dos habitaciones que están dispuestos de manera irregular. Por el lado del declive suave (al noroeste) la zona de edificación está rodeada por un muro, en parte de contención. El muro pasa por encima de los despeñaderos rocosos. Más abajo y al norte del sitio (unos 20 m.) se encuentra otro muro de una longitud de aproximadamente 35 m., que en el extremo oriental sube por una cresta pequeña y desaparece en medio de hierba que cubre el declive. Ambos muros tienen alrededor de 0,5-1 m. de altura. Otros muros están muy destruidos y se distinguen solamente sus fragmentos. La superficie total del sitio es de aproximadamente 0,8 Ha. Se ha levantado un croquis detallado de todo el sitio (fig. 97-2).

MATERIAL:

En la superficie hay escasa cerámica. Casi todos los fragmentos recolectados provienen del sondeo efectuado en la parte meridional del sitio. Colección cuenta con 225 tiestos (fig. 97-3). En general, es la cerámica fina, en buena parte con pintura roja. Hay también bordes decorados por pastillaje o incisión propios para la fase Pelón (fig. 97-3: 10, 11, 12, 23, 24, 19). En el ámbito de la cima se descubrió un fragmento de mortero redondo de roca volcánica (fig. 97-4).

REFERENCIAS:

Krzanowski y Pawlikowski (1980), Krzanowski (1983, 1984), Ziółkowski et al. (1994), Żaki (1977, 1979, 1983). Este último ha realizado excavaciones en el sitio obteniendo la fecha ^{14}C (B-2796) que cae al Horizonte Temprano. A base del material obtenido Żaki ha distinguido la llamada cultura Pelón que equivale a la fase Pelón. Presenta también un croquis del sitio diferente del presentado en este catálogo.

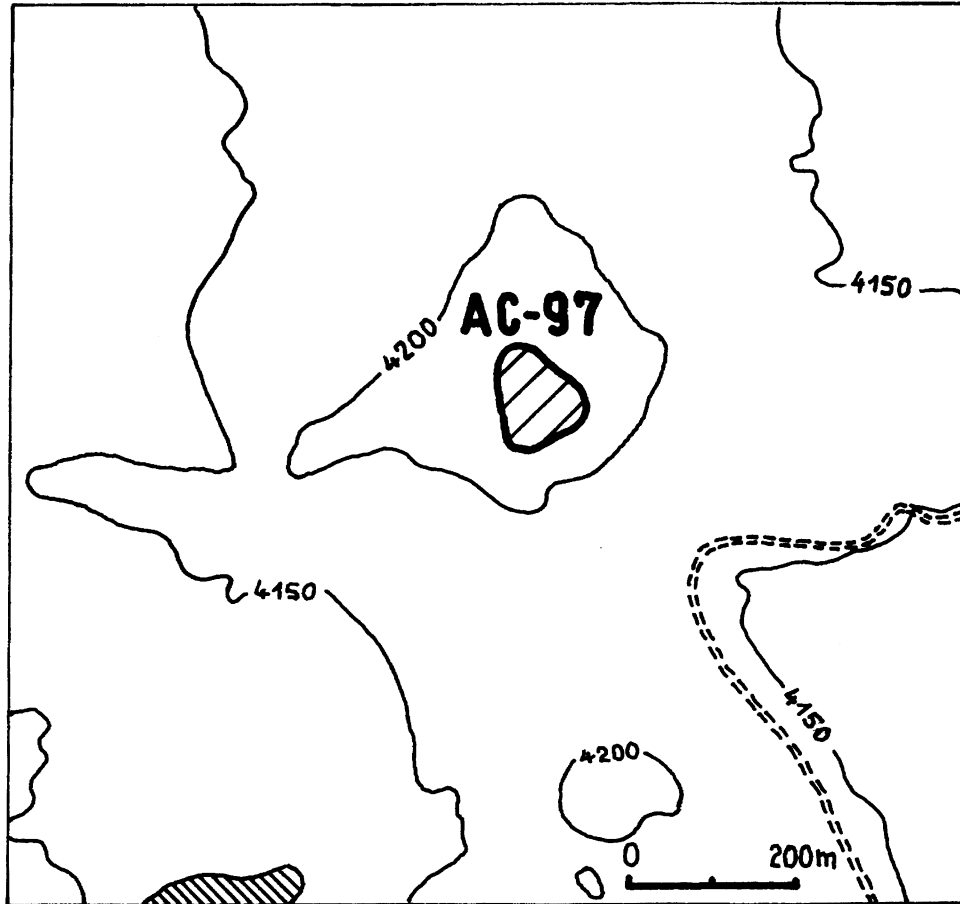

Fig. 97-1. Mapa del sitio Cerro Pelón (AC-97).

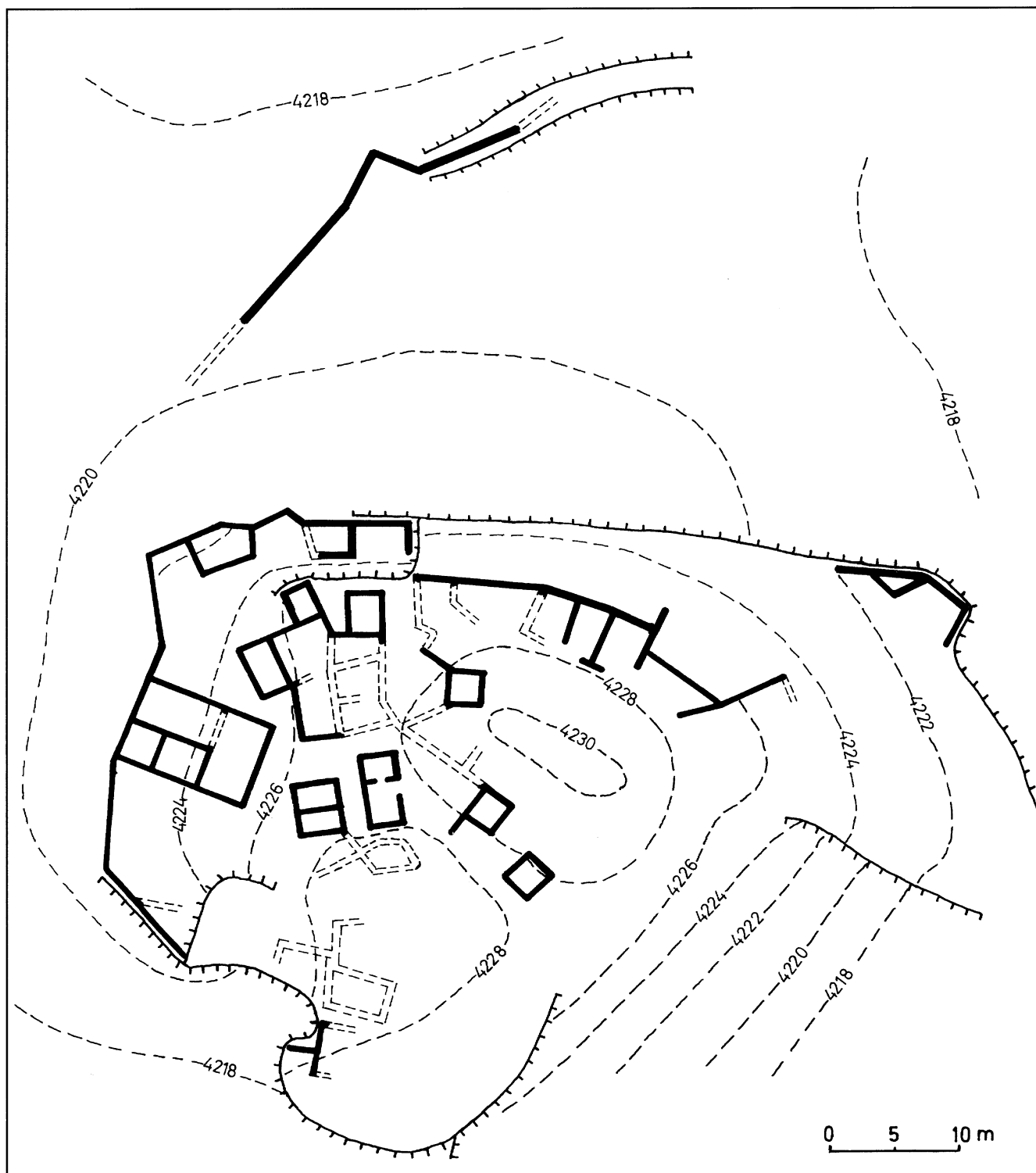

Fig. 97-2. Croquis del sitio Cerro Pelón (AC-97).

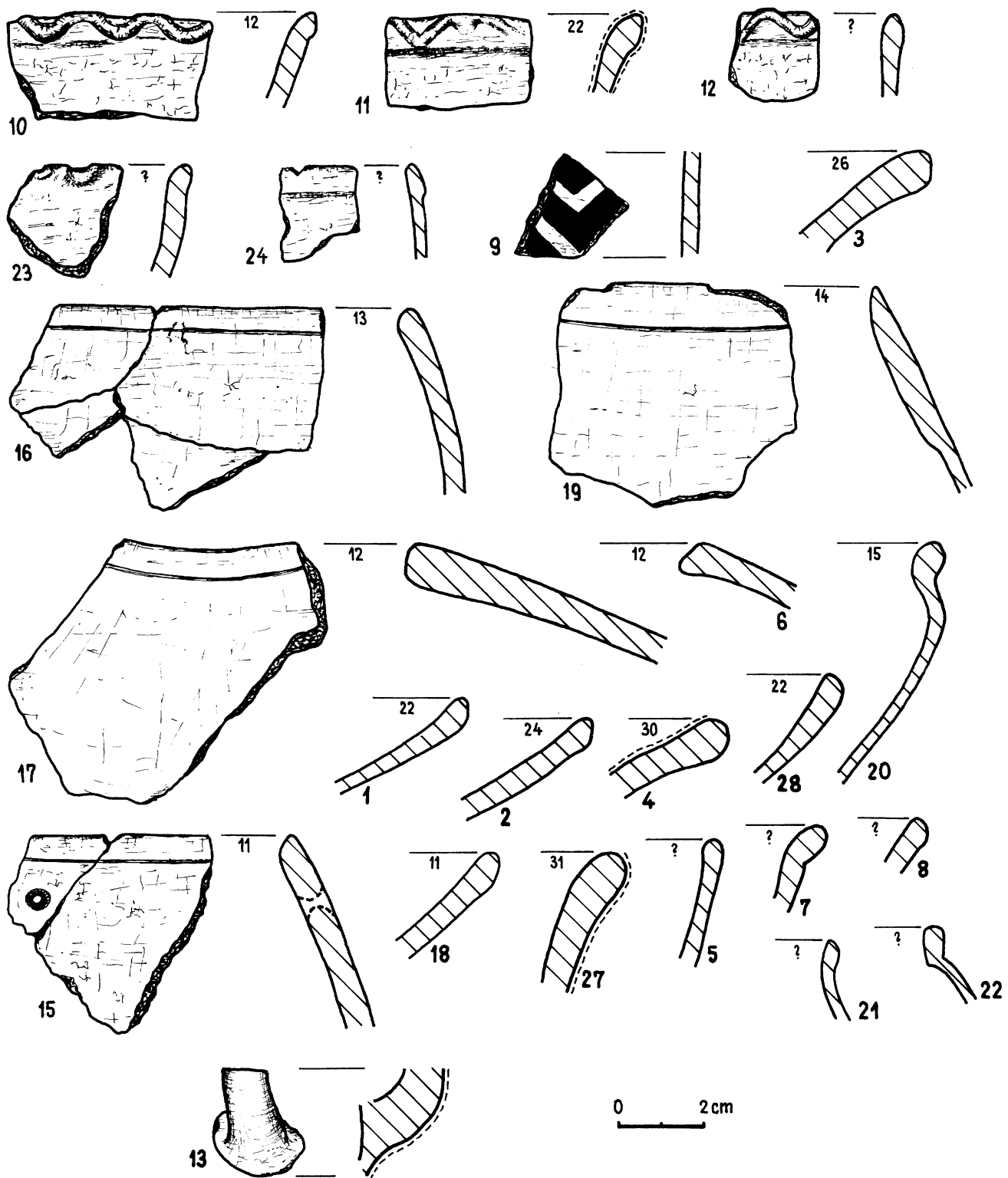

Fig. 97-3. Muestra de cerámica proveniente del sitio Cerro Pelón (AC-97).

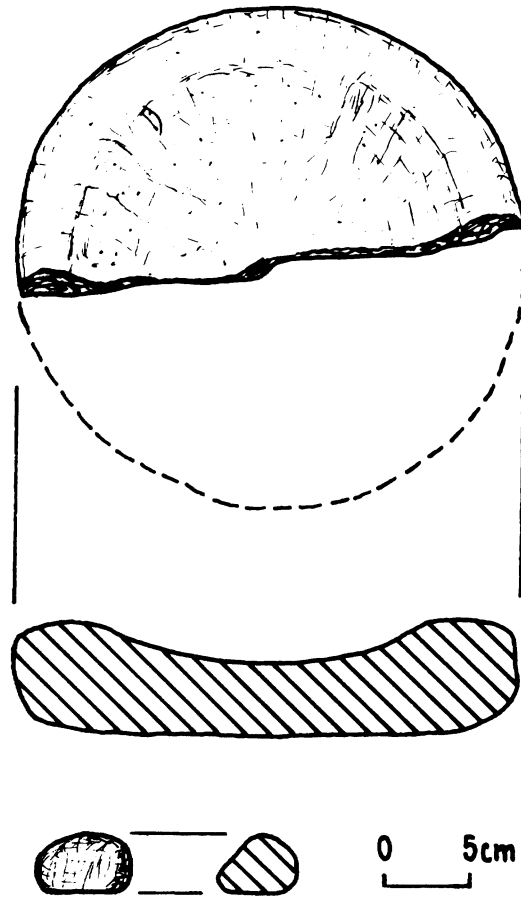

Fig. 97-4. Mortero redondo de piedra volcánica recuperado en la superficie del sitio Cerro Pelón (AC-97).

SITIO AC-98 (CERRO QUESQUENDA)

TIPO DE SITIO:	asentamiento
CRONOLOGÍA:	Período Intermedio Tardío/ Horizonte Tardío
UBICACIÓN GEOGRÁFICA	
	Coordenadas: 91.25.80 N 08.06.70 E
	Altitud: 4230 m. s.n.m.
NOMBRE DEL SITIO:	En el mapa a escala 1:100 000 la cumbre lleva el nombre de C° Quesquenda, como un caserío vecino.

SITUACIÓN TOPOGRÁFICA:

El sitio está ubicado a unos 11 Km. al NEE del pueblo de Quiruvilca, a poca distancia de la carretera Quiruvilca – Huamacucho, entre los caseríos Viravira y Quesquenda. El sitio se sitúa sobre una cumbre alargada y ondulada. Sus laderas occidentales son suaves, mientras que las orientales (más altas) – rocosas y abruptas. El área del sitio está cubierta de hierba. Las cotas van de 4120 a 4230 m. s.n.m. (fig. 98-1).

DESCRIPCIÓN DEL SITIO:

En el área que se extiende desde la parte occidental de la cima hasta un pequeño paso en la cresta hay numerosos muros de contención y evidencias de edificaciones. Esta parte del sitio ocupa aproximadamente 6,8 Ha. El ámbito de la localización de cerámica es mucho más extenso y comprende toda la cresta y las faldas septentrionales y orientales. La superficie total de la aparición del material arqueológico es de aproximadamente 37 Ha.

MATERIAL:

En la superficie hay abundante cerámica. Se han recolectado 110 tiestos. En general, es la cerámica típica para la fase Yuraccama. Hay cerámica de estilo Huamachuco Impreso (fig. 98-2: 26), Huamachuco sobre Blanco (fig. 98-2: 22, 24, 25, 28) y decorada con pintura roja (fig. 98-2: 23, 27, 30).

REFERENCIAS:

Krzanowski y Pawlikowski (1980), Krzanowski (1984).

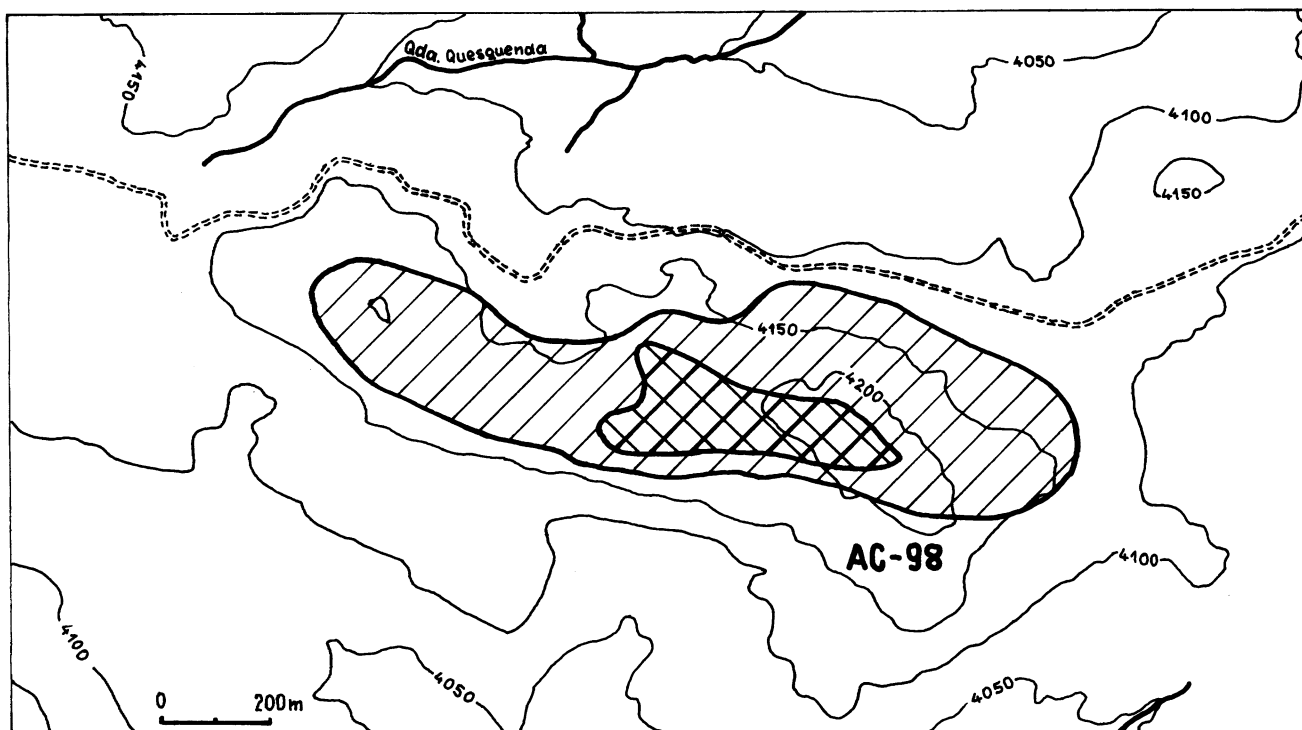

Fig. 98-1. Mapa del sitio Cerro Quesquenda (AC-98).

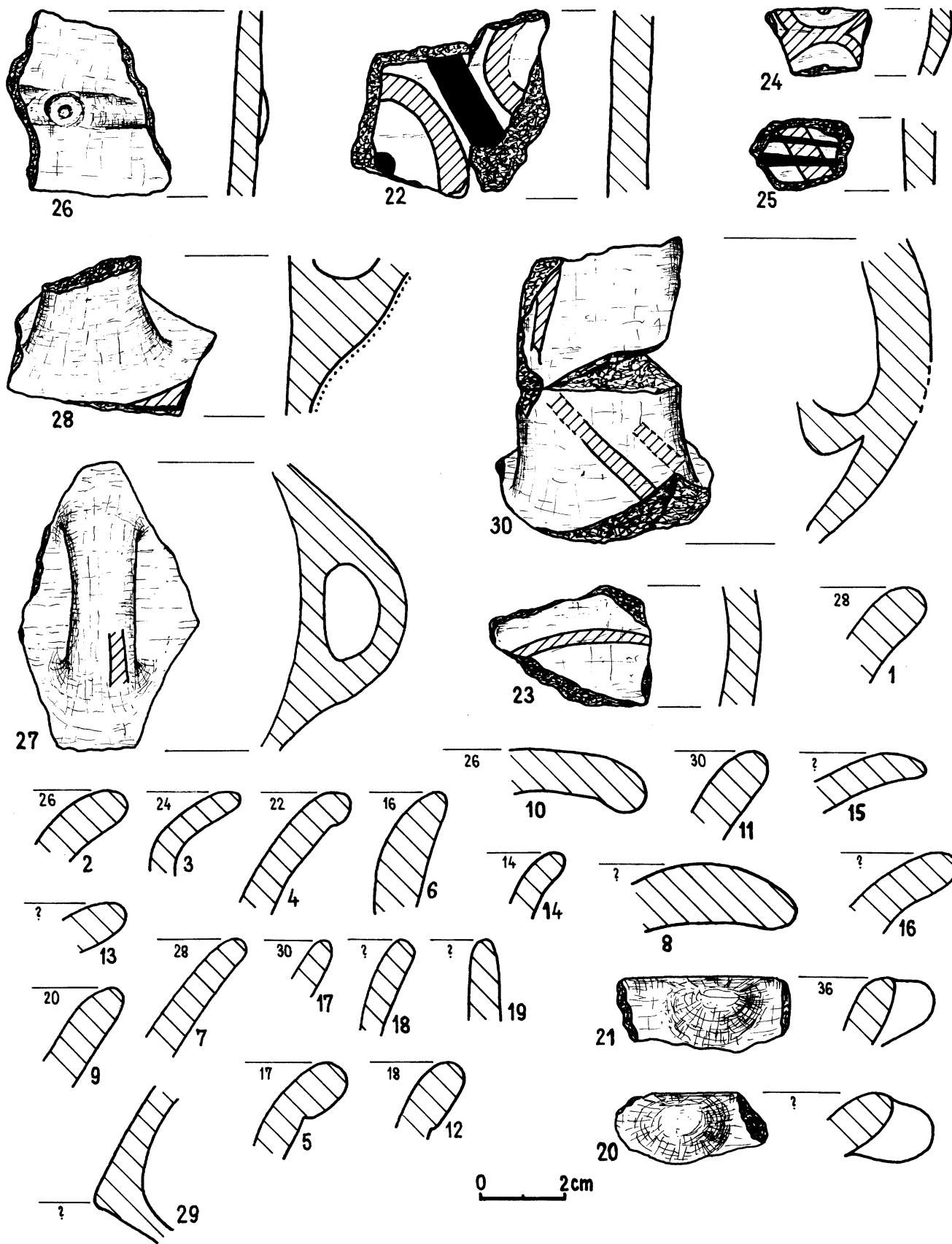

Fig. 98-2. Muestra de cerámica recuperada en la superficie del sitio Cerro Quesquenda (AC-98).

Académie Polonaise des Sciences et des Lettres
Union Académique Internationale
Corpus Antiquitatum Americanansium
Pologne

T. I Peruvian pottery from the collection of the Archaeological Museum in Cracow,
by Janusz Z. Wołoszyn, Kraków 1998, p. 184, Pl. 74.

T. II Textiles precolombinos de Cracovia
by Victòria Solanilla i Demestre, Kraków 200, p. 303.

ISBN 83-86956-30-5
ISBN T. III 83-60183-20-1



ISBN 83-86956-30-5
ISBN T. III 83-60183-20-1